

RÉPUBLIQUE DU CAMEROUN
Paix - Travail - Patrie
MINISTÈRE DES TRAVAUX PUBLICS



REPUBLIC OF CAMEROON
Peace - Work - Fatherland
MINISTRY OF PUBLIC WORKS

MAITRE D'OUVRAGE : MINISTRE DES TRAVAUX PUBLICS

COMMISSION DE PASSATION DES MARCHES : COMMISSION
MINISTERIELLE DE PASSATION DES MARCHES DES TRAVAUX
D'INFRASTRUCTURES AUPRES DU MINTP.

APPEL D'OFFRES NATIONAL OUVERT
N° 43 /AONO/MINTP/CMPM-TI/2018 DU 02/07/2018
EN PROCEDURE D'URGENCE POUR L'EXECUTION DES
TRAVAUX DE REHABILITATION DE LA ROUTE : ESSE -
BIKOUÉ - CARREFOUR ABOTO - MVOM - EBANGA -
PONT AVOLO (21,7 KMS) DANS LE DEPARTEMENT DE
LA MEFOU ET AFAMBA, REGION DU CENTRE

FINANCEMENT : Budget MINTP, Exercices 2018 et suivants,
Imputation : 52 36 467 03 33 00 20 2250

JUILLET 2018

SOMMAIRE DU DOSSIER D'APPEL D'OFFRES (DAO)

PIECE 1 : AVIS D'APPEL D'OFFRES	4
VERSION FRANÇAISE	5
VERSION ANGLAISE	11
PIECE 2 : REGLEMENT GENERAL DE L'APPEL D'OFFRES (RGAO)	17
PIECE 3 : REGLEMENT PARTICULIER DE L'APPEL D'OFFRES (RPAO)	38
PIECE 4 : CAHIER DES CLAUSES ADMINISTRATIVES PARTICULIERES (CCAP).....	48
PIECE 5 : CAHIER DES CLAUSES TECHNIQUES PARTICULIERES (CCTP).....	78
PIECE 6 : BORDEREAU DES PRIX (BP).....	159
PIECE 7 : DETAIL QUANTITATIF ET ESTIMATIF (DQE)	175
PIECE 8 : FORMULAIRE DE SOUMISSION (8.1) ET MODELE DE PROJET DE CONTRAT (8.2).....	179
PIECE 9 : TEXTES ET FICHES MODELES.....	185
PIECE 10 : DOSSIER DES PLANS (PLANS TYPES NON CONTRACTUELS)	204
PIECE 11 : GRILLE DE NOTATION DES OFFRES.....	227
PIECE 12 : LISTE DES ETABLISSEMENTS FINANCIERS AGREES POUR FOURNIR LES CAUTIONS.....	232
PIECE 13 : LISTE DES LABORATOIRES GEOTECHNIQUES AGREES PAR LE MINTP.....	234

PIECE 1 : AVIS D'APPEL D'OFFRES

VERSION FRANÇAISE



N° ⁴³ /AVIS D'APPEL D'OFFRES NATIONAL OUVERT du 02 JUIL 2018

EN PROCEDURE D'URGENCE POUR L'EXECUTION DES TRAVAUX DE REHABILITATION DE LA ROUTE : ESSE- BIKOUE - CARREFOUR ABOTO - MVOM - EBANGA - PONT AVOLO (21,7Km) DANS LE DEPARTEMENT DE LA MEFOU ET AFAMBA, REGION DU CENTRE.

Financement : Budget MINTP, Exercices 2018 et suivants,

Imputation : 52 36 467 03 33 00 20 2250

Le Ministre des Travaux Publics, Maitre d'Ouvrage, lance pour le compte de l'Etat du Cameroun, un Appel d'Offres National Ouvert pour la réalisation des travaux sus indiqués.

1. Objet de l'Appel d'Offres :

L'Appel d'Offres porte sur l'exécution des travaux de réhabilitation de la route : ESSE- BIKOUE - CARREFOUR ABOTO - MVOM - EBANGA - PONT AVOLO (21,7kms) dans la Région du Centre, Département de la Mefou et Afamba.

2. Allotissement

Les travaux sont constitués d'un (01) lot unique comme suit :

Région	Département	Tronçon	Longueur estimée (Km)	Budget Prévisionne I TTC	Délai (mois)	Type d'intervention
CENTRE	MEFOU ET AFAMBA	ESSE- BIKOUE - CARREFOUR ABOTO - MVOM - EBANGA - PONT AVOLO	21,7	110 000 000	06	Réhabilitation
COUT TOTAL DU PROJET				110 000 000		

3. Consistance des travaux :

Ces travaux comprennent les opérations suivantes dont la liste n'est pas exhaustive :

- Déblai mis en dépôt ;
- Remblai provenant d'emprunt ;
- Mise en forme de la plateforme y/c fossés et exutoires ;
- Plus-value de transport aux prix 108 et 115a ;
- Couche de roulement en graveleux latéritique ;
- Curage des ouvrages hydrauliques transversaux ;
- Fournitures et pose des buses métalliques ;

- Puisards en maçonnerie ;
- Tête de buses en maçonnerie ;
- Etc...

Par ailleurs, cette consistance des travaux est beaucoup plus exhaustive dans le cahier des clauses techniques particulières.

4. Participation et origine :

La participation à cet Appel d'Offres est ouverte à égalité de conditions à toutes les Entreprises de BTP de droit camerounais;

5. Financement :

Les travaux objet du présent Appel d'Offres sont financés par le Budget du Ministère des Travaux Publics, Exercices 2018 et suivants, Imputation : 52 36 467 03 33 00 20 2250. Le montant prévisionnel des travaux est de : **Cent dix millions (110 000 000) francs CFA Toutes Taxes Comprises.**

6. Délai d'exécution :

Le délai global d'exécution des travaux est de **06 mois calendaires**. Ce délai court à compter de la date de notification de l'Ordre de Service de commencer les travaux.

7. Administration au nom de laquelle sera conclu le marché:

A l'issue de l'examen des offres des soumissionnaires et du choix de l'attributaire par le Maître d'Ouvrage, le marché sera conclu entre celui-ci et le Maître d'Ouvrage qui est le **Ministre des Travaux Publics.**

8. Cautionnement provisoire (garantie de soumission):

Les offres devront être accompagnées, pour ce lot, d'un cautionnement provisoire (garantie de soumission) d'une durée de validité de cent vingt (120) jours établi selon le modèle indiqué dans le Dossier d'Appel d'Offres par un établissement financier de premier rang agréé par le Ministre en charge des Finances. Le montant en FCFA de ladite garantie est mentionné dans le tableau ci-après:

Montant de la Caution de soumission en Francs CFA
1 650 000

Le cautionnement provisoire sera libéré d'office au plus tard 30 jours après l'expiration de la validité des offres pour les soumissionnaires n'ayant pas été retenus. Dans le cas où le soumissionnaire est adjudicataire du marché, le cautionnement provisoire sera libéré après constitution du cautionnement définitif.

9. Consultation du Dossier d'Appel d'Offres :

Le Dossier d'Appel d'Offres peut être consulté auprès des services du Maître d'Ouvrage, Sous-Direction des Marchés Publics, Service des Appels d'Offres, au rez de chaussée de l'immeuble KEANO, abritant certains services du Ministère des Travaux Publics, derrière l'immeuble où est logée la Cellule Spéciale de l'enregistrement des impôts (voie d'accès en pavés, sis au quartier MVOG-ADA).

10. Acquisition du dossier d'appel d'offres :

Le dossier d'Appel d'Offres sera obtenu au Service des Appels d'Offres, situé au rez de chaussée de l'immeuble KEANO, abritant certains Services du Ministère des Travaux Publics, derrière l'immeuble où est logée la Cellule Spéciale de l'Enregistrement des Impôts (voie d'accès en pavé) sis au quartier Mvog-Ada, sur présentation d'une quittance de versement au Trésor Public d'une somme non remboursable de cent mille (100 000) Francs CFA au titre des frais d'achat de dossier.

Cette quittance devra identifier le payeur comme représentant l'Entreprise désireuse de participer à l'Appel d'Offres.

11. Présentation des offres :

Les documents constituant l'offre seront répartis en trois volumes ci-après, placés sous simple enveloppe dont :

- L'enveloppe A contenant les Pièces administratives (volume 1) ;
- L'enveloppe B contenant l'Offre technique (Volume 2) ;
- L'enveloppe C contenant l'Offre financière (Volume 3).

Toutes les pièces constitutives des offres (Enveloppes A, B et C), seront placées dans une grande enveloppe extérieure scellée portant uniquement la mention de l'Appel d'Offres en cause.

Les différentes pièces de chaque offre seront numérotées dans l'ordre du DAO et séparées par des intercalaires de couleur identique autre que la blanche.

12. Remise des offres :

Chaque offre, rédigée en français ou en anglais et en sept (07) exemplaires dont un (01) original et six (06) copies marquées comme tels, devra parvenir sous plis fermés, au Ministère des Travaux Publics, Sous-Direction des Marchés Publics, Service des Appels d'Offres, situé au rez de chaussée de l'immeuble KEANO, abritant certains Services du Ministère des Travaux Publics, derrière l'immeuble où est logée la Cellule Spéciale de l'Enregistrement des Impôts (voie d'accès en pavé) sis au quartier Mvog-Ada, au plus tard le 9/07/2018 à 13 heures, et déposée contre récépissé. Elle devra porter la mention :

« APPEL D'OFFRES NATIONAL OUVERT
N° 43 /AONO/MINTP/CMPM-TI/2018 DU 9/07/2018
EN PROCEDURE D'URGENCE POUR L'EXECUTION DES TRAVAUX DE
REHABILITATION DE LA ROUTE : ESSE- BIKOUE - CARREFOUR ABOTO - MVOM -
EBANGA - PONT AVOLO DANS LE DEPARTEMENT DE LA MEFOU ET AFAMBA,
REGION DU CENTRE.

Financement : BUDGET MINTP, Exercices 2018 et suivants,

Imputation : 52 36 467 03 33 00 20 2250

A n'ouvrir qu'en séance de dépouillement ».

13. Recevabilité des offres

Les offres parvenues après la date et l'heure de dépôt des offres ou celles ne respectant pas le mode de séparation de l'offre financière, des offres administratives et techniques seront irrecevables.

Sous peine de rejet, les pièces administratives requises devront être impérativement produites en originaux ou en copies certifiées conformes par le service émetteur, conformément aux stipulations du Règlement Particulier de l'Appel d'Offres.

Elles devront obligatoirement dater de moins de trois (03) mois à la date initiale de remise des offres.

14. Ouverture des offres :

L'ouverture des offres aura lieu, le 8/08/2018 dès 14 heures précises dans la salle de réunions de la Commission Ministérielle de Passation des Marchés des Travaux d'Infrastructures du Ministère des Travaux Publics siégeant à la salle de réunions de ladite commission sis à la Délégation Régionale des Travaux Publics du Centre à Yaoundé.

L'ouverture des plis se fera en un temps et en trois étapes :

- 1^{re} étape: Ouverture de l'enveloppe A contenant les pièces administratives (volume 1),
- 2^{eme} étape: Ouverture de l'enveloppe B contenant les offres techniques (volume 2)
- 3^{eme} étape: Ouverture de l'enveloppe C contenant les offres financières (volume 3).

Tous les soumissionnaires peuvent assister à cette séance d'ouverture ou s'y faire représenter par une seule personne dûment mandatée (même en cas de groupement) de leur choix ayant une parfaite connaissance du dossier.

15. Critères d'évaluation des offres :

Critères éliminatoires

- a) Dossier administratif incomplet pour absence de l'une des pièces exigées dans le DAO :
- b) Dossier Technique incomplet pour absence ou non-conformité de l'une des pièces suivantes :
 - La déclaration sur l'honneur attestant que le soumissionnaire n'a pas abandonné un marché au cours des trois dernières années, et qu'il ne figure pas sur la liste des entreprises défaillantes établies par le MINMAP;
 - Un Conducteur des Travaux ayant la qualification exigée dans le dossier d'Appel d'Offres (pièce 3) ;
 - Une note d'organisation et méthodologie cohérente avec consistance des travaux ;
 - Une référence des travaux de construction, d'entretien ou de réhabilitation de route d'un montant au moins égale à cinquante millions (50 000 000) de francs CFA ;
 - Une capacité financière d'un montant au moins égale à trente millions (30 000 000) de Francs CFA, établie par une banque de 1^{er} ordre.
- c) Dossier financier incomplet pour absence ou non-conformité de l'une des pièces suivantes :
 - Une soumission timbrée, datée et signée;
 - Le bordereau des prix (pièce 6) suivant le modèle avec indication des prix hors TVA en chiffres et en lettres, paraphé à toutes les pages et signé à la dernière page;
 - Le devis Quantitatif et Estimatif daté, signé et cacheté;
 - Le sous - détail des prix unitaires quantifiés paraphé.
- d) Non justification de la possession en propre de l'un des matériels minimums suivants :
 - Une niveleuse ;
 - Un compacteur ;
 - Un camion benne ;

- Un camion-citerne à eau ;
- Une Pelle chargeuse.
- e) Omission dans le BPU d'un prix unitaire quantifié ;
- f) Fausse déclaration ou pièce falsifiée ;
- g) N'avoir pas obtenu au moins un total de 15 critères au moins sur l'ensemble des 21 critères essentiels.

Critères essentiels

L'évaluation des offres techniques sera faite sur la base des 21 critères essentiels ci-dessous cités :

- a) Le personnel d'encadrement proposé (pièce 9.5) sur 11 critères ;
- b) Le matériel à mobiliser sur 08 critères ;
- c) L'attestation de visite des lieux signée, datée et cachetée sur 1 critère;
- d) Le rapport illustré de la visite de site sur 1 critère ;

NB : Tout agent public listé parmi le personnel et qui n'a pas présenté tous les documents susceptibles de justifier sa libération de la Fonction Publique sera considéré comme non valable.

16. Durée de validité des offres :

Les soumissionnaires restent tenus par leur offre pendant quatre-vingt-dix (90) jours à partir de la date initiale fixée pour la remise des offres.

17. Attribution du marché

Le marché sera attribué au soumissionnaire présentant l'offre évaluée la moins disante et remplissant les capacités techniques et administratives requises.

18. Renseignements complémentaires :

Les renseignements complémentaires d'ordre technique peuvent être obtenus à la Direction des Affaires Générales (Sous-Direction des Marchés Publics / Service des Appels d'Offres, Tél : 222 22 92 34 / 222 23 14 22, situé au rez de chaussée de l'immeuble KEANO, abritant certains Services du Ministère des Travaux Publics, derrière l'immeuble où est logée la Cellule Spéciale de l'Enregistrement des Impôts (voie d'accès en pavé) sis au quartier Mvog-Ada.

Fait à Yaoundé, le 02 JUIL 2018



 Emmanuel NGANOU D

VERSION ANGLAISE

REPUBLIQUE DU CAMEROUN
Paix - Travail - Patrie



REPUBLIC OF CAMEROON
Peace - Work - Fatherland

MINISTRE DES TRAVAUX PUBLICS

MINISTRY OF PUBLIC WORKS

NO **43** OPEN NATIONAL INVITATION TO TENDERS **02 JUL 2018**
/AONO/MINTP/CMPM-T1/2018 OF

IN EMERGENCY PROCEDURE FOR THE EXECUTION OF THE REHABILITATION WORKS OF THE ESSE- BIKOUE - ABOTO JUNCTION - MVOM - EBANGA - AVOLO BRIDGE (21,7Km) ROAD IN THE MEFOU ET AFAMBA, DIVISION, CENTRE REGION.

Financing: MINTP PIB for the 2018 Financial Year et seq.

Line 52 36 467 03 33 00 20 2250.

On behalf of the Government of the Republic of Cameroon, the Minister of Public Works, Project Owner, hereby issues an Open National Invitation to Tender for the above works.

1. Object

The works concern the rehabilitation works of the ESSE- BIKOUE - ABOTO JUNCTION - MVOM - EBANGA - AVOLO BRIDGE (21,7KMS) road in the MEFOU ET AFAMBA Division, Centre Region.

2. Allotment

The works shall be tendered for in one (1) lot as follows:

Region	Division	Stretch	Estimated length (Km)	Estimated budget incl. of taxes	Timeframe (months)	Type of intervention
CENTRE	MEFOU ET AFAMBA	ESSE- BIKOUE - ABOTO JUNCTION - MVOM - EBANGA - AVOLO BRIDGE	21,7	110 000 000	06	Rehabilitation
TOTAL COST OF PROJECT				110 000 000		

3. Scope of works

The works shall involve the following tasks inter alia:

- Cutting deposit;
- Borrowed backfill;
- Reshaping of the platform including ditches and outlets;
- Transport added value at 108 and 115a
- Laterite aggregate wearing course;
- Clearing of transversal hydraulic structures;
- Supply and laying of metal culverts;
- Masonry sumps;
- Masonry culvert head;
- Etc.

The scope of works is detailed in the special technical conditions.

4. Eligibility

Participation in this tender shall be open on equal conditions to all Cameroon-law abiding contractors

5. Financing

Works under this tender shall be financed by the budget of the Ministry of Public Works for the 2018 Financial Year et seq, Line 52 36 467 03 33 00 20 2250. The estimated cost of the works shall stand at **one hundred and ten million (110 000 000) francs**, inclusive of taxes.

6. Timeframe

The overall execution timeframe shall be **six (6) calendar months**, with effect from the date of notification of the Notice to Proceed.

7. Contracting authority

After the evaluation of offers, the contract shall be signed between the Cameroon Ministry of Public Works, Project Owner and the successful tenderer

8. Provisional guarantee (bid bond)

Tenders shall include a provisional guarantee (bid bond) valid for one hundred and twenty (120) days, issued in keeping with the tender model by a first class banking institution approved by the Minister in charge of finance. The amount of the guarantee shall stand as follows:

Provisional guarantee in CFA Francs
1 650 000

The provisional guarantees of unsuccessful tenderers shall be released automatically at most thirty (30) days with effect from the expiration of the tender validity. That of the successful tenderer shall be released after the constitution of the definitive guarantee.

9. Consultation of tender documents

The tender documents may be consulted at the MINTP Sub-Department of Public Contracts Tenders Service, situated on the ground floor of KEANO Building, located behind the building hosting the Special Taxation Registration Unit (paved entrance) Mvog-Ada quarter.

10. Acquisition of tender documents

The tender documents may be obtained at the MINTP Sub-Department of Public Contracts (Tenders Service), situated on the ground floor of KEANO Building, located behind the building hosting the Special Taxation Registration Unit (see paved entrance) Mvog-Ada quarter, upon presentation of a receipt of payment into the Public Treasury of a non-refundable fee of **one hundred thousand (100 000) CFA F**.

Such a receipt shall identify the payer as representing the contractor willing to participate in the tender.

11. Presentation of tenders

The tender constituent documents shall be presented in three volumes enclosed in a simple envelope as follows:

- > Envelope A containing the Administrative documents (Volume 1);
- > Envelope B containing the Technical proposal (Volume 2);
- > Envelope C containing the Financial offer (Volume 3).

All the constituent documents (envelopes A, B and C) shall be enclosed in a large and sealed outer envelope bearing only the subject of the tender concerned.

The different documents of each tender shall be numbered in the order indicated in the tender file and separated by dividers of the same colour other than white

12. Submission of tender

Drafted in English or French and in septuplicate (7) including one original and six (6) copies, labelled as such, tenders shall be submitted against a receipt at the MINTP Sub-Department of Public Contracts (Tenders Service), situated on the ground floor of KEANO Building, located behind the building hosting the Special Taxation Registration Unit (see paved entrance) Mvog-Ada quarter no later than 8/08/2018 at 1 p.m. They shall bear the following:

"OPEN NATIONAL INVITATION TO TENDER
No 43 /AONO/MINTP/CMPM-TI/2018 of 02/07/2018
IN EMERGENCY PROCEDURE FOR THE EXECUTION OF THE REHABILITATION
WORKS OF THE ESSE- BIKOUÉ -ABOTO JUNCTION - MVOM - EBANGA -AVOLO
BRIDGE (21,7Km) ROAD IN THE MEFOU ET AFAMBA DIVISION, CENTRE REGION.
Financing: MINTP PIB for the 2018 Financial Year et seq.
Line 52 36 467 03 33 00 20 2250.

To be opened only at the tender-evaluation session."

13. Tender compliance

Tenders received after the submission deadline or those not respecting the separation mode of the financial offer from the administrative documents and the technical proposal shall be rejected.

Lest they be rejected, shall be submitted only the originals or true copies of the relevant administrative documents, certified by the issuing service in keeping with the requirements of the Special Tender Regulation.

They must date less than three (3) months old on the initial tender-submission deadline.

14. Opening of tenders

Tenders shall be opened on 8/08/2018 at 2 p.m. in the meeting room of the MINTP Infrastructural Projects Tenders Board, situated at the Centre Regional Delegation of Public Works.

Tenders shall be opened once and in three stages:

- Stage 1: Opening envelope A containing the administrative documents (volume 1);
- Stage 2: Opening envelope B containing the technical proposal (volume 2)
- Stage 3: Opening envelope C containing the financial offer (volume 3)

All tenderers may attend the opening session or each have themselves represented by only one duly mandated person (even in the event of joint-venture) of their choice with sound knowledge of their file.

15. Tender evaluation criteria

Eliminatory criteria

- a) Incomplete administrative file due to the absence of one of the relevant tender documents;
- b) Incomplete technical proposal due to the absence of one of the following documents:
 - A former declaration attesting that the tenderer has not abandoned a contract during the past three (3) years and that he is not on the list of defaulting contractors published by MINMAP;
 - A Foreman with the relevant qualification (document 3);
 - An organization and methodology note;
 - A reference of road construction, maintenance or rehabilitation of at least one fifty million (50 000 000) CFA francs;
 - Financial capacity of at least thirty million (30 000 000) CFA francs issued by a 1st class bank;
- c) Incomplete financial file due to the absence of one of the following documents:
 - A signed, dated and stamped tender;
 - The price list (document 6) in keeping with the model with indication of prices exclusive of VAT in figures and in words, visaed on all pages and signed on the last page;
 - The signed and stamped quantitative and cost estimate;
 - The visaed quantified unit price sub-detail
- d) Failure to justify the ownership of the following minimum equipment:
 - A grader;
 - A compactor;
 - A tipping truck;
 - A water tank truck;
 - A loader;
- e) Omission of a quantified unit price in the financial offer;
- f) False declaration or forged document;
- g) Failure to meet a total of 15 out of the 21 essential criteria.

Essential criteria

The technical proposal shall be evaluated as per the following 21 essential criteria:

- a) Supervisory staff proposed (document 9.5) out of 11 criteria;
- b) Equipment to be mobilized out of 8 criteria;
- c) Dated, stamped and signed site visit out of 1 criterion;
- d) Illustrated site visit report out of 1 criterion;

NB: Any public agent listed among the staff and who has not presented all the documents likely to justify his liberation from the Public Service shall not be considered.

16. Tender validity

Tenderers shall be bound by their tender for a period of ninety (90) days with effect from the tender-submission deadline.

17. Contract award

The contract shall be awarded to the tenderer with the lowest bid and having the relevant technical and administrative capacities.

18. Further information

Additional technical information may be obtained at the MINTP Department of General Affairs (Sub-Department of Public Contracts / Tender Service; tel. 222 22 92 34 / 222 23 14 22), situated on the ground floor of KEANO Building, located behind the building hosting the Special Taxation Registration Unit (paved entrance) Mvog. Adja.

02 JUL 2018

Yaoundé,
The Minister of Public Works
Project Owner



Emmanuel NGANOU D

PIECE 2 : REGLEMENT GENERAL DE L'APPEL D'OFFRES (RGAO)

Table des matières

A. Généralités	19
Article 1 : Portée de la soumission.....	19
Article 2 : Financement.....	19
Article 3 : Fraude et corruption.....	19
Article 4 : Candidats admis à concourir	20
Article 5 : Matériaux, matériels, fournitures, équipements et services autorisés	20
Article 6 : Qualification du Soumissionnaire	21
Article 7 : Visite du site des travaux.....	22
B. Dossier d'Appel d'Offres	22
Article 8 : Contenu du Dossier d'Appel d'Offres.....	22
Article 9 : Eclaircissements apportés au Dossier d'Appel d'Offres et recours	23
Article 10 : Modification du Dossier d'Appel d'Offres.....	24
C. Préparation des offres.....	24
Article 11 : Frais de soumission	24
Article 12 : Langue de l'offre	24
Article 13 : Documents constituant l'offre.....	24
Article 14 : Montant de l'offre	26
Article 15 : Monnaies de soumission et de règlement.....	26
Article 16 : Validité des offres	27
Article 17 : Caution de soumission.....	28
Article 18 : Propositions variantes des soumissionnaires	28
Article 19 : Réunion préparatoire à l'établissement des offres.....	29
Article 20 : Forme et signature de l'offre.....	29
D. Dépôt des offres.....	30
Article 21 : Cachetage et marquage des offres.....	30
Article 22 : Date et heure limites de dépôt des offres	30
Article 23 : Offres hors délai	30
Article 24 : Modification, substitution et retrait des offres.....	30
E. Ouverture des plis et évaluation des offres.....	31
Article 25 : Ouverture des plis et recours.....	31
Article 26 : Caractère confidentiel de la procédure	32
Article 27 : Eclaircissements sur les offres et contacts avec l'Autorité Contractante.....	33
Article 28 : Détermination de la conformité des offres	33
Article 29 : Qualification du soumissionnaire	33
Article 30 : Correction des erreurs.....	34
Article 31 : Conversion en une seule monnaie	34
Article 32 : Evaluation et comparaison des offres au plan financier	34
Article 33 : Préférence accordée aux soumissionnaires nationaux	35
Article 34 : Attribution	35
Article 35 : Droit de l'Autorité Contractante de déclarer un Appel d'Offres infructueux ou d'annuler une procédure	36
Article 36 : Notification de l'attribution du marché.....	36
Article 37 : Publication des résultats d'attribution du marché et recours	36

Article 38 : Signature du marché	<u>36</u>
Article 39 : Cautionnement définitif.....	<u>37</u>

A. Généralités

Article 1 : Portée de la soumission

- 1.1. L'Autorité Contractante, définie dans le Règlement Particulier de l'Appel d'Offres (RPAO), lance un Appel d'Offres pour la construction et/ou l'achèvement des Travaux décrits dans le Dossier d'Appel d'Offres et brièvement définis dans le RPAO.

Le nom, le numéro d'identification et le nombre de lots faisant l'objet de l'appel d'offres figurent dans le RPAO.

- 1.2. Le Soumissionnaire retenu, ou attributaire, doit achever les Travaux dans le délai indiqué dans le RPAO, et qui court sauf stipulation contraire du CCAP, à compter de la date de notification de l'ordre de service de commencer les travaux ou dans celle fixée dans ledit ordre de service.
- 1.3. Dans le présent Dossier d'Appel d'Offres, le terme "jour" désigne un jour calendaire.

Article 2 : Financement

La source de financement des travaux objet du présent appel d'offres est précisée dans le RPAO.

Article 3 : Fraude et corruption

3.1. Les soumissionnaires et les entrepreneurs, sont tenus au respect des règles d'éthique professionnelle les plus strictes durant la passation et l'exécution des marchés.

En vertu de ce principe :

a. Les définitions ci-après sont admises:

- i. Est coupable de "corruption" quiconque offre, donne, sollicite ou accepte un quelconque avantage en vue d'influencer l'action d'un agent public au cours de l'attribution ou de l'exécution d'un marché,
- ii. Se livre à des "manœuvres frauduleuses" quiconque déforme ou dénature des faits afin d'influencer l'attribution ou l'exécution d'un marché ;
- iii. "pratiques collusoires" désignent toute forme d'entente entre deux ou plusieurs soumissionnaires (que l'Autorité Contractante en ait connaissance ou non) visant à maintenir artificiellement les prix des offres à des niveaux ne correspondant pas à ceux qui résulteraient du jeu de la concurrence ;
- iv. "pratiques coercitives" désignent toute forme d'atteinte aux personnes ou à leurs biens ou de menaces à leur encontre afin d'influencer leur action au cours de l'attribution ou de l'exécution d'un marché.
- v. "Pratiques coercitives" désignent toute forme d'atteinte aux personnes ou à leurs

biens ou de menaces à leur rencontre afin d'influencer leur action au cours de l'attribution ou de l'exécution d'un marché.

b. Toute proposition d'attribution est rejetée, s'il est prouvé que l'attributaire proposé est directement ou par l'intermédiaire d'un agent, coupable de corruption ou s'est livré à des manœuvres frauduleuses, des pratiques collusoires ou coercitives pour l'attribution de ce marché.

3.2. Le Ministre Délégué à la Présidence chargé des Marchés Publics, peut à titre conservatoire, prendre une décision d'interdiction de soumissionner pendant une période n'excédant pas deux (2) ans, à l'encontre de tout soumissionnaire reconnu coupable de trafic d'influence, de conflits d'intérêts, de délit d'initiés, de fraude, de corruption ou de production de documents non authentiques dans la soumission, sans préjudice des poursuites pénales qui pourraient être engagées contre lui.

Article 4 : Candidats admis à concourir

4.1. Si l'appel d'offres est restreint, la consultation s'adresse à tous les candidats retenus à l'issue de la procédure de pré-qualification.

4.2. En règle générale, l'appel d'offres s'adresse à tous les entrepreneurs, sous réserve des dispositions ci-après :

a. Un soumissionnaire (y compris tous les membres d'un groupement d'entreprises et tous les sous-traitants du soumissionnaire) doit être d'un pays éligible, conformément à la convention de financement ;

b. Un soumissionnaire (y compris tous les membres d'un groupement d'entreprises et tous les sous-traitants du soumissionnaire) ne doit pas se trouver en situation de conflit d'intérêt sous peine de disqualification. Un soumissionnaire peut être jugé comme étant en situation de conflit d'intérêt.

i. Est associé ou a été associé dans le passé, à une entreprise (ou à une filiale de cette entreprise) qui a fourni des services de consultant pour la conception, la préparation des spécifications et autres documents utilisés dans le cadre des marchés passés au titre du présent appel d'offres ; ou

ii. Présente plus d'une offre dans le cadre du présent appel d'offres, à l'exception des offres variantes autorisées selon la clause 17, le cas échéant ; cependant, ceci ne fait pas obstacle à la participation de sous-traitants dans plus d'une offre.

iii. L'autorité contractante ou le maître d'ouvrage possèdent des intérêts financiers dans sa géographie du capital de nature à compromettre la transparence des procédures de passation des marchés publics

c. Le soumissionnaire ne doit pas être sous le coup d'une décision d'exclusion.

d. Une entreprise publique camerounaise peut participer à la consultation si elle démontre qu'elle est (i) juridiquement et financièrement autonome, (ii) administrée selon les règles du droit commercial et (iii) n'est pas sous l'autorité directe de l'Autorité Contractante ou du Maître d'Ouvrage.

Article 5 : Matériaux, matériels, fournitures, équipements et services autorisés

5.1. Les matériaux, les matériels de l'Entrepreneur, les fournitures, équipements et services devant être fournis dans le cadre du Marché doivent provenir de pays répondant aux critères de provenance définis dans le RPAO, et toutes les dépenses effectuées au titre du Marché sont limitées auxdits matériaux, matériels, fournitures, équipements et services.

5.2. En vertu de l'article 5.1 ci-dessus, le terme "provenir" désigne le lieu où les biens sont extraits, cultivés, produits ou fabriqués et d'où proviennent les services.

Article 6 : Qualification du Soumissionnaire

6.1. Les soumissionnaires doivent, comme partie intégrante de leur offre :

a. Soumettre un pouvoir habilitant le signataire de la soumission à engager le Soumissionnaire;

b. Fournir toutes les informations (compléter ou mettre à jour les informations jointes à leur demande de pré-qualification qui ont pu changer, au cas où les candidats ont fait l'objet d'une pré-qualification) demandées aux soumissionnaires, dans le RPAO, afin d'établir leur qualification pour exécuter le marché.

Les informations relatives aux points suivants sont exigées le cas échéant :

- i. La production des bilans certifiés et chiffres d'affaires récents ;
- ii. Accès à une ligne de crédit ou disposition d'autres ressources financières ;
- iii. Les commandes acquises et les marchés attribués ;
- iv. Les litiges en cours ;
- v. La disponibilité du matériel indispensable.

6.2. Les soumissions présentées par deux ou plusieurs entrepreneurs groupés (co-traitance) doivent satisfaire aux conditions suivantes :

a. L'offre devra inclure pour chacune des entreprises, tous les renseignements énumérés à l'Article 6.1 ci-dessus. Le RPAO devra préciser les informations à fournir par le groupement et celles à fournir par chaque membre du groupement ;

b. L'offre et le marché doivent être signés de façon à obliger tous les membres du groupement ;

c. La nature du groupement (conjoint ou solidaire tel que requis dans le RPAO) doit être précisée et justifiée par la production d'une copie de l'accord de groupement en bonne et due forme ;

d. Le membre du groupement désigné comme mandataire, représentera l'ensemble des

entreprises vis à vis du Maître d'Ouvrage et de l'Autorité Contractante pour l'exécution du marché ;

e. En cas de groupement solidaire, les co-traitants se répartissent les paiements qui sont effectués par le Maître d'Ouvrage dans un compte unique; en revanche, chaque entreprise est payée par le Maître d'Ouvrage dans son propre compte, lorsqu'il s'agit d'un groupement conjoint.

6.3. Les soumissionnaires doivent également présenter des propositions suffisamment détaillées pour démontrer qu'elles sont conformes aux spécifications techniques et aux délais d'exécution visés dans le RPAO.

6.4. Les soumissionnaires qui sollicitent le bénéfice d'une marge de préférence, doivent fournir tous les renseignements nécessaires pour prouver qu'ils satisfont aux critères d'éligibilité décrits à l'article 33 du RGAO.

Article 7 : Visite du site des travaux

7.1. Il est conseillé au soumissionnaire de visiter et d'inspecter le site des travaux et ses environs et d'obtenir par lui-même, et sous sa propre responsabilité, tous les renseignements qui peuvent être nécessaires pour la préparation de l'offre et l'exécution des travaux. Les coûts liés à la visite du site sont à la charge du Soumissionnaire.

7.2. le Maître d'Ouvrage est tenu d'autoriser le Soumissionnaire qui en fait la demande et ses employés ou agents, à pénétrer dans ses locaux et sur ses terrains aux fins de ladite visite, mais seulement à la condition expresse que le Soumissionnaire, ses employés et agents dégagent le Maître d'Ouvrage, ses employés et agents, de toute responsabilité pouvant en résulter et les indemnisent si nécessaire, et qu'il demeure responsable des accidents mortels ou corporels, des pertes ou dommages matériels, coûts et frais encourus du fait de cette visite.

7.3. Le Maître d'Ouvrage peut organiser une visite du site des travaux au moment de la réunion préparatoire à l'établissement des offres mentionnées à l'article 19 du RGAO.

B. Dossier d'Appel d'Offres

Article 8 : Contenu du Dossier d'Appel d'Offres

8.1. Le Dossier d'Appel d'Offres décrit les travaux faisant l'objet du marché, fixe les procédures de consultation des entrepreneurs et précise les conditions du marché. Outre le(s) additif(s) publié(s) conformément à l'article 10 du RGAO, il comprend aussi les principaux documents énumérés ci-après :

Pièce n°1 La lettre d'invitation à soumissionner (pour les Appels d'Offres Restreints) ;

Pièce n°2 L'Avis d'Appel d'Offres (AAO) ;

Pièce n°3 Le Règlement Général de l'Appel d'Offres (RGAO) ;

Pièce n°4 Le Règlement Particulier de l'Appel d'Offres (RPAO) ;

Pièce n°5 Le Cahier des Clauses Administratives Particulières (CCAP) ;

Pièce n°6 Le Cahier des Clauses Techniques Particulières (CCTP) ;

Pièce n° 7 Le cadre du Bordereau des Prix unitaires ;

Pièce n°8 Le cadre du Détail quantitatif et estimatif ;

Pièce n°9 Le cadre du Sous-Détail des Prix unitaires ;

Pièce n°10 Le modèles de marché

- a. Le cadre du planning d'exécution ;
- b. Modèles de fiches de présentation du matériel, personnel et références ;
- c. Modèle de lettre de soumission ;
- d. Modèle de caution de soumission ;
- e. Modèle de cautionnement définitif ;
- f. Modèle de caution d'avance de démarrage ;
- g. Modèle de caution de retenue de garantie en remplacement de la retenue de garantie;

Pièce n° 11 Modèles à utiliser par les Soumissionnaires ;

- a. Modèle de marché ;

Pièce n° 12 Justificatifs des études préalables ;à remplir par le Maître d'Ouvrage ou le Maître d'Ouvrage Délégué

Pièce n° 13 La liste des établissements bancaires et organismes financiers de 1^{er} rang agréés par le ministre en charge des finances autorisés à émettre des cautions, dans le cadre des marchés publics, à insérer par l'Autorité Contractante

8.2. Le Soumissionnaire doit examiner l'ensemble des règlements, formulaires, conditions et spécifications contenus dans le DAO. Il lui appartient de fournir tous les renseignements demandés et de préparer une offre conforme à tous égards audit dossier.

Article 9 : Eclaircissements apportés au Dossier d'Appel d'Offres et recours

9.1. Tout soumissionnaire désirant obtenir des éclaircissements sur le Dossier d'Appel d'Offres peut en faire la demande à l'Autorité Contractante par écrit ou par courrier électronique (télécopie ou e-mail) à l'adresse de l'Autorité Contractante indiquée dans le RPAO avec copie au Maître d'Ouvrage. Cependant, l'Autorité Contractante répondra par écrit à toute demande d'éclaircissement reçue au moins quatorze (14) jours pour les (AON) Vingt et un (21) jours pour les (AOI) avant la date limite de dépôt des offres.

Une copie de la réponse de l'Autorité Contractante, indiquant la question posée mais ne mentionnant pas son auteur, est adressée à tous les soumissionnaires ayant acheté le Dossier d'Appel d'Offres.

9.2. Entre la publication de l'Avis d'Appel d'Offres, y compris la phase de pré-qualification des candidats et l'ouverture des plis, tout soumissionnaire potentiel qui s'estime lésé dans la procédure de passation des marchés publics peut introduire une requête auprès du Ministre chargé des Marchés publics.

9.3. Le requérant adresse une copie de ladite requête à l'Autorité Contractante et à l'Organisme chargé de la Régulation et au Président de la Commission.

9.4. L'Autorité Contractante dispose de cinq (05) jours pour réagir. La copie de la réaction est transmise au MINMAP et à l'organisme chargé de la régulation des marchés publics ;

Article 10 : Modification du Dossier d'Appel d'Offres

10.1. L'Autorité Contractante peut, à tout moment avant la date limite de dépôt des offres et pour tout motif, que ce soit à son initiative ou consécutivement à une saisine d'un soumissionnaire modifier le Dossier d'Appel d'Offres en publiant un additif.

10.2. Tout additif ainsi publié fera partie intégrante du Dossier d'Appel d'Offres conformément à l'Article 8.1 du RGAO et doit être communiqué par écrit ou signifié par tout moyen laissant trace écrite à tous les soumissionnaires ayant acheté le Dossier d'Appel d'Offres.

10.3. Afin de donner aux soumissionnaires suffisamment de temps pour tenir compte de l'additif dans la préparation de leurs offres, l'Autorité Contractante pourra reporter, autant que nécessaire, la date limite de dépôt des offres, conformément aux dispositions de l'Article 22 du RGAO.

C. Préparation des offres

Article 11 : Frais de soumission

Le candidat supportera tous les frais afférents à la préparation et à la présentation de son offre. L'Autorité Contractante et le Maître d'Ouvrage ne sont en aucun cas responsables de ces frais, ni tenu de les régler, quel que soit le déroulement ou l'issue de la procédure d'appel d'offres.

Article 12 : Langue de l'offre

L'offre ainsi que toute correspondance et tout document, échangé entre le Soumissionnaire et l'Autorité Contractante seront rédigés en français ou en anglais. Les documents complémentaires et les imprimés fournis par le soumissionnaire peuvent être rédigés dans une autre langue à condition d'être accompagnés d'une traduction précise en français ou en anglais ; auquel cas et aux fins d'interprétation de l'offre, la traduction fera foi.

Article 13 : Documents constituant l'offre

13.1. L'offre présentée par le soumissionnaire comprendra les documents détaillés au

RPAO, dûment remplis et regroupés en trois volumes :

a. Volume 1 : Dossier administratif

Il comprend :

i. Tous les documents attestant que le soumissionnaire :

- A souscrit les déclarations prévues par les lois et règlements en vigueur ;
- A acquitté les droits, taxes, impôts, cotisations, contributions, redevances ou prélèvements de quelque nature que ce soit ;
- N'est pas en état de liquidation judiciaire ou en faillite ;
- N'est pas frappé de l'une des interdictions ou d'échéances prévues par la législation en vigueur.

ii. La caution de soumission établie conformément aux dispositions de l'article 17 du RGAO ;

iii. La confirmation écrite habilitant le signataire de l'offre à engager le Soumissionnaire, conformément aux dispositions de l'article 6.1 du RGAO ;

b. Volume 2 : Offre technique

b.1. Les renseignements sur les qualifications

Le RPAO précise la liste des documents à fournir par les soumissionnaires pour justifier les critères de qualification mentionnés à l'article 6.1 du RPAO.

b.2. Méthodologie

Le RPAO précise les éléments constitutifs de la proposition technique des soumissionnaires, notamment : une note méthodologique portant sur une analyse des travaux et précisant l'organisation et le programme que le soumissionnaire compte mettre en place ou en œuvre pour les réaliser (installations, planning, PAQ, sous-traitance, attestation de visite du site le cas échéant, etc.).

b.3. Les preuves d'acceptations des conditions du marché

Le soumissionnaire remettra les copies dûment paraphées des documents à caractères administratif et technique régissant le marché, à savoir :

1. Le Cahier des Clauses Administratives Particulières (CCAP) ;
2. Le Cahier des Clauses Techniques Particulières (CCTP).

b.4. Commentaires (facultatifs)

Un commentaire des choix techniques du projet et d'éventuelles propositions.

c. Volume 3 : Offre financière

Le RPAO précise les éléments permettant de justifier le coût des travaux, à savoir :

1. La soumission proprement dite, en original rédigée selon le modèle joint, timbrée au tarif en vigueur, signée et datée ;
2. Le bordereau des prix unitaires dûment rempli ;
3. Le détail estimatif dûment rempli ;
4. Le sous-détail des prix et/ou la décomposition des prix forfaitaires ;
5. L'échéancier prévisionnel de paiements le cas échéant.

Les soumissionnaires utiliseront à cet effet les pièces et modèles prévus dans le Dossier d'Appel d'Offres, sous réserve des dispositions de l'Article 17.2 du RGAO concernant les autres formes possibles de Caution de Soumission.

13.2. Si, conformément aux dispositions du RPAO, les soumissionnaires présentent des offres pour plusieurs lots du même Appel d'offres, ils pourront indiquer les rabais offerts en cas d'attribution de plus d'un lot.

Article 14 : Montant de l'offre

14.1. Sauf indication contraire figurant dans le Dossier d'Appel d'Offres, le montant du marché couvrira l'ensemble des travaux décrits dans l'Article 1.1 du RGAO, sur la base du Bordereau des Prix et du Détail Quantitatif et Estimatif chiffrés présentés par le soumissionnaire.

14.2. Le soumissionnaire remplira les prix unitaires et totaux de tous les postes du bordereau de prix et du Détail quantitatif et estimatif.

14.3. Sous réserve des dispositions contraires prévues dans le RPAO et au CCAP, tous les droits, impôts et taxes payables par le soumissionnaire au titre du futur Marché, ou à tout autre titre, trente (30) jours avant la date limite de dépôt des offres seront inclus dans les prix et dans le montant total de son offre.

14.4. Si les clauses de révision et/ou d'actualisation des prix sont prévues au marché, la date d'établissement des prix initiaux, ainsi que les modalités de révision et/ou d'actualisation desdits prix doivent être précisées. Etant entendu que tout Marché dont la durée d'exécution est au plus égale à un (1) an ne peut faire l'objet de révision de prix.

14.5. Tous les prix unitaires assortis des quantités doivent être justifiés par des sous-détails établis conformément au cadre proposé à la pièce N°8 du DAO.

Article 15 : Monnaies de soumission et de règlement

15.1. En cas d'Appels d'Offres Internationaux, les monnaies de l'offre doivent suivre les dispositions soit de l'Option A ou de l'Option B ci-dessous; l'option applicable étant celle retenue dans le RPAO.

15.2. Option A : le montant de la soumission est libellé entièrement en monnaie nationale

Le montant de la soumission, les prix unitaires du bordereau des prix et les prix du détail quantitatif et estimatif sont libellés entièrement en francs CFA de la manière suivante :

a. Les prix seront entièrement libellés dans la monnaie nationale. Le soumissionnaire qui compte engager des dépenses dans d'autres monnaies pour la réalisation des Travaux, indiquera en annexe à la soumission le ou les pourcentages du montant de l'offre nécessaires pour couvrir les besoins en monnaies étrangères, sans excéder un maximum de trois monnaies de pays membres de l'institution de financement du marché.

b. Les taux de change utilisés par le Soumissionnaire pour convertir son offre en monnaie nationale seront spécifiés par le soumissionnaire en annexe à la soumission conformément aux précisions du RPAO. Ils seront appliqués pour tout paiement au titre du Marché, pour qu'aucun risque de change ne soit supporté par le Soumissionnaire retenu.

15.3. Option B : Le montant de la soumission est directement libellé en monnaie nationale et étrangère aux taux fixés dans le RPAO.

Le soumissionnaire libellera les prix unitaires du bordereau des prix et les prix du Détail quantitatif et estimatif de la manière suivante :

a. Les prix des intrants nécessaires aux Travaux que le Soumissionnaire compte se procurer dans le pays de l'Autorité Contractante seront libellés dans la monnaie du pays de l'Autorité Contractante spécifiée aux RPAO et dénommée "monnaie nationale".

b. Les prix des intrants nécessaires aux Travaux que le soumissionnaire compte se procurer en dehors du pays de l'Autorité Contractante seront libellés dans la monnaie du pays du soumissionnaire ou de celle d'un pays membre éligible largement utilisée dans le commerce international.

15.4. L'Autorité Contractante peut demander aux soumissionnaires d'exprimer leurs besoins en monnaies nationale et étrangère et de justifier que les montants inclus dans les prix unitaires et totaux, et indiqués en annexe à la soumission, sont raisonnables; à cette fin, un état détaillé de ses besoins en monnaies étrangères sera fourni par le soumissionnaire.

15.5. Durant l'exécution des travaux, la plupart des monnaies étrangères restant à payer sur le montant du marché peut être révisée d'un commun accord par l'Autorité Contractante et l'entrepreneur de façon à tenir compte de toute modification survenue dans les besoins en devises au titre du marché.

Article 16 : Validité des offres

16.1. Les offres doivent demeurer valables pendant la période spécifiée dans le Règlement Particulier de l'Appel d'Offres à compter de la date de remise des offres fixée par l'Autorité Contractante, en application de l'article 22 du RGAO. Une offre valable pour une période plus courte sera rejetée par l'Autorité Contractante comme non conforme.

16.2. Dans des circonstances exceptionnelles, l'Autorité Contractante peut solliciter le consentement du soumissionnaire à une prolongation du délai de validité. La demande et les réponses qui lui seront faites le seront par écrit (ou par télécopie). La validité de la caution de soumission prévue à l'article 17 du RGAO sera de même prolongée pour une durée

correspondante. Un Soumissionnaire peut refuser de prolonger la validité de son offre sans perdre sa caution de soumission. Un soumissionnaire qui consent à une prolongation ne se verra pas demander de modifier son offre, ni ne sera autorisé à le faire.

16.3. Lorsque le marché ne comporte pas d'article de révision de prix et que la période de validité des offres est prorogée de plus de soixante (60) jours, les montants payables au soumissionnaire retenu, seront actualisés par application de la formule y relative figurant à la demande de prorogation que l'Autorité Contractante adressera au(x) soumissionnaire(s).

La période d'actualisation ira de la date de dépassement des soixante (60) jours à la date de notification du marché ou de l'ordre de service de démarrage des travaux au soumissionnaire retenu, tel que prévu par le CCAP. L'effet de l'actualisation n'est pas pris en considération aux fins de l'évaluation des offres.

Article 17 : Caution de soumission

17.1. En application de l'article 13 du RGAO, le soumissionnaire fournira une caution de soumission du montant spécifié dans le Règlement Particulier de l'Appel d'Offres, laquelle fera partie intégrante de son offre.

17.2. La caution de soumission sera conforme au modèle présenté dans le Dossier d'Appel d'Offres; d'autres modèles peuvent être autorisés, sous réserve de l'approbation préalable de l'Autorité Contractante. La Caution de soumission demeurera valide pendant trente (30) jours au-delà de la date limite initiale de validité des offres, ou de toute nouvelle date limite de validité demandée par l'Autorité Contractante et acceptée par le soumissionnaire, conformément aux dispositions de l'Article 16.2 du RGAO.

17.3. Toute offre non accompagnée d'une Caution de Soumission acceptable sera rejetée par la Commission de Passation des Marchés comme non conforme. La Caution de soumission d'un groupement d'entreprises doit être établie au nom du mandataire soumettant l'offre et mentionner chacun des membres du groupement.

17.4. Les cautions de soumission et les offres des soumissionnaires non retenus seront restituées dans un délai de quinze (15) jours à compter de la date de publication des résultats.

17.5. La caution de soumission de l'attributaire du Marché sera libérée dès que ce dernier aura signé le marché et fourni le Cautionnement définitif requis.

17.6. La caution de soumission peut être saisie :

- a. Si le soumissionnaire retire son offre durant la période de validité ;
- b. Si, le soumissionnaire retenu :
 - i. Manque à son obligation de souscrire le marché en application de l'article 38 du RGAO, ou
 - ii. Manque à son obligation de fournir le cautionnement définitif en application de l'article 39 du RGAO.
 - iii. Refuse de recevoir notification du marché ou de l'ordre de service de démarrage des

prestations.

Article 18 : Propositions variantes des soumissionnaires

18.1. Lorsque les travaux peuvent être exécutés dans des délais d'exécution variables, le RPAO précisera ces délais, et indiquera la méthode retenue pour l'évaluation du délai d'achèvement proposé par le soumissionnaire à l'intérieur des délais spécifiés. Les offres proposant des délais au-delà de ceux spécifiés seront considérées comme non conformes.

18.2. Excepté dans le cas mentionné à l'Article 18.3 ci-dessous, les soumissionnaires souhaitant offrir des variantes techniques doivent d'abord chiffrer la solution de base de l'Autorité Contractante telle que décrite dans le Dossier d'Appel d'Offres, et fournir en outre tous les renseignements dont l'Autorité Contractante a besoin pour procéder à l'évaluation complète de la variante proposée, y compris les plans, notes de calcul, spécifications techniques, sous-détails de prix et méthodes de construction proposées, et tous autres détails utiles. L'Autorité Contractante n'examinera que les variantes techniques, le cas échéant, du soumissionnaire dont l'offre conforme à la solution de base a été évaluée la moins disante.

18.3. Quand les soumissionnaires sont autorisés, suivant le RPAO, à soumettre directement des variantes techniques pour certaines parties des travaux, ces parties de travaux doivent être décrites dans les Spécifications techniques. De telles variantes seront évaluées suivant leur mérite propre en accord avec les dispositions de l'Article 32.2(g) du RGAO.

Article 19 : Réunion préparatoire à l'établissement des offres

19.1. A moins que le RPAO n'en dispose autrement, le Soumissionnaire peut être invité à assister à une réunion préparatoire qui se tiendra aux lieu et date indiqués dans le RPAO.

19.2. La réunion préparatoire aura pour objet de fournir des éclaircissements et réponses à toute question qui pourrait être soulevée à ce stade.

19.3. Il est demandé au Soumissionnaire, autant que possible, de soumettre toute question par écrit de façon qu'elle parvienne à l'Autorité Contractante au moins une semaine avant la réunion préparatoire. Il se peut que le Maître d'Ouvrage ne puisse répondre au cours de la réunion aux questions reçues trop tard. Dans ce cas, les questions et réponses seront transmises selon les modalités de l'Article 19.4 ci-dessous.

19.4. Le procès-verbal de la réunion, incluant le texte des questions posées et des réponses données, y compris les réponses préparées après la réunion, sera transmis sans délai à tous ceux qui ont acheté le Dossier d'Appel d'Offres. Toute modification des documents d'appel d'offres énumérés à l'Article 8 du RGAO qui pourrait s'avérer nécessaire à l'issue de la réunion préparatoire sera faite par l'Autorité Contractante en publiant un additif conformément aux dispositions de l'Article 10 du RGAO, le procès-verbal de la réunion préparatoire ne pouvant en tenir lieu.

19.5. Le fait qu'un soumissionnaire n'assiste pas à la réunion préparatoire à l'établissement des offres ne sera pas un motif de disqualification.

Article 20 : Forme et signature de l'offre

20.1. Le Soumissionnaire préparera un original des documents constitutifs de l'offre décrits à l'Article 13 du RGAO, en un volume portant clairement l'indication "ORIGINAL". De plus, le Soumissionnaire soumettra le nombre de copies requis dans les RPAO, portant l'indication "COPIE". En cas de divergence entre l'original et les copies, l'original fera foi.

20.2. L'original et toutes les copies de l'offre devront être dactylographiés ou écrits à l'encre indélébile (dans le cas des copies, des photocopies sont également acceptables) et seront signés par la ou les personnes dûment habilitées à signer au nom du Soumissionnaire, conformément à l'Article 6.1

(a) ou 6.2 (c) du RGAO, selon le cas. Toutes les pages de l'offre comprenant des surcharges ou des changements seront paraphées par le ou les signataires de l'offre.

20.3. L'offre ne doit comporter aucune modification, suppression ni surcharge, à moins que de telles corrections ne soient paraphées par le ou les signataires de la soumission.

D. Dépôt des offres

Article 21 : Cachetage et marquage des offres

21.1. Le Soumissionnaire placera l'original et les copies des documents constitutifs de l'offre dans deux enveloppes séparées et scellées portant la mention «ORIGINAL» et «COPIE», selon le cas. Ces enveloppes seront ensuite placées dans une enveloppe extérieure qui devra également être scellée, mais qui ne devra donner aucune indication sur l'identité du Soumissionnaire.

21.2. Les enveloppes intérieures et extérieures :

a. Seront adressées à l'Autorité Contractante à l'adresse indiquée dans le Règlement Particulier de l'Appel d'Offres ;

b. Porteront le nom du projet ainsi que l'objet et le numéro de l'Avis d'Appel d'Offres indiqués dans le RPAO, et la mention "A N'OUVRIR QU'EN SEANCE DE DEPOUILLEMENT".

21.3. Les enveloppes intérieures porteront également le nom et l'adresse du Soumissionnaire de façon à permettre à l'Autorité Contractante de renvoyer l'offre scellée si elle a été déclarée hors délai conformément aux dispositions des articles 23 et 24 du RGAO.

21.4. Si l'enveloppe extérieure n'est pas scellée et marquée comme indiqué aux articles 21.1 et 21.2 susvisés, l'Autorité Contractante ne sera nullement responsable si l'offre est égarée ou ouverte prématurément.

Article 22 : Date et heure limites de dépôt des offres

22.1. Les offres doivent être reçues par l'Autorité Contractante à l'adresse spécifiée à l'article 21.2 du RPAO au plus tard à la date et à l'heure spécifiées dans le Règlement Particulier de l'Appel d'Offres.

22.2. L'Autorité Contractante peut, à son gré, reporter la date limite fixée pour le dépôt des offres en publiant un additif conformément aux dispositions de l'article 10 du RGAO. Dans ce cas, tous les droits et obligations de l'Autorité Contractante et des Soumissionnaires précédemment régis par la date limite initiale seront régis par la nouvelle date limite.

Article 23 : Offres hors délai

Toute offre parvenue à l'Autorité Contractante après les dates et heure limites fixées pour le dépôt des offres conformément à l'Article 22 du RGAO sera déclarée hors délai et, par conséquent, rejetée.

Article 24 : Modification, substitution et retrait des offres

24.1. Un Soumissionnaire peut modifier, remplacer ou retirer son offre après l'avoir déposée, à condition que la notification écrite de la modification ou du retrait, soit reçue par l'Autorité Contractante avant l'achèvement du délai prescrit pour le dépôt des offres. Ladite notification doit être signée par un représentant habilité en application de l'article 20.2 du RGAO. La modification ou l'offre de remplacement correspondante doit être jointe à la notification écrite. Les enveloppes doivent porter clairement selon le cas, la mention « RETRAIT » et « OFFRE DE REMPLACEMENT » ou « MODIFICATION ».

24.2. La notification de modification, de remplacement ou de retrait de l'offre par le Soumissionnaire sera préparée, cachetée, marquée et envoyée conformément aux dispositions de l'article 21 du RGAO. Le retrait peut également être notifié par télécopie, mais devra dans ce cas être confirmé par une notification écrite dûment signée, et dont la date, le cachet postal faisant foi, ne sera pas postérieure à la date limite fixée pour le dépôt des offres.

24.3. Les offres dont les Soumissionnaires demandent le retrait en application de l'article 24.1 leur seront retournées sans avoir été ouvertes.

24.4. Aucune offre ne peut être retirée dans l'intervalle compris entre la date limite de dépôt des offres et l'expiration de la période de validité de l'offre spécifiée par le modèle de soumission. Tout retrait par un Soumissionnaire de son offre pendant cet intervalle entraîne la confiscation de la caution de soumission conformément aux dispositions de l'article 17.6 du RGAO.

E. Ouverture des plis et évaluation des offres

Article 25 : Ouverture des plis et recours

25.1. L'ouverture de tous les plis se fait en un temps, toutefois pour les projets complexes notamment ceux ayant fait l'objet d'une procédure de préqualification, l'ouverture peut se faire en deux temps.

La Commission de Passation des Marchés compétente procédera à l'ouverture des plis en un ou deux temps et en présence des représentants des soumissionnaires concernés qui souhaitent y assister, aux date, heure et adresse indiquées dans le RPAO. Les représentants

des soumissionnaires qui sont présents signeront un registre ou une feuille attestant leur présence.

25.2. Dans un premier temps, les enveloppes marquées « Retrait » seront ouvertes et leur contenu annoncé à haute voix, tandis que l'enveloppe contenant l'offre correspondante sera renvoyée au Soumissionnaire sans avoir été ouverte. Le retrait d'une offre ne sera autorisé que si la notification correspondante contient une habilitation valide du signataire à demander le retrait et si cette notification est lue à haute voix. Ensuite, les enveloppes marquées « Offre de Remplacement » seront ouvertes et annoncées à haute voix et la nouvelle offre correspondante substituée à la précédente, qui sera renvoyée au Soumissionnaire concerné sans avoir été ouverte. Le remplacement d'offre ne sera autorisé que si la notification correspondante contient une habilitation valide du signataire à demander le remplacement et est lue à haute voix. Enfin, les enveloppes marquées « modification » seront ouvertes et leur contenu lu à haute voix avec l'offre correspondante. La modification d'offre ne sera autorisée que si la notification correspondante contient une habilitation valide du signataire à demander la modification et est lue à haute voix. Seules les offres qui ont été ouvertes et annoncées à haute voix lors de l'ouverture des plis seront ensuite évaluées.

25.3. Toutes les enveloppes seront ouvertes l'une après l'autre et le nom du soumissionnaire annoncé à haute voix ainsi que la mention éventuelle d'une modification, le prix de l'offre, y compris tout rabais [en cas d'ouverture des offres financières] et toute variante le cas échéant, l'existence d'une garantie d'offre si elle est exigée, et tout autre détail que l'Autorité Contractante peut juger utile de mentionner. Seuls les rabais et variantes de l'offre annoncés à haute voix lors de l'ouverture des plis seront soumis à évaluation.

25.4. Les offres (et les modifications reçues conformément aux dispositions de l'article 24 du RGAO) qui n'ont pas été ouvertes et lues à haute voix durant la séance d'ouverture des plis, quelle qu'en soit la raison, ne seront pas soumises à évaluation.

25.5. Il est établi, séance tenante un procès-verbal d'ouverture des plis qui mentionne la recevabilité des offres, leur régularité administrative, leurs prix, leurs rabais, et leurs délais ainsi que la composition de la sous-commission d'analyse. Une copie dudit procès-verbal à laquelle est annexée la feuille de présence est remise à tous les participants à la fin de la séance.

25.6. A la fin de chaque séance d'ouverture des plis, le président de la commission met immédiatement à la disposition du point focal désigné par l'organisme chargé de la régulation des Marchés Publics, une copie paraphée des offres des soumissionnaires.

25.7. En cas de recours, tel que prévu par le Code des Marchés Publics, il doit être adressé au Ministre Délégué à la Présidence chargée des Marchés Publics avec copies à l'organisme chargé de la régulation des Marchés Publics et au Chef de structure auprès de laquelle est placée la commission concernée.

Il doit parvenir dans un délai maximum de trois (03) jours ouvrables après l'ouverture des plis, sous la forme d'une lettre à laquelle est obligatoirement joint un feuillet de la fiche de recours dûment signée par le requérant et, éventuellement, par le Président de la Commission de Passation des marchés.

L'Observateur Indépendant annexe à son rapport, le feuillet qui lui a été remis, assorti des

commentaires ou des observations y afférents.

Article 26 : Caractère confidentiel de la procédure

26.1. Aucune information relative à l'examen, à l'évaluation, à la comparaison des offres, à la vérification de la qualification des soumissionnaires et à la proposition d'attribution du Marché ne sera donnée aux soumissionnaires ni à toute autre personne non concernée par ladite procédure tant que l'attribution du Marché n'aura pas été rendue publique, sous peine de disqualification de l'offre du Soumissionnaire et de la suspension des auteurs de toutes activités dans le domaine des Marchés publics.

26.2. Toute tentative faite par un soumissionnaire pour influencer la Commission de Passation des Marchés ou la Sous-commission d'Analyse dans l'évaluation des offres ou l'Autorité Contractante dans la décision d'attribution peut entraîner le rejet de son offre.

26.3. Nonobstant les dispositions de l'alinéa 26.2, entre l'ouverture des plis et l'attribution du marché, si un soumissionnaire souhaite entrer en contact avec l'Autorité Contractante pour des motifs ayant trait à son offre, il devra le faire par écrit.

Article 27 : Eclaircissements sur les offres et contacts avec l'Autorité Contractante

27.1. Pour faciliter l'examen, l'évaluation et la comparaison des offres, la Commission de Passation des Marchés peut, si elle le désire, demander à tout soumissionnaire de donner des éclaircissements sur son offre. La demande d'éclaircissements et la réponse qui lui est apportée sont formulées par écrit, mais aucun changement du montant ou du contenu de la soumission n'est recherché, offert ou autorisé, sauf si c'est nécessaire pour confirmer la correction d'erreurs de calcul découvertes par la sous-commission d'analyse lors de l'évaluation des soumissions conformément aux dispositions de l'Article 30 du RGAO.

27.2. Sous réserve des dispositions de l'alinéa 1 susvisé, les soumissionnaires ne contacteront pas les membres de la Commission des marchés et de la sous-commission pour des questions ayant trait à leurs offres, entre l'ouverture des plis et l'attribution du marché.

Article 28 : Détermination de la conformité des offres

28.1. La Sous-commission d'analyse procédera à un examen détaillé des offres pour déterminer si elles sont complètes, si les garanties exigées ont été fournies, si les documents ont été correctement signés, et si les offres sont d'une façon générale en bon ordre.

28.2. La Sous-commission d'analyse déterminera si l'offre est conforme pour l'essentiel aux dispositions du Dossier d'Appel d'Offres en se basant sur son contenu sans avoir recours à des éléments de preuve extrinsèques.

28.3. Une offre conforme pour l'essentiel au Dossier d'Appel d'Offres est une offre qui respecte tous les termes, conditions, et spécifications du Dossier d'Appel d'Offres, sans divergence ni réserve importante. Une divergence ou réserve importante est celle qui :

i. Affecte sensiblement l'étendue, la qualité ou la réalisation des Travaux ;

ii. Limite sensiblement, en contradiction avec le Dossier d'Appel d'Offres, les droits de l'Autorité Contractante ou ses obligations au titre du Marché ;

iii. Est telle que sa correction affecterait injustement la compétitivité des autres soumissionnaires qui ont présenté des offres conformes pour l'essentiel au Dossier d'Appel d'Offres.

28.4. Si une offre n'est pas conforme pour l'essentiel, elle sera écartée par la Commission des Marchés Compétente et ne pourra être par la suite rendue conforme.

28.5. L'Autorité Contractante se réserve le droit d'accepter ou de rejeter toute modification, divergence ou réserve. Les modifications, divergences, variantes et autres facteurs qui dépassent les exigences du Dossier d'Appel d'Offres ne doivent pas être pris en compte lors de l'évaluation des offres.

Article 29 : Qualification du soumissionnaire

La Sous-commission s'assurera que le Soumissionnaire retenu pour avoir soumis l'offre substantiellement conforme aux dispositions du dossier d'appel d'offres, satisfait aux critères de qualification stipulés à l'article 6 du RPAO. Il est essentiel d'éviter tout arbitraire dans la détermination de la qualification.

Article 30 : Correction des erreurs

30.1. La Sous-commission d'analyse vérifiera les offres reconnues conformes pour l'essentiel au Dossier d'Appel d'Offres pour en rectifier les erreurs de calcul éventuelles. La sous-commission d'analyse corrigera les erreurs de la façon suivante :

a. S'il y a contradiction entre le prix unitaire et le prix total obtenu en multipliant le prix unitaire par les quantités, le prix unitaire fera foi et le prix total sera corrigé, à moins que, de l'avis de la Sous-commission d'analyse, la virgule des décimales du prix unitaire soit manifestement mal placée, auquel cas le prix total indiqué prévaudra et le prix unitaire sera corrigé ;

Si le total obtenu par addition ou soustraction des sous totaux n'est pas exact, les sous totaux feront foi et le total sera corrigé ;

c. S'il y a contradiction entre le prix indiqué en lettres et en chiffres, le montant en lettres fera foi, à moins que ce montant soit lié à une erreur arithmétique confirmée par le sous-détail dudit prix, auquel cas le montant en chiffres prévaudra sous réserve des alinéas (a) et (b) ci-dessus.

30.2. Le montant figurant dans la Soumission sera corrigé par la Sous-commission d'analyse, conformément à la procédure de correction d'erreurs susmentionnée et, avec la confirmation du Soumissionnaire, ledit montant sera réputé l'engager.

30.3. Si le Soumissionnaire ayant présenté l'offre évaluée la moins-disante, n'accepte pas les corrections apportées, son offre sera écartée et sa garantie pourra être saisie.

Article 31 : Conversion en une seule monnaie

31.1. Pour faciliter l'évaluation et la comparaison des offres, la sous-commission d'analyse convertira les prix des offres exprimés dans les diverses monnaies dans lesquelles le montant de l'offre est payable en francs CFA.

31.2. La conversion se fera en utilisant le cours vendeur fixé par la Banque des Etats de l'Afrique Centrale (BEAC), dans les conditions définies par le RPAO.

Article 32 : Evaluation et comparaison des offres au plan financier

32.1. Seules les offres reconnues conformes, selon les dispositions de l'article 28 du RGAO, seront évaluées et comparées par la Sous-commission d'analyse.

32.2. En évaluant les offres, la sous-commission déterminera pour chaque offre le montant évalué de l'offre en rectifiant son montant comme suit :

a. En corrigeant toute erreur éventuelle conformément aux dispositions de l'article 30.2 du RGAO ;

b. En excluant les sommes provisionnelles et, le cas échéant, les provisions pour imprévus figurant dans le Détail quantitatif et estimatif récapitulatif, mais en ajoutant le montant des travaux en régie, lorsqu'ils sont chiffrés de façon compétitive comme spécifié dans le RPAO ;

c. En convertissant en une seule monnaie le montant résultant des rectifications (a) et (b) ci-dessus, conformément aux dispositions de l'article 31.2 du RGAO ;

d. En ajustant de façon appropriée, sur des bases techniques ou financières, toute autre modification, divergence ou réserve quantifiable ;

e. En prenant en considération les différents délais d'exécution proposés par les soumissionnaires, s'ils sont autorisés par le RPAO ;

f. Le cas échéant, conformément aux dispositions de l'article 13.2 du RGAO et du RPAO, en appliquant les remises offertes par le Soumissionnaire pour l'attribution de plus d'un lot, si cet appel d'offres est lancé simultanément pour plusieurs lots.

g. Le cas échéant, conformément aux dispositions de l'article 18.3 du RPAO et aux Spécifications techniques, les variantes techniques proposées, si elles sont permises, seront évaluées suivant leur mérite propre et indépendamment du fait que le Soumissionnaire aura offert ou non un prix pour la solution technique spécifiée par le Autorité Contractante dans le RPAO.

32.3. L'effet estimé des formules de révision des prix figurant dans les CCAG et CCAP, appliquées durant la période d'exécution du Marché, ne sera pas pris en considération lors de l'évaluation des offres.

32.4. Si l'offre évaluée la moins-disante est jugée anormalement basse ou est fortement déséquilibrée par rapport à l'estimation du Maître d'Ouvrage des travaux à exécuter dans le cadre du Marché, la commission peut à partir du sous-détail de prix fournis par le

soumissionnaire pour n'importe quel élément, ou pour tous les éléments du Détail quantitatif et estimatif, vérifier si ces prix sont compatibles avec les méthodes de construction et le calendrier proposé. Au cas où les justificatifs présentés par le soumissionnaire ne lui semblent pas satisfaisants, l'Autorité Contractante peut rejeter ladite offre après l'avis technique de l'Agence de Régulation des Marchés Publics.

Article 33 : Préférence accordée aux soumissionnaires nationaux

Les entrepreneurs nationaux bénéficient d'une marge de préférence nationale telle que prévue par le Code des Marchés Publics aux fins d'évaluation des offres.

Article 34 : Attribution

34.1. L'Autorité Contractante attribuera le Marché au Soumissionnaire dont l'offre a été reconnue conforme pour l'essentiel au Dossier d'Appel d'offres et qui dispose des capacités techniques et financières requises pour exécuter le Marché de façon satisfaisante et dont l'offre a été évaluée la moins-disante en incluant le cas échéant les remises proposés.

34.2. Si, selon l'Article 13.2 du RGAO, l'appel d'offres porte sur plusieurs lots, l'offre la moins-disante sera déterminée en évaluant ce marché en liaison avec les autres lots à attribuer concurremment, en prenant en compte les remises offertes par les soumissionnaires en cas d'attribution de plus d'un lot.

34.3 Toute attribution des marchés de Travaux se fait au Soumissionnaire remplissant les capacités techniques et financières requises résultant des critères d'évaluation et présentant l'offre évaluée la moins-disante.

Article 35 : Droit de l'Autorité Contractante de déclarer un Appel d'Offres infructueux ou d'annuler une procédure

L'Autorité Contractante se réserve le droit d'annuler une procédure d'Appel d'Offres après autorisation de Ministre Délégué à la Présidence chargé des Marchés Publics lorsque les offres ont été ouvertes ou de déclarer un Appel d'Offres infructueux après avis de la commission des marchés compétente, sans qu'il y ait lieu à réclamation.



Article 36 : Notification de l'attribution du marché

Avant l'expiration du délai de validité des offres fixé par le RPAO, l'Autorité Contractante notifiera à l'attributaire du Marché par télécopie confirmée par lettre recommandée ou par tout autre moyen que sa soumission a été retenue. Cette lettre indiquera le montant que le Maître d'ouvrage paiera à l'Entrepreneur au titre de l'exécution des travaux et le délai d'exécution.

Article 37 : Publication des résultats d'attribution du marché et recours

37.1. L'Autorité Contractante communique à tout soumissionnaire ou administration concernée, sur requête à lui adressée dans un délai maximal de cinq (5) jours après la

publication des résultats d'attribution, le rapport de l'observateur indépendant ainsi que le procès-verbal de la séance d'attribution du marché y relatif auquel est annexé le rapport d'analyse des offres.

37.2. L'Autorité Contractante est tenue de communiquer les motifs de rejet des offres des soumissionnaires concernés qui en font la demande.

37.3. Après la publication du résultat de l'attribution, les offres non retirées dans un délai maximal de quinze (15) jours seront détruites, sans qu'il y ait lieu à réclamation, à l'exception de l'exemplaire destiné à l'organisme chargé de la régulation des marchés publics.

37.4. En cas de recours, il doit être adressé à l'Autorité chargée des Marchés publics, avec copies à l'Agence de Régulation des Marchés Publics, à l'Autorité Contractante et au Président de ladite Commission.

Il doit intervenir dans un délai maximum de cinq (05) jours ouvrables après la publication des résultats.



Article 38 : Signature du marché

38.1. Après publication des résultats, le projet de marché souscrit par l'attributaire est soumis à la Commission de Passation des Marchés compétente pour examen et avis, et le cas échéant, au visa préalable du Ministre en charge des Marchés publics.

38.2. L'Autorité Contractante dispose d'un délai de sept (07) jours pour la signature du marché à compter de la date de réception du projet de marché examiné par la commission des marchés compétente et souscrit par l'attributaire et le cas échéant après le visa du Ministre en charge des Marchés publics.

38.3. Le marché doit être notifié à son titulaire dans les cinq (5) jours qui suivent la date de sa signature.

Article 39 : Cautionnement définitif

39.1. Dans les vingt (20) jours suivant la notification du marché par l'Autorité Contractante, l'entrepreneur fournira au Maître d'Ouvrage un cautionnement garantissant l'exécution intégrale des travaux.

39.2. Le cautionnement dont le taux varie entre 2 et 5% du montant TTC du marché, peut être remplacé par la garantie d'une caution d'un établissement bancaire agréé conformément aux textes en vigueur, et émise au profit du Maître d'ouvrage ou par une caution personnelle et solidaire.

39.3. Les petites et moyennes entreprises (PME) à capitaux et dirigeants nationaux peuvent produire à la place du cautionnement, soit une hypothèque légale, soit une caution d'un établissement bancaire ou d'un organisme financier agréé de premier rang conformément aux textes en vigueur.

39.4. L'absence de production du cautionnement définitif dans les délais prescrits est susceptible de donner lieu à la résiliation du marché dans les conditions prévues dans le CCAG.





PIECE 3 : REGLEMENT PARTICULIER DE L'APPEL D'OFFRES (RPAO)

Règlement Particulier de l'Appel d'Offres

Les dispositions ci-après, qui sont spécifiques aux Travaux faisant l'objet de cet Appel d'Offres, complètent ou, le cas échéant, précisent les dispositions du RGAO. En cas de conflit, les dispositions ci-après prévalent sur celles du RGAO. Les numéros de la première colonne se réfèrent à l'article correspondant du RGAO.

Références du RGAO	Généralités																							
1.1	<p>Définition des Travaux : Dans le cadre de la campagne d'entretien des routes en terre pour l'exercice 2018, le Ministre des Travaux Publics, Maître d'Ouvrage, lance un Appel d'Offres National ouvert pour l'exécution des travaux de réhabilitation de la route : ESSE- BIKOUE - CARREFOUR ABOTO - MVOM - EBANGA - PONT AVOLO (21,7kms) dans la Région du Centre, Département de la Mefou et Afamba.</p> <p>Les travaux sont constitués d'un (01) lot unique :</p> <table border="1"> <thead> <tr> <th>N° de lot</th> <th>Région</th> <th>Département</th> <th>Tronçon</th> <th>Longueur estimée (KM)</th> <th>Budget Prévisionnel TTC</th> <th>Délai (mois)</th> <th>Type d'intervention</th> </tr> </thead> <tbody> <tr> <td>1- CF/18</td> <td>CENTRE</td> <td>MEFOU ET AFAMBA</td> <td>ESSE- BIKOUE - CARREFOUR ABOTO - MVOM - EBANGA - PONT AVOLO</td> <td>21,7</td> <td>110 000 000</td> <td>06</td> <td>Réhabilitation</td> </tr> </tbody> </table> <p style="text-align: right;">COUT TOTAL DU PROJET 110 000 000</p> <p>Ces travaux comprennent les opérations suivantes dont la liste n'est pas exhaustive:</p> <ul style="list-style-type: none"> • Déblai mis en dépôt ; • Remblai provenant d'emprunt ; • Mise en forme de la plateforme y/c fossés et exutoires • Plus value de transport aux prix 108 et 115a ; • Couche de roulement en graveleux latéritique ; • Curage des ouvrages hydrauliques transversaux ; • Fournitures et pose des buses métalliques ; • Puisards en maçonnerie ; • Tete de buses en maçonnerie ; • Etc... 								N° de lot	Région	Département	Tronçon	Longueur estimée (KM)	Budget Prévisionnel TTC	Délai (mois)	Type d'intervention	1- CF/18	CENTRE	MEFOU ET AFAMBA	ESSE- BIKOUE - CARREFOUR ABOTO - MVOM - EBANGA - PONT AVOLO	21,7	110 000 000	06	Réhabilitation
N° de lot	Région	Département	Tronçon	Longueur estimée (KM)	Budget Prévisionnel TTC	Délai (mois)	Type d'intervention																	
1- CF/18	CENTRE	MEFOU ET AFAMBA	ESSE- BIKOUE - CARREFOUR ABOTO - MVOM - EBANGA - PONT AVOLO	21,7	110 000 000	06	Réhabilitation																	
1.2.	<p>Délai d'exécution : Le délai global d'exécution des travaux est de 06 mois calendaires. Ce délai court à compter de la date de notification de l'ordre de service de commencer les travaux;</p>																							
2.1	<p>Source(s) de financement : Les travaux objet du présent Appel d'Offres sont financés par le Budget du Ministère des Travaux Publics, Exercices 2018 et suivants, Imputation : 36 467 03 33 00 05 2250</p>																							



6.1	<p>Critères d'évaluation</p> <p>Critères éliminatoires</p> <p>a) Dossier administratif incomplet pour absence de l'une des pièces exigées dans le DAO ;</p> <p>b) Dossier Technique incomplet pour absence ou non-conformité de l'une des pièces suivantes :</p> <ul style="list-style-type: none"> ➤ La déclaration sur l'honneur attestant que le soumissionnaire n'a pas abandonné un marché au cours des trois dernières années, et qu'il ne figure pas sur la liste des entreprises défaillantes établies par le MINMAP; ➤ Un Conducteur des Travaux ayant la qualification exigée dans le dossier d'Appel d'Offres (pièce 3) ; ➤ Une note d'organisation et méthodologie cohérente avec consistance des travaux ; ➤ Une référence des travaux de construction, d'entretien ou de réhabilitation de route d'un montant au moins égale à cinquante millions (50 000 000) de francs CFA ; ➤ Une capacité financière d'un montant au moins égale à trente millions (30 000 000) de Francs CFA, établie par une banque de 1er ordre. <p>c) Dossier financier incomplet pour absence ou non-conformité de l'une des pièces suivantes :</p> <ul style="list-style-type: none"> ➤ Une soumission timbrée, datée et signée; ➤ Le bordereau des prix (pièce 6) suivant le modèle avec indication des prix hors TVA en chiffres et en lettres, paraphé à toutes les pages et signé à la dernière page; ➤ Le devis Quantitatif et Estimatif daté, signé et cacheté ; ➤ Le sous - détail des prix unitaires quantifiés paraphé.
	<p>d) Non justification de la possession en propre de l'un des matériels minimums suivants :</p> <ul style="list-style-type: none"> - Une niveleuse ; - Un compacteur ; - Un camion benne ; - Un camion-citerne à eau ; - Une Pelle chargeuse. <p>e) Omission dans le BPU d'un prix unitaire quantifié ;</p> <p>f) Fausse déclaration ou pièce falsifiée ;</p> <p>g) N'avoir pas obtenu au moins un total de 15 critères au moins sur l'ensemble des 21 critères essentiels,</p> <p>Critères essentiels</p> <p>L'évaluation des offres techniques sera faite sur 21 critères sur la base des critères essentiels ci-dessous :</p> <ul style="list-style-type: none"> a) Le personnel d'encadrement proposé (pièce 9.5) sur 11 critères ; b) Le matériel à mobiliser sur 08 critères ; c) L'attestation de visite des lieux signée, datée et cachetée sur 1 critère; d) Le rapport illustré de la visite de site sur 1 critère; <p>NB : Tout agent public listé parmi le personnel et qui n'a pas présenté tous les documents susceptibles de justifier sa libération de la Fonction Publique sera considéré comme non valable.</p>
12.	Langue(s) de l'offre : Français ou Anglais
13.1.	<p>Préparation des offres</p> <p>La liste des documents visés à l'article 13 du RGAO devra être complétée, regroupée en trois volumes insérés respectivement dans des enveloppes intérieures et détaillée comme suit :</p> <p>Volume 1 : Pièces constituant le dossier administratif</p>



- 1.1. L'original de l'acte de cautionnement provisoire par lot postulé de montant tel que précisé dans l'Avis d'Appel d'Offres (Pièce 1 du DAO), et d'un délai de validité de 120 jours à compter de la date initiale de remise des offres.
- 1.2. L'original de l'attestation de non-redevance;
- 1.3. L'original de l'attestation de non-faillite délivrée par le Greffe du Tribunal de Première Instance du domicile ;
- 1.4. L'original de l'attestation de non-exclusion des marchés publics délivrée par l'Agence de Régulation des Marchés Publics (ARMP).
- 1.5. L'original de l'attestation signée du Directeur de la Caisse Nationale de Prévoyance Sociale, ou d'un de ses représentants dûment mandatés, certifiant qu'il a effectivement versé à la caisse les sommes dont il est redevable et précisant l'objet de la soumission et le numéro de l'Appel d'offres;
- 1.6. L'original de l'attestation de domiciliation bancaire du soumissionnaire à laquelle sera domicilié le marché en cas d'attribution. Elle devra être délivrée par une Banque agréée par le Ministre en charge des Finances;
- 1.7. L'original de la quittance de versement au Trésor Public des frais d'acquisition du Dossier d'Appel d'Offres et l'attestation de retrait de Dossier d'Appel d'Offres.
- 1.8. Les pouvoirs conformes au modèle (Pièce 9.10) dans le cas où le soumissionnaire agit comme mandataire d'un groupement d'entreprises ;
- 1.9. L'accord de groupement signé entre les membres du groupement attestant que tous les membres de ce groupement sont responsables solidairement de la soumission et si celle-ci est retenue, de l'exécution du marché (voir modèle 9.11) ;
- 1.10. Le Règlement Particulier de l'Appel d'Offres paraphés à chaque page signé à la dernière page;
- 1.11. Les modèles de garanties paraphés à chaque page;
- 1.12. Le modèle de projet de Marché paraphés à chaque page et signé à la dernière page ;
- 1.13. Le modèle d'élection de domicile paraphé ;
- 1.14. Le Cahier des Clauses Techniques Particulières paraphé à chaque page et signé à la dernière page.

Les justifications administratives ci-dessus doivent dater de ~~moins~~ de trois (03) mois à la date initiale de remise des offres, et présentées conformément à l'article 23 du décret 2004/275 du 24 septembre 2004 portant code des marchés publics. En cas de groupement d'entreprises, chaque membre du groupement produira chacune des pièces administratives énumérées ci-dessus à l'exception des pièces 1.1, 1.6 à 1.14.

Volume 2 : Pièces constituant l'offre technique

- 2.1 L'attestation de visite des lieux suivant le modèle (Pièce 9.4) datée et signée sur l'honneur par le soumissionnaire (cette Attestation aussi bien que toute l'offre engage le soumissionnaire qui ne pourra se prévaloir de la non connaissance du site pour d'éventuelles réclamations).
- 2.2 Le rapport illustré de la visite de site.
- 2.3 La déclaration sur l'honneur attestant que le soumissionnaire n'a pas abandonné un marché au cours des trois dernières années, et qu'il ne figure pas sur la liste des entreprises défaillantes établies par le Ministère des Travaux Publics ;
- 2.4 Personnel (Pièce 9.5)
Le Cocontractant devra avoir, ou s'être engagée à embaucher avant le début des travaux et pour la durée du chantier, le personnel technique compétent nécessaire, à savoir :

- **Conducteur des Travaux :**

Ingénieur de génie Civil (Bac + 3 minimum) ayant au moins cinq (05) années d'expérience générale en Bâtiment et Travaux Publics, et ayant fait au moins trois (03) projets dans le

domaine de la construction, de l'entretien ou de la réhabilitation des routes à ce poste (joindre curriculum vitae signé par le candidat, une copie certifiée conforme du diplôme signée par l'Autorité Administrative, une attestation de présentation de l'original du diplôme, une attestation de disponibilité signé du candidat et une attestation d'inscription à l'Ordre National des Ingénieurs du Génie Civil (ONIGC)) ;

- **Un Chef de chantier N°1 (Chaussée/Terrassement)**

Technicien Supérieur ou Ingénieur non nécessairement inscrit à l'ONIGC, ayant au moins cinq (05) ans d'expérience pratique dans le domaine de la construction, de l'entretien ou de la réhabilitation des routes en terres ou des travaux routiers similaires et ayant fait au moins deux (02) projets dans le domaine de la construction, de l'entretien ou de la réhabilitation des routes au poste de chef chantier (joindre curriculum vitae signé par les candidats, une copie certifiée conforme du diplôme le plus élevé signée par l'Autorité Administrative, une attestation de présentation de l'original du diplôme, ainsi qu'une attestation de disponibilité signée du candidat) ;

- **Un Chef de chantier N°2 (Ouvrages/Assainissement)**

Technicien Supérieur ou Ingénieur non nécessairement inscrit à l'ONIGC, ayant au moins cinq (05) ans d'expérience pratique dans le domaine de la construction, de l'entretien ou de la réhabilitation des routes en terres ou des travaux routiers similaires et ayant fait au moins deux (02) projets dans le domaine de la construction, de l'entretien ou de la réhabilitation des routes au poste de chef chantier (joindre curriculum vitae signé par les candidats, une copie certifiée conforme du diplôme le plus élevé signée par l'Autorité Administrative, une attestation de présentation de l'original du diplôme, ainsi qu'une attestation de disponibilité signée du candidat) ;

- **Responsable du Laboratoire Géotechnique :**

Technicien de Génie Civil ayant au moins cinq (05) ans d'expérience pratique dans le domaine de laboratoire géotechnique et ayant fait au moins deux (02) projets dans le domaine de la construction, de l'entretien ou de la réhabilitation des routes à ce poste (joindre curriculum vitae signé par le candidat, une copie certifiée conforme du diplôme le plus élevé signée par l'Autorité Administrative, une attestation de présentation de l'original du diplôme, et une attestation de disponibilité signée du candidat) ;

- **Responsable Administratif :**

Bachelier ayant au moins deux (02) ans d'expérience générale (joindre curriculum vitae signé par le candidat, une copie certifiée conforme du diplôme le plus élevé signée par l'Autorité Administrative, une attestation de présentation de l'original du diplôme, et une attestation de disponibilité signée du candidat).

NB : Le personnel proposé ne sera considéré à l'évaluation que si les pièces justificatives exigées, datant de moins de trois mois et se rapportant audit personnel, sont fournies et signées.



2.5 Matériel de chantier (Pièce 9.6.1)

L'entreprise devra justifier de la propriété et de l'état du matériel nécessaire à l'exécution des travaux. Les justificatifs du matériel sont les photocopies certifiées conformes des cartes grises légalisées par les services compétents du Ministère des Transports ou les photocopies certifiées conformes d'attestation de dédouanement datant de moins de trois mois à la date limite de remise des offres pour le matériel roulant, et les photocopies certifiées de factures pour les autres matériels.

En cas de location, joindre une copie du contrat de location et les copies certifiées conformes des pièces justifiant que la partie qui loue le matériel en est propriétaire. Ces pièces doivent dater de moins de trois mois à la date limite de remise des offres. La liste du matériel minimum à fournir est la suivante :

- Matériel en propre

- Une niveleuse ;
- Un compacteur ;
- Un camion benne ;
- Un camion-citerne à eau ;
- Une Pelle chargeuse ;

• **Matériel en propre ou en location**

- un camion-citerne à eau (en plus de l'autre) ;
- Une Bétonnière ;
- Un véhicule de liaison pick-up;
- Une Tractopelle ;
- Une Moto pompe ;
- Un Compacteur manuel ou plaque vibrante ;
- Un Groupe électrogène ;
- Le Matériel géotechnique (densitomètre, moule proctor, dames proctor, balances, serie de tamis).



2.6 Références du Cocontractant au cours des dix dernières années (2008-2017) suivant Pièces 9.7 (joindre les première et dernière pages des marchés enregistrés et procès-verbaux de réception ou attestation de bonne fin), dont une référence des travaux de construction, d'entretien ou de réhabilitation de route d'un montant au moins égale à cinquante millions (50 000 000) de francs CFA.

2.7 Organisation et méthodologie

Les offres seront évaluées techniquement en prenant en considération la compréhension par le Cocontractant des opérations projetées et l'organisation de chantier qu'elle proposera pour mener à bien l'exécution des travaux envisagés. Ainsi seront fournis les informations et renseignements ci-après :

- 2.7.1 Le planning des travaux (Pièce 9.8.1)
- 2.7.2 Les approvisionnements ou matériaux de chantier (Pièce 9.8.2) ;
- 2.7.3 Les travaux qu'il envisage de sous-traiter (Pièce 9.8.3) ;
- 2.7.4 Les dispositions envisagées pour l'utilisation de la main d'œuvre locale (technique HIMO) ;
- 2.7.5 Les dispositions relatives au respect des mesures environnementales ;

2.8 Liste des chantiers en cours avec leur taux d'exécution.

2.8 Capacité de financement : Le soumissionnaire joindra une attestation de sa (ses) banque(s) donnant la preuve qu'il peut se procurer ou qu'il a à sa disposition des liquidités, des lignes de crédit et autres moyens financiers suffisants pour faire face aux besoins de financements nécessaires à l'exécution des travaux à hauteur de trente millions (30 000 000) de francs CFA, établie par un établissement bancaire de 1er ordre.

Volume 3 : Pièces constituant l'offre financière

- 3.1 Une soumission sur papier timbré, conforme au modèle joint (pièce 8.1), signée et datée ;
- 3.2 Le bordereau des prix (pièce 6) suivant le modèle avec indication des prix hors TVA en chiffres et en lettres, paraphé à toutes les pages et signé à la dernière ;
- 3.3 Le détail quantitatif et estimatif des travaux (pièce 7) daté, signé et cacheté;
- 3.4 Les sous détails des prix (Pièce 9.9), et la décomposition des prix forfaitaires et frais de chantier paraphé.

Prix et monnaie de l'offre

14.4.	Les prix du marché sont fermes et non révisables.
15.2.	Le montant de la soumission est libellé entièrement en monnaie nationale (franc CFA).
	Préparation et dépôt des offres
16.1.	<p>Période de validité des offres :</p> <p>a) Les soumissionnaires restent engagés par leur offre pendant un délai de quatre-vingt-dix (90) jours à compter de la date limite fixée pour la remise des offres, délai au cours duquel l'Autorité Contractante avisera de son choix les entreprises retenues.</p> <p>b) Dans des circonstances exceptionnelles, avant l'expiration du délai initial de validité des offres, l'Autorité Contractante peut demander aux soumissionnaires de proroger la durée de validité pour une durée additionnelle déterminée. La demande et les réponses doivent être faites par écrit. Un Soumissionnaire peut refuser de proroger la validité de son offre sans perdre la caution de soumission. Le Soumissionnaire qui accepte de proroger la durée de validité de son offre ne peut modifier son offre, mais il doit proroger la durée de validité de la Caution de Soumission en conséquence et ce, conformément aux dispositions de l'Article 17 du RGAO.</p>
17.1.	<p>Montant de la caution de soumission:</p> <p>1) En application de l'article 13 du RPAO, le Soumissionnaire fournira, une caution de soumission de montant spécifié dans l'Avis d'Appel d'Offres, laquelle fera partie intégrante de son offre.</p> <p>2) La caution de soumission sera conforme au modèle présenté dans le Dossier d'Appel d'Offres. La Caution de Soumission demeurera valide pendant trente (30) jours au-delà de la date initiale originelle de validité des offres, ou de toute nouvelle date limite de validité demandée par le Maître d'Ouvrage et acceptée par le Soumissionnaire, conformément aux dispositions de l'Article 16.2 du RPAO.</p> <p>3) Toute offre non accompagnée d'une Caution de Soumission acceptable sera rejetée par la Commission Ministérielle de Passation des Marchés compétente comme non conforme. La Caution de Soumission d'un groupement d'entreprises doit être établie au nom d'un membre du groupement soumettant l'offre.</p> <p>4) Les Cautions de Soumission et les offres des soumissionnaires non retenus seront restituées dans un délai de quinze (15) jours, après la publication du résultat de l'attribution, à l'exception de l'exemplaire destiné à l'organisme chargé de la régulation des marchés publics. Les offres non retirées dans ce délai sont détruites, sans qu'il y ait lieu à réclamation.</p> <p>5) La Caution de Soumission de l'attributaire du Marché sera libérée dès que ce dernier aura signé le marché et fourni le Cautionnement définitif requis.</p> <p>6) La Caution de Soumission peut être saisie :</p> <p>(a) si le Soumissionnaire retire son offre durant la période de validité, excepté dans le cas mentionné à l'Article 24.2 du RGAO</p> <p>(b) si, dans les délais prévus à l'article 37 du RGAO, l'attributaire du Marché ne parvient pas :</p>
20.1.	<p>Nombre de copies de l'offre qui doivent être remplies et envoyées :</p> <p>1) Le Soumissionnaire préparera un original des documents constitutifs de l'offre en un (01) exemplaire (pour chacun des trois volumes) portant clairement l'indication "ORIGINAL". De plus, le Soumissionnaire soumettra six (06) copies (pour chacun des trois volumes) portant l'indication "COPIE". En cas de divergence entre l'original et les copies, l'original fera foi.</p> <p>2) La présentation des offres devra tenir compte du principe de séparation des pièces administratives (volume 1) de l'offre technique (volume 2) et de l'offre financière (volume 3).</p>

21.2.	<p>Adresse de l'Autorité Contractante à utiliser pour l'envoi des offres : Les offres seront déposées contre récépissé sous plis fermés, à la Sous-Direction des Marchés Publics, Service des Appels d'Offres, situé au rez de chaussée de l'immeuble KEANO, abritant certains Services du Ministère des Travaux Publics, derrière l'immeuble où est logé la Cellule Spéciale de l'Enregistrement des Impôts (voie d'accès en pavé) sis au quartier Mvog-Ada. Les offres devront porter la mention :</p> <p style="text-align: center;">« APPEL D'OFFRES NATIONAL OUVERT N° _____/AONO/MINTP/CMPM-TI/2018 du _____ EN PROCEDURE D'URGENCE POUR L'EXÉCUTION DES TRAVAUX DE REHABILITATION DE LA ROUTE : ESSE- BIKOUE - CARREFOUR ABOTO - MVOM - EBANGA - PONT AVOLO dans le Département de la Mefou et Afamba, Région du Centre. Financement : BUDGET MINTP, Exercices 2018 et suivants, Imputation : 52 36 467 03 33 00 20 2250 A n'ouvrir qu'en séance de dépouillement »</p>
22.1.	<p>Date et heure limites de dépôt des offres : Les offres seront déposées au plus tard le _____ à 13 heures.</p>
25.1	<p>Lieu, date et heure de l'ouverture des plis : L'ouverture des plis aura lieu le _____ dès 14 heures au Ministère des Travaux Publics et en présence des soumissionnaires. Tous les soumissionnaires peuvent assister à cette séance d'ouverture ou s'y faire représenter par une seule personne dûment mandaté (même en cas de groupement) de leur choix ayant une parfaite connaissance du dossier.</p>
	<p>Evaluation et comparaison des offres</p>
31.2.	<p>Monnaie retenue pour la conversion en une seule monnaie : Le franc CFA Source du taux de change : La Banque des Etats de l'Afrique Centrale (BEAC).</p>
32.2 (g).	<ol style="list-style-type: none"> 1) Avant d'effectuer l'évaluation détaillée des offres, la Commission Ministérielle de passation des Marchés vérifiera que chaque offre est conforme pour l'essentiel aux conditions fixées dans le Dossier d'Appel d'offres. 2) Une offre conforme pour l'essentiel au Dossier d'Appel d'Offres est une offre qui respecte tous les termes, conditions, et spécifications du Dossier d'Appel d'Offres, sans divergence ni réserve importante. Une divergence ou réserve importante est celle qui : <ol style="list-style-type: none"> (i) affecte sensiblement l'étendue, la qualité ou la réalisation des Travaux; (ii) limite sensiblement, sont en contradiction avec le Dossier d'Appel d'Offres, les droits du Maître d'Ouvrage ou les obligations de l'Administration au titre du Marché; ou (iii) est telle que sa correction affecterait injustement la compétitivité des autres soumissionnaires qui ont présenté des offres conformes pour l'essentiel au Dossier





	<p>3) La Commission des Marchés déterminera si l'offre est conforme pour l'essentiel aux dispositions du Dossier d'Appel d'offres en se basant sur son contenu sans avoir recours à des éléments de preuve intrinsèques.</p> <p>4) Si une soumission n'est pas conforme pour l'essentiel, elle sera rejetée par la Commission Ministérielle des Marchés et ne pourra être par la suite rendue conforme.</p> <p>5) A l'issue de l'ouverture des plis en un temps, les copies des offres reçues et paraphées sont confiées à une sous-commission d'analyse pour évaluation détaillée des offres suivant les trois étapes ci-après :</p> <ul style="list-style-type: none"> • 1^{ère} étape: Examen de la conformité des pièces administratives (Volume 1) Sous peine d'élimination, le Dossier Administratif doit être complet et contenir toutes les pièces authentiques et conformes énumérées à l'Article 13 du présent RPAO. Toutes les pièces requises doivent être datées de moins de trois (03) mois à la date limite de remise des offres et être conformes aux modèles. Toute fausse déclaration ou présentation de pièce falsifiée sont des motifs de rejet de l'offre avec préjudice des poursuites pénales éventuelles. Seules les offres présentant un dossier administratif conforme seront évaluées techniquement. • 2^{ème} étape : Evaluation de l'offre technique (Volume 2). Chaque offre pour être déclarée conforme techniquement doit avoir satisfait à tous les critères éliminatoires et obtenu 15 sous-critères sur 21 évalués conformément à l'article 6.1 du RPAO. • 3^{ème} étape : Evaluation de l'offre financière (Volume 3) Seules les offres des soumissionnaires ayant été retenus à l'issue de l'évaluation des offres techniques seront évaluées financièrement. En évaluant les offres, il est déterminé pour chaque offre le « montant évalué » de l'offre en rectifiant son montant proposé comme suit : Le montant figurant dans la soumission est corrigé conformément à la procédure détaillée à l'article 30 du RGAO concernant la correction des erreurs ; Les prix proposés pour les postes où il n'est pas prévu des quantités ne feront pas partie du contrat.
	<p>Attribution du marché</p>
<p>34.1 et 34.2</p>	<p>Le marché sera attribué au soumissionnaire présentant l'offre évaluée la moins disante et remplissant les capacités techniques et administratives requises.</p>
	<p>Cautionnement définitif</p>
<p>39.1 et 39.2</p>	<p>Le cautionnement définitif garantira l'exécution intégrale des travaux et sera constitué suivant le modèle annexé au présent DAO, dans un délai de vingt (20) jours à compter de la date de notification du marché. Il sera conservé par les services du Fonds Routier. Le cautionnement provisoire de soumission est restitué dès constitution de ce cautionnement définitif. Son montant est fixé à cinq pour cent (5%) du montant toutes taxes comprises du marché. Le cautionnement définitif peut être remplacé par une caution personnelle et solidaire d'un établissement bancaire de premier ordre installé sur le territoire camerounais et agréé par le Ministre en charge des Finances. A la fin des travaux, le cautionnement définitif sera restitué, ou la caution bancaire le remplaçant libérée, sur demande écrite du Cocontractant.</p>



PIECE 4 : CAHIER DES CLAUSES ADMINISTRATIVES PARTICULIERES (CCAP)



SOMMAIRE

CHAPITRE I - DISPOSITIONS GENERALES	50
ARTICLE 1 : OBJET DU MARCHÉ.....	450
ARTICLE 2 : PROCEDURE DE PASSATION DU MARCHÉ.....	450
ARTICLE 3 : DEFINITIONS ET ATTRIBUTIONS.....	450
ARTICLE 4 : LANGUE, LOIS ET REGLEMENTATIONS APPLICABLES.....	461
ARTICLE 5 : PIECES CONSTITUTIVES DU MARCHÉ (CCAG Article 4).....	461
ARTICLE 6 : TEXTES GENERAUX APPLICABLES.....	52
ARTICLE 7 : COMMUNICATION (CCAG Article 6 et 10 complétés).....	494
ARTICLE 8 : ORDRES DE SERVICE (CCAG Article 8).....	54
ARTICLE 9 : MARCHES A TRANCHES CONDITIONNELLES.....	55
ARTICLE 10 : MATERIEL ET PERSONNEL DU COCONTRACTANT (CCAG Article 15 complété).....	55
CHAPITRE II - CLAUSES FINANCIERES	56
ARTICLE 11 : GARANTIES ET CAUTIONS.....	56
ARTICLE 12 : MONTANT DU MARCHÉ.....	56
ARTICLE 13 : LIEU ET MODE DE PAIEMENT.....	56
ARTICLE 14 : CONSISTANCE ET VARIATION DES PRIX.....	56
ARTICLE 15 : FORMULE DE REVISION DES PRIX.....	57
ARTICLE 16 : FORMULE D'ACTUALISATION DES PRIX.....	57
ARTICLE 17 : TRAVAUX EN REGIE D'ENTREPRISE.....	57
ARTICLE 18 : VALORISATION DES TRAVAUX.....	58
ARTICLE 19 : VALORISATION DES APPROVISIONNEMENTS.....	58
ARTICLE 20 : AVANCES.....	58
ARTICLE 21 : REGLEMENT DES TRAVAUX.....	58
ARTICLE 22 : INTERETS MORATOIRES.....	59
ARTICLE 23 : PENALITES.....	59
ARTICLE 24 : REGLEMENT EN CAS DE GROUPEMENT D'ENTREPRISES.....	60
ARTICLE 25 : DECOMPTE FINAL.....	60
ARTICLE 26 : DECOMPTE GENERAL ET DEFINITIF.....	61
ARTICLE 27 : REGIME FISCAL ET DOUANIER.....	61
ARTICLE 28 : TIMBRE ET ENREGISTREMENT DU MARCHÉ.....	62
CHAPITRE III EXECUTION DES TRAVAUX	63
ARTICLE 29 : CONSISTANCE DES TRAVAUX.....	63
ARTICLE 30 : OBLIGATIONS DU MAITRE D'OUVRAGE (CCAG COMPLETE).....	65
ARTICLE 31 : DELAI D'EXECUTION DU MARCHÉ.....	65
ARTICLE 32 : ROLE ET RESPONSABILITE DU COCONTRACTANT.....	65
ARTICLE 33 : MISE A DISPOSITION DES DOCUMENTS ET DU SITE.....	66
ARTICLE 34 : ASSURANCES DES OUVRAGES ET RESPONSABILITES CIVILES.....	66
ARTICLE 35 : PIECES A FOURNIR PAR LE COCONTRACTANT.....	66
ARTICLE 36 : ORGANISATION ET SECURITE DES CHANTIERS.....	68
ARTICLE 37 : IMPLANTATION DES OUVRAGES.....	70
ARTICLE 38 : SOUS-TRAITANCE.....	70
ARTICLE 39 : LABORATOIRE DE CHANTIER ET ESSAIS.....	70
ARTICLE 40 : JOURNAL ET REUNIONS DE CHANTIER.....	70
ARTICLE 41 : UTILISATION DES EXPLOSIFS.....	71
CHAPITRE IV : DE LA RECEPTION DE TRAVAUX	72
ARTICLE 42 : RECEPTION PROVISOIRE.....	72
ARTICLE 43 : DOCUMENTS A FOURNIR.....	73
ARTICLE 44 : DELAI DE GARANTIE ET ENTRETIEN PENDANT LA PERIODE DE GARANTIE.....	73
ARTICLE 45 : RECEPTION DEFINITIVE.....	74
CHAPITRE V : CLAUSES DIVERSES	75
ARTICLE 46 : RESILIATION DU MARCHÉ.....	75
ARTICLE 47 : CAS DE FORCE MAJEURE.....	75
ARTICLE 48 : DIFFERENDS ET LITIGES.....	75
ARTICLE 49 : EDITION ET DIFFUSION DU MARCHÉ.....	75
ARTICLE 50 ET DERNIER : ENTREE EN VIGUEUR DU MARCHÉ.....	75





CHAPITRE I- : DISPOSITIONS GENERALES

ARTICLE 1 : OBJET DU MARCHÉ

Le présent marché a pour objet l'exécution des travaux de réhabilitation de la route: ESSE-BIKOUE - CARREFOUR ABOTO - MVOM - EBANGA - PONT AVOLO, Région du CENTRE, programme annuel 2018 et sera financé par le Budget du MINTP, Exercices 2018 et suivants, Imputation : 52 36 467 03 33 00 20 2250

Les travaux sont constitués d'un (01) lot comme suit :

N° de lot	Région	Département	Trançons	Longueur estimée (KM)	Budget Prévisionne I TTC	Délai (mois)	Type d'intervention
1-CE/18	CENTRE	MEFOU ET AFAMBA	ESSE- BIKOUE - CARREFOUR ABOTO - MVOM - EBANGA - PONT AVOLO	21,7	110 000 000	06	Réhabilitation
COUT TOTAL DU PROJET					110 000 000		

ARTICLE 2 : PROCEDURE DE PASSATION DU MARCHÉ

Le présent marché est passé après Appel d'Offres National Ouvert N°____/AONO/MINTP/CMPM-TI/2018 du_____.

ARTICLE 3 : DEFINITIONS ET ATTRIBUTIONS

3.1 DEFINITIONS GENERALES :

Pour l'application des dispositions du présent marché, il est précisé que :

- **L'Autorité en charge** du contrôle de l'effectivité de la réalisation des travaux est : Le Ministre en charge des Marchés publics et tout autre organisme compétent de l'Etat ;
- **Le Maître d'Ouvrage** est : le Ministre des Travaux Publics, Il représente l'administration bénéficiaire des travaux ;
- **Le Chef de service du marché** est : le **Directeur des Routes Rurales** ;
- **L'Ingénieur du marché** est : le **Délégué Régional des Travaux Publics du Centre** ;
- **Le Maître d'Œuvre** du présent marché ou la mission de contrôle est le Bureau d'Etudes Techniques.
- La Commission des Marchés compétente est la Commission Ministérielle de Passation des Marchés des Travaux d'Infrastructures auprès du Ministère des Travaux Publics ;
- L'organisme chargé du paiement est la Paierie Spécialisée auprès du Ministère des Travaux Publics ;
- Toute référence au Chef de Service s'applique également à l'Ingénieur ;
- Le cocontractant est : *{A préciser}* ;

3.2 NANTISSEMENT

Le nantissement est soumis aux règles applicables en cette matière aux marchés Publics de l'Etat, notamment l'article 79 du décret n°2004/275 du 24 Septembre 2004 portant Code des Marchés Publics.

En vue de l'application du régime de nantissement institué par le décret sus visé, sont définis comme :

- Autorité chargée de l'ordonnancement : le Ministre des Travaux Publics ;
- Autorité chargée de la liquidation des dépenses: le Maître d'Ouvrage ;
- Organismes chargés des paiements: la Paierie Spécialisée auprès du Ministère des Travaux Publics ;
- Responsables compétents pour fournir les renseignements énumérés au décret susvisé: Le Chef de Service.

3.3 ATTRIBUTIONS DU MAITRE D'ŒUVRE

Le Maître d'œuvre a pour attribution de faire exécuter les travaux de façon satisfaisante, conformément aux dispositions contractuelles et aux règles de l'art.

Il ne pourra relever le Cocontractant d'aucune de ses obligations contractuelles, ni (sauf exception expresse stipulée ci-dessous) ordonner un travail quelconque susceptible de retarder l'exécution des travaux ou de provoquer un paiement supplémentaire par le Maître d'Ouvrage, ni ordonner une modification quelconque à l'ouvrage à exécuter.

Le Maître d'œuvre est compétent pour préparer et signer les Ordres de Services à caractère technique.

A la demande du Cocontractant ou du Maître d'œuvre, des constats contradictoires pourront être réalisés pour fixer les quantités de certains ouvrages. De tels constats contradictoires seront faits lorsqu'un ouvrage risque de ne plus pouvoir être mesuré.

ARTICLE 4 : LANGUE, LOIS ET REGLEMENTATIONS APPLICABLES

4.1 La langue applicable au présent marché est le Français ou l'Anglais.

4.2 Le Cocontractant s'engage à observer les lois, règlements et ordonnances en vigueur en République du Cameroun et ce, aussi bien dans sa propre organisation que dans la réalisation du marché.

Si ces lois et règlements en vigueur à la date de signature du présent marché venaient à être modifiés après la signature du marché, les coûts éventuels qui en découleraient directement seraient pris en compte sans gain ni perte pour chaque partie.

ARTICLE 5 : PIECES CONSTITUTIVES DU MARCHE (CCAG Article 4)

Les pièces contractuelles constitutives du présent marché sont par ordre de priorité

1. La lettre de soumission ou l'acte d'engagement;
2. La soumission du cocontractant et ses annexes dans toutes les dispositions non contraires au Cahier des Clauses Administratives Particulières et au Cahier des Clauses Techniques Particulières ci-dessous visés ;
3. Le Cahier des Clauses Administratives Particulières (CCAP) ;
4. Le Cahier des Clauses Techniques Particulières (CCTP) ;
5. Les éléments propres à la détermination du montant du marché, tels que, par ordre de priorité : les bordereaux des prix unitaires ; l'état des prix forfaitaires ; le détail ou le devis estimatif ; la décomposition des prix forfaitaires et/ou le sous-détail des prix unitaires ;



6. Plans, notes de calcul, cahiers de sondage et dossiers géotechniques ;
7. Le Cahier des Clauses Administratives Générales (CCAG) applicables aux Marchés Publics de travaux mis en vigueur par arrêté N° 033/CAB/PM du 13 février 2007 ;
8. Le ou les Cahiers des Clauses Techniques Générales (CCTG) applicables aux prestations faisant l'objet du marché.

ARTICLE 6 : TEXTES GÉNÉRAUX APPLICABLES

En ce qui n'est pas contraire aux dispositions du présent contrat, le Cocontractant reste soumis aux textes généraux ci-après :

- 6.1. la loi n° 92/007 du 14 août 1992 portant Code du travail ;
- 6.2. la loi cadre n°096/12 du 05 août 1996 portant loi-cadre relative à la gestion de l'environnement ;
- 6.3. la Loi n° 96/07 du 8 avril 1996 portant protection du patrimoine routier existant et complété par les lois n° 98/011 du 14 juillet 1998 et 2004/021 du 22 juillet 2004 ;
- 6.4. la loi n° 2007/006 du 26 décembre 2007 portant Régime Financier de l'Etat ;
- 6.5. la Loi n° 001 du 16 avril 2001 portant Code Minier, et mise en application par le Décret n° 2002/048/PM du 26 mars 2002 ;
- 6.6. la loi n° 2000/10 du 13 juillet 2000 fixant l'organisation et les modalités de l'exercice de la profession d'Ingénieur du Génie civil ;
- 6.7. La Loi n° 2017/021 du 20 décembre 2017 portant loi des finances de la République du Cameroun pour l'Exercice 2018;
- 6.8. Le Code minier
- 6.9. le Décret n° 2001/048 du 23 février 2001, portant organisation et fonctionnement de l'Agence de Régulation des Marchés Publics (ARMP) ;
- 6.10. le Décret 2003/651/PM du 16 avril 2003 fixant les modalités d'application du régime fiscal et douanier des Marchés Publics ;
- 6.11. le Décret n°2013/271 du 05 août 2013 modifiant et complétant certaines dispositions du décret n°2012/074 du 08 mars 2012 portant création, organisation et fonctionnement des Commissions de Passation des Marchés Publics ;
- 6.12. Décret N° 2018/355 du 12 juin 2018 fixant les règles communes applicables aux marchés des entreprises publiques ;
- 6.13. Décret N° 2018/366 du 20 juin 2018 portant code des marchés publics ;
- 6.14. Le Décret N° 2011/408 du 09 décembre 2011 portant organisation du gouvernement modifié et complété par le décret N° 2018/190 du 02 mars 2018 ;
- 6.15. le Décret n° 2003/651/PM du 16 avril 2003 fixant les modalités d'application du régime fiscal et douanier des marchés publics ;



- 6.16. le Décret n° 2005/577 du 23 février 2005 fixant les modalités de réalisation des études d'impact environnemental ;
- 6.17. le Décret n° 2008/376 du 12 novembre 2008 portant organisation administrative de la République du Cameroun ;
- 6.18. le Décret n°2011/408 du 9 décembre 2011 portant organisation du Gouvernement ;
- 6.19. le Décret n°2015/434 du 02 octobre 2015 portant reamenagement du Gouvernement ;
- 6.20. le Décret n°2013/334 du 13 septembre 2013 portant organisation du Ministère des Travaux Publics ;
- 6.21. le Décret N°2012/075 de la 08/03/2012 portant organisation du Ministère des Marchés Publics ;
- 6.22. le Décret N°2012/076 du 08/03/2012 modifiant et complétant certaines dispositions du décret N°2001/048 du 23 février 2001 portant création, organisation et fonctionnement de l'Agence de Régulation des Marchés Publics ;
- 6.23. l'arrêté n°033/CAB/PM du 13 février 2007 mettant en vigueur les Cahiers des Clauses Administratives Générales (CCAG) applicables aux marchés publics ;
- 6.24. l'Arrêté n° 093/CAB/PM du 5 novembre 2002 fixant les montants de la caution de soumission et des frais d'achat des Dossiers d'Appel d'Offres ;
- 6.25. l'Arrêté n° 070/MINEP du 20 avril 2005 fixant les différentes catégories d'opérations dont la réalisation est soumise à l'étude d'impact environnemental ;
- 6.26. l'Arrêté N°00000301/A/MINMAP du 28 décembre 2015 portant création d'une Commission Ministérielle de Passation des Marchés des Travaux d'Infrastructures auprès du Ministère des Travaux Publics ;
- 6.27. la circulaire n° 001/CAB/PR du 19 juin 2012 relative à la passation et au contrôle de l'exécution des marchés publics ;
- 6.28. la Circulaire n°004/CAB/PM du 30 décembre 2005 relative à l'application du Code des Marchés Publics ;
- 6.29. la Circulaire n°003/CAB/PM du 18 avril 2008 relative au respect des règles régissant la passation, l'exécution et le contrôle des marchés publics ;
- 6.30. la Circulaire n°002/CAB/PM du 31 janvier 2011 relative à l'amélioration de la performance du système des Marchés Publics ;
- 6.31. la circulaire N° 0005/LC/MINMAP/CAB du 03 juillet 2018 précisant les mesures à observer suite à la signature et à la publication du décret N° 2018/ 366 du 20 juin portant code des marchés publics ;
- 6.32. la Circulaire n°003/CAB/PM du 31 janvier 2011 précisant les modalités de gestion des changements des conditions économiques des marchés publics ;



- 6.33. La Circulaire N°001/C/MINFI du 02 janvier 2018 portant instructions relatives à l'exécution des lois de finances, au suivi et au contrôle de l'exécution du Budget de l'Etat, des établissements publics administratifs, des collectivités territoriales décentralisées et des autres organismes subventionnés pour l'Exercice 2018 ;
- 6.34. La lettre N°00908/MINTP/DR datant de 1997 du Ministère des Travaux Publics portant publication des directives pour la prise en compte des impacts environnementaux dans l'entretien routier ;
- 6.35. les normes techniques en vigueur au Cameroun ;
- 6.36. Les directives en vigueur au Ministère des Travaux Publics portant répartition des rôles entre les divers intervenants pour la campagne d'entretien routier en cours auprès du Maître d' Ouvrage ;
- 6.37. le CCTG français, notamment son préambule et les fascicules 1, 2, 4, 7, 23, 24, 25, 27, 29, 30, 31, 50, 56, 61, 62, 63, 65-A, 66, 68, 70 ainsi que les normes françaises (en l'absence de normes camerounaises) et les avis techniques du réseau technique français ;
- 6.38. la convention collective nationale des entreprises du bâtiment, des travaux publics et des activités annexes du 10 décembre 2013 ;
- 6.39. la Décision N°06/D/MINMAP/SG/DAJ du 04 janvier 2018 constatant la composition des Commissions Ministérielles de Passation des Marchés Publics ;
- 6.40. la Décision N°017/D/MINMAP/SG/DAJ du 15 janvier 2018 modifiant et complétant certaines dispositions de la décision N°06/D/MINMAP/SG/DAJ du 04 janvier 2018 constatant la composition des Commissions Ministérielles de Passation des Marchés Publics.



ARTICLE 7 : COMMUNICATION (CCAG Article 6 et 10 complétés)

7.1. Toutes les communications au titre du présent marché sont écrites et les notifications, faites aux adresses ci-après :

a. Dans le cas où le cocontractant est le destinataire - Madame/Monsieur :
 Passé le délai de 15 jours fixé à l'article 6.1 du CCAG pour faire connaître au Maître d'Ouvrage au chef de service son domicile, les correspondances seront valablement adressées à la Communauté Urbaine de *[A préciser]* chef-lieu de la Région dont relèvent les travaux.

b. Dans le cas où le Maître d'Ouvrage en est le destinataire -
 Monsieur le Ministre des Travaux Publics avec copie adressée dans les mêmes délais, au Chef de service, à l'ingénieur, au Maître d'Œuvre, le cas échéant.

7.2. Le cocontractant adressera toutes notifications écrites ou correspondances au Maître d'Œuvre, avec copie au Chef de service.

ARTICLE 8 : ORDRES DE SERVICE (CCAG Article 8)

Les différents Ordres de Service seront établis et notifiés ainsi qu'il suit :

8.1. L'Ordre de Service de commencer les travaux est signé par le Maître d'Ouvrage et notifié au Cocontractant par le Chef de service du marché avec copie, à l'Ingénieur du marché.

8.2. Les Ordres de Service ayant une incidence sur l'objectif, le montant ou le délai d'exécution de marché seront signés par le Maître d'Ouvrage et notifiés par le Chef de service du marché au Cocontractant avec copie à l'Ingénieur du marché.

8.3 Les Ordres de Service à caractère technique liés au déroulement normal des travaux seront directement signés par le Chef de Service et notifiés au Cocontractant par l'ingénieur du Marché

8.4 Les Ordres de Service valant mise en demeure seront signés par le Maître d'Ouvrage et notifiés au Cocontractant par le Chef de service, avec copie à l'Ingénieur.

8.5 Les Ordres de Service de suspension et de reprise des travaux pour cause de force majeure seront signés par le Maître d'Ouvrage et notifiés par le Chef de service du marché au Cocontractant avec copie à l'Ingénieur.

8.6 Les Ordres de Service prescrivant les travaux nécessaires pour remédier aux désordres ne relevant pas d'une utilisation normale qui apparaîtraient dans les ouvrages pendant la période de garantie, seront signés par le Chef de Service, sur proposition de l'Ingénieur et notifiés au Cocontractant par l'Ingénieur.

8.7 Le Cocontractant dispose d'un délai de quinze (15) jours pour émettre des réserves sur tout Ordre de Service reçu. Le fait d'émettre des réserves ne dispense pas le Cocontractant d'exécuter les Ordres de Service reçus.

ARTICLE 9 : MARCHES A TRANCHES CONDITIONNELLES

Sans objet.

ARTICLE 10 : MATERIEL ET PERSONNEL DU COCONTRACTANT (CCAG Article 15 complété)

10.1. Toute modification, même partielle, apportée aux propositions de l'offre technique n'interviendra qu'après agrément écrit du Chef de service sur proposition de l'ingénieur. En cas de modification, le cocontractant le fera remplacer par un personnel de compétence (qualifications et expérience) au moins égale.

10.2. En tout état de cause, les listes du personnel d'encadrement à mettre en place seront soumises à l'agrément du Maître d'œuvre dans les jours qui suivent la notification de l'ordre de service de commencer les travaux. Le Maître d'Œuvre disposera de 15 jours pour notifier par écrit son avis avec copie au Chef de service. Passé ce délai, les listes seront considérées comme approuvées.

10.3. Toute modification unilatérale apportée aux propositions en personnel d'encadrement de l'offre technique, avant et pendant les travaux constitue un motif de résiliation du marché tel que visé à l'article 46 ci-dessous. En cas de non résiliation, le cocontractant sera passible d'une pénalité correspondant à un pour cent (1/100) du montant toutes taxes comprises du marché, pour chaque personnel ou matériel ayant fait l'objet d'une telle modification.

10.4. Le Cocontractant utilisera le matériel approprié proposé dans le projet d'exécution pour la bonne exécution des prestations selon les règles de l'art.

10.5 Toute modification apportée sera notifiée au Maître d'ouvrage.



CHAPITRE II - CLAUSES FINANCIERES

ARTICLE 11 : GARANTIES ET CAUTIONS

11.1 CAUTIONNEMENT DEFINITIF

Le cautionnement définitif est fixé à cinq pour cent (5%) du montant toutes taxes comprises du marché.

Il est constitué et transmis au Chef Service du marché dans un délai maximum de vingt (20) jours à compter de la date de notification du marché.

Le cautionnement sera restitué, ou la caution bancaire le remplaçant libérée, dans un délai d'un mois suivant la date de réception provisoire des travaux, à la suite d'une mainlevée délivrée par le Maître d'Ouvrage après demande du Cocontractant.

11.2 CAUTIONNEMENT DE GARANTIE

La retenue de garantie est fixée à dix pour cent (10 %) du montant TTC des ouvrages sous garantis. Cette garantie peut être remplacée par un cautionnement bancaire délivré par un établissement financier de premier rang agréé par le Ministre en charge des finances.

La restitution de la retenue de garantie ou du cautionnement sera effectuée dans un délai d'un mois après la réception définitive sur mainlevée délivrée par le Maître d'Ouvrage après demande du cocontractant.

11.3 CAUTIONNEMENT D'AVANCE DE DEMARRAGE

L'avance de démarrage fixée à l'article 20 du présent CCAP devra être cautionnée à cent pour cent (100%) par un établissement financier installé sur le territoire camerounais, et agréé par le Ministère en charge des Finances.

ARTICLE 12 : MONTANT DU MARCHÉ

Le montant du présent marché, tel qu'il ressort du Détail Quantitatif et estimatif (Titre IV du marché), est de _____ (_____) Francs CFA toutes taxes comprises, soit :

- Montant HTVA : _____ (_____) FCFA ;
- Montant de la TVA : _____ (_____) FCFA.
- Montant de l'IR : _____ (_____) FCFA
- Net à percevoir = HTVA-IR) (_____) FCFA

ARTICLE 13 : LIEU ET MODE DE PAIEMENT

Le Maître d'Ouvrage se libérera des sommes dues, soit (montant en chiffres et en lettres HTVA), par virement bancaire au compte n° _____ ouvert au nom du Cocontractant à la banque _____



ARTICLE 14 : CONSISTANCE ET VARIATION DES PRIX

14.1 CONSISTANCE DES PRIX

Le présent marché est à prix unitaires et à prix forfaitaires.

Les prix figurant au bordereau des prix sont réputés avoir été établis sur la base des conditions économiques en vigueur en République du Cameroun au mois précédant celui de la soumission.

Le Cocontractant est réputé avoir une parfaite connaissance de toutes les sujétions imposées pour l'exécution des travaux et toutes les conditions locales susceptibles d'influer sur cette exécution, pour s'en être personnellement rendu compte sur le terrain avant de soumissionner, notamment :

- la nature et la qualité des sols et terrains ;
- les conditions de transport et d'accès au chantier à toute époque de l'année ;
- le régime des eaux et des pluies dans la région et des risques éventuels d'inondation ;

Les prix du bordereau des prix comprennent tous les frais de la main d'œuvre participant directement ou indirectement à l'exécution des travaux, compris les salaires et les primes, les assurances, les charges salariales diverses, les frais de déplacement;

Ils comprennent également les postes suivants:

- amenée, montage, entretien, démontage et repli de toutes les installations y compris bureaux, laboratoires, matériel de carrières éventuelles, ateliers, habitation etc... ;
- amenée, fournitures, stockage et transport de tous les matériaux, ingrédients, carburant, lubrifiants, pièces de rechange et matières consommables, etc... ;
- entretien des ouvrages existants utilisés pour la réalisation du présent marché ;
- prospection des gites d'emprunts, extraction, stockage et mise en œuvre des matériaux ; drainage des gisements ;
- les mesures d'atténuation des impacts directs environnementaux ;
- entretien des ouvrages pendant le délai de garantie ;
- assurance y compris responsabilité civile, assurance de chantier ;
- douane, impôts, taxes de toutes natures dans le cadre du régime douanier et fiscal en vigueur dans la République du Cameroun conformément à l'article 56 du présent marché ;
- frais financiers et frais généraux du chantier ;
- rémunération pour bénéfice et aléas.

Les prix du bordereau des prix comprennent toutes les sujétions d'exécution qu'elles soient ou non explicitées dans le présent CCAP ou dans le CCTP.

Les prix pour mémoire ou pour lesquels des quantités ne sont pas portées au détail estimatif même s'ils figurent dans les sous-détails des prix de l'offre initiale, ne font pas partie du marché.

Les frais d'expropriation des terrains (carrières, pistes d'accès et emprunts), y compris les ouvrages qui y seraient construits et les cultures, pour réaliser les travaux, ainsi que les droits et taxes relatifs à ces frais incombent au Cocontractant qui devra en tenir compte dans l'élaboration de ses prix.

En aucun cas, le Cocontractant ne peut se prévaloir de l'insuffisance de renseignements fournis par le Maître d'ouvrage pour revenir en cours du marché sur les prix qu'il a consentis ou pour demander une indemnité.

14.2 SOUS-DETAIL DES PRIX

Le Cocontractant a fourni dans sa soumission le sous-détail de chacun des prix d'application, établi suivant les règles en usage, et faisant ressortir en détail le montant des charges et frais accessoires sur salaire et main d'œuvre ainsi que celui du montage, de l'entretien, du démontage, de l'amortissement des installations, du matériel et de l'outillage, ainsi que les sujétions diverses, frais généraux, faux frais et bénéfices.

Le sous-détail explicite le nombre d'heures de chaque nature d'engin et de chaque catégorie d'ouvriers nécessaires pour effectuer la quantité unitaire des prestations ainsi que toutes fournitures, transports, matières consommables utilisés pour l'exécution des travaux.

En outre, le Cocontractant a donné, pour les taux de salaire et les prix de base adoptés pour les fournitures, toutes références utiles, officielles autant que possible, pour que le Maître d'œuvre puisse vérifier leur exactitude.

14.3 VARIATION DES PRIX

Les prix sont fermes.

ARTICLE 15 : FORMULE DE REVISION DES PRIX

Sans objet.

ARTICLE 16 : FORMULE D'ACTUALISATION DES PRIX

Sans objet.



ARTICLE 17 : TRAVAUX EN REGIE D'ENTREPRISE

17.1. Le pourcentage des travaux en régie est limité à 2% du montant du marché et de ses avenants, le cas échéant.

17.2. Dans le cas où le cocontractant serait invité à exécuter des travaux en régie, les dépenses exposées et dûment justifiées lui seront remboursées dans les conditions suivantes :

- Les quantités prises en compte seront les heures de mise à disposition ou les quantités de matériaux et matières mises en œuvre ayant fait l'objet d'attachements contradictoires ;
- Les traitements et salaires effectivement payés à la main d'œuvre locale seront majorés pour tenir compte des charges sociales de quarante pour cent (40%) ;
- Les heures d'engin seront décomptées au taux figurant dans les sous-détails de prix ;
- Les matériaux et matières seront remboursés au prix de revient dûment justifié au lieu d'emploi majoré de dix pour cent pour pertes, magasinage et manutention ;
- Le montant des prestations ainsi calculé, y compris les heures d'engins, sera majoré de 25 % pour tenir compte des frais généraux, bénéfiques et aléas propres au cocontractant.

ARTICLE 18 : VALORISATION DES TRAVAUX

Le présent marché est à prix unitaires et forfaitaires. La détermination de la somme due s'obtient en multipliant les prix unitaires correspondants par les quantités de travaux d'ouvrage exécutés et pris en attachement ou par le nombre d'ouvrages mis en œuvre.

ARTICLE 19 : VALORISATION DES APPROVISIONNEMENTS

Sans objet.



ARTICLE 20 : AVANCES

20.1. Le Maître d'Ouvrage pourra accorder une avance de démarrage sur demande expresse du cocontractant.

20.2 Cette avance dont le montant ne peut excéder vingt pour cent (20%) du prix initial TTC du marché, est cautionnée à cent pour cent (100%) par un établissement bancaire de droit camerounais ou un organisme financier agréé de premier rang conformément aux textes en vigueur, et remboursée par déduction sur les acomptes à verser au cocontractant pendant l'exécution du marché, suivant des modalités définies dans le CCAP.

20.3 L'avance de démarrage sera remboursée par prélèvement de cinquante pour-cent (50%) du montant des travaux de chaque décompte à partir du moment où les travaux effectués dépassent quarante pour cent (40%) du montant du marché.

20.4 La totalité de l'avance doit être remboursée au plus tard dès le moment où la valeur en prix de base des prestations réalisées atteint quatre-vingt pour cent (80%) du montant du marché et au plus tard un mois avant l'achèvement des délais contractuels.

20.5 Au fur et à mesure du remboursement des avances, le Maître d'Ouvrage donnera la mainlevée de la partie de la caution correspondante, sur demande expresse du cocontractant.

ARTICLE 21 : REGLEMENT DES TRAVAUX

21.1. Constatation des travaux exécutés

Avant le 30 de chaque mois, le cocontractant et le Maître d'Œuvre établissent un attachement contradictoire qui récapitule et fixe les quantités réalisées et constatées pour chaque poste du bordereau au cours du mois et pouvant donner droit au paiement.

21.2. Décompte mensuel

Au plus tard le cinq (5) du mois suivant le mois des prestations, le cocontractant remettra en sept (07) exemplaires au Maître d'Œuvre, deux projets de décompte provisoire mensuel (un décompte hors TVA et un décompte du montant des taxes), selon le modèle agréé et établissant le montant total des sommes auxquelles il peut prétendre du fait de l'exécution du marché, depuis le début de celui-ci.

Seul le décompte hors TVA sera réglé au cocontractant. Le décompte du montant des taxes fera l'objet d'une écriture d'ordre entre le Ministère des Travaux publics et le Ministère en charge des finances.

Le montant HTVA de l'acompte à payer au cocontractant sera mandaté comme suit :

- 97,8% versé directement au compte du cocontractant ;
- 2,2% versé au Trésor public au titre de l'IR dû par le cocontractant ;

Le Maître d'Œuvre disposera d'un délai de sept (7) jours pour transmettre au chef de service du marché, les décomptes qu'il a approuvés.

L'ingénieur disposera d'un délai de sept (7) jours pour transmettre au chef de service du marché, les décomptes qu'il a approuvés de façon à ce qu'ils soient en sa possession au plus tard le 12 du mois.

Le chef de service dispose d'un délai de quatorze (14) jours maximum pour procéder à la signature des décomptes.

Les paiements seront effectués par la paierie spécialisée du MINTP dans les délais réglementaires à compter de la remise du décompte approuvé.

Toutefois, les attachements et les décomptes doivent être contrôlés et validés lors des réunions de chantier.

21.3. Décompte d'avance de démarrage.

Après l'accord éventuel du Maître d'Ouvrage à la demande de l'avance de démarrage visée à l'article 20.1.1 susvisé, le décompte y relatif et correspondant au pourcentage accordé sera établi par le Cocontractant et transmis au Maître d'œuvre, accompagné du cautionnement équivalent.

21.4. Visa préalable au paiement des décomptes.

Conformément au point 40 de la circulaire No 001/CAB/PR du 19 juin 2012 relative à la passation et au contrôle de l'exécution des Marchés Publics, la transmission de tout décompte à l'organisme payeur en vue du paiement, sera subordonnée au visa préalable du MINMAP, à travers la Direction Générale des Contrôles des Marchés.



ARTICLE 22 : INTERETS MORATOIRES

Les intérêts moratoires éventuels sont payés par état des sommes dues conformément aux dispositions de l'article 88 du décret n° 2004/275 du 24 Septembre 2004 portant Code des Marchés Publics.

ARTICLE 23 : PENALITES

A. Pénalités de retard des travaux

A défaut pour le Cocontractant d'avoir terminé la totalité des travaux dans le délai imparti, il lui sera appliqué, après mise en demeure préalable, des pénalités de retard conformément aux

dispositions de l'article 89 du décret n°2004/275 du 24 Septembre 2004 portant code des marchés publics:

- 1/2000e du montant du marché par jour calendaire de retard du premier (1er) au trentième (30ème) jour;
- 1/1000e du montant du marché par jour calendaire de retard au-delà du trentième jour.

En cas de prolongation des délais par le Maître d'Ouvrage sur demande du cocontractant, sauf cas de force majeure, les dépenses relatives aux prestations de la Mission de Contrôle seront supportées par le cocontractant.

B. Pénalités de retard de remise des documents contractuels

- Représentant du Cocontractant : 10 000F/j de retard au-delà de quinze (15) jours à compter à compter de la date de notification de l'ordre de service de démarrage ;
- Domicile du Cocontractant : 10 000F/j de retard au-delà de quinze (15) jours à compter à compter de la date de notification de l'ordre de service de démarrage ;
- Liste du personnel et du matériel: 20 000F/j de retard au-delà de quinze (15) jours à compter à compter de la date de notification de l'ordre de service de démarrage ;
- Assurances : 20 000F/j de retard au-delà de quinze (15) jours à compter de la notification de l'Ordre de service de démarrage.
- Cautionnement définitif: 20 000F/j de retard au-delà de vingt (20) jours à compter de la notification de l'Ordre de service de démarrage ;
- Programme d'exécution : 50 000F/j de retard au-delà de trente(30) jours à compter de la notification de l'ordre de service de démarrage.

Il n'est pas prévu de prime en cas d'avance sur le délai contractuel.



C. Pénalités pour défaut d'exécution

- Non remplissage du journal de chantier constaté lors des visites : 10 000F/visite
- Indisponibilité du journal de chantier lors des visites: 20 000F/visite.

L'ensemble des pénalités ne pourra dépasser dix pour cent (10 %) du montant du marché. Un pourcentage supérieur à dix pour cent (10 %) pourra entraîner la résiliation du marché.

Il appartient au Cocontractant de rassembler au fur et à mesure de l'exécution des travaux, les pièces justificatives d'un dossier éventuel de demande de remise de pénalités qui ne pourra être prononcée par l'Autorité Contractante qu'après avis technique de l'organisme de la Regulation des Marchés Publics sur proposition du Maître d'Ouvrage.

ARTICLE 24 : REGLEMENT EN CAS DE GROUPEMENT D'ENTREPRISES

Les paiements directs de co-traitants sont envisagés sous réserve que le mandataire ou le cocontractant ait donné son accord sur les sommes à payer de la sorte.

ARTICLE 25 : DECOMPTE FINAL

25.1 Après achèvement des travaux et dans un délai maximum d'un (01) mois après la date de réception provisoire, le cocontractant établira à partir des constats contradictoires, le projet de décompte final des travaux effectivement réalisés qui récapitule le montant total des sommes auxquelles il peut prétendre du fait de l'exécution du marché dans son ensemble. Ce

- projet comporte les mêmes parties que les décomptes mensuels et est accompagné des pièces et calculs justificatifs
- 25.2 Le projet de décompte ci-dessus est remis au Maître d'œuvre dans le délai d'un (01) mois à compter de la date de réception provisoire des travaux. En cas de retard dans la remise de ce projet de décompte final, il est appliqué au cocontractant une pénalité par jour calendaire d'un dix millième (1/10000^e) du montant de ce décompte. Toutefois cette pénalité est appliquée après une mise en demeure rappelant au cocontractant ses obligations et lui fixant un dernier délai.
- 25.3 Le cocontractant est lié par les indications figurant au projet de décompte final, sauf sur le montant définitif des intérêts moratoires s'il y a lieu.
- 25.4 Si le projet de décompte final est rectifié par le Maître d'œuvre et accepté par le Chef de service du marché, il devient alors le décompte final. Ce dernier doit être notifié au cocontractant dans le délai d'un (01) mois à compter de la date de remise du projet de décompte final au Maître d'œuvre.
- 25.5 Le cocontractant doit, dans un délai d'un (1) mois suivant la date de cette notification, renvoyer le décompte final revêtu de sa signature, sans ou avec réserves, ou faire connaître les raisons pour lesquelles il refuse de le signer.
- 25.6 Dans le cas où le cocontractant signe avec réserve ou ne signe pas le décompte final, les motifs de ce refus ou de ces réserves doivent être exposés par le cocontractant dans un mémoire récapitulatif de toutes les réclamations dont il revendique le paiement, accompagné des justificatifs nécessaires, et transmis au Maître d'œuvre dans le même délai que ci-dessus, sous peine de forclusion.
- 25.7 Le règlement du différend intervient alors suivant les modalités indiquées à l'article 79 du CCAG (Travaux). En cas d'existence d'index non connus lors de l'établissement du décompte final ou d'acceptation d'une réclamation du cocontractant, un additif de régularisation sera ajouté au décompte final.

ARTICLE 26 : DECOMPTE GENERAL ET DEFINITIF

26.1 Dans le délai d'un (01) mois suivant la fin de période de garantie qui donne lieu à la réception définitive des travaux, le Chef de service dresse le décompte général et définitif du marché qu'il fait signer contradictoirement par le cocontractant et le Maître d'Ouvrage. Ce décompte comprend :

- le décompte final,
- le solde,
- la récapitulation des acomptes mensuels.



La signature du décompte général et définitif sans réserve par le cocontractant, lie définitivement les parties et met fin au marché, sauf en ce qui concerne les intérêts moratoires.

- 26.2 Le décompte général, signé par le Maître d'Ouvrage, doit être notifié au cocontractant par ordre de service.
- 26.3 Le cocontractant dispose alors d'un (01) mois à partir de cette notification, pour envoyer le décompte général, sans ou avec réserves, ou faire connaître les raisons pour lesquelles il refuse de le signer.
- 26.4 Si la signature du décompte général est donnée sans réserve, cette acceptation lie définitivement les deux parties, sauf en ce qui concerne les intérêts moratoires s'il y a lieu. Ce décompte devient ainsi le décompte général et définitif du marché.
- 26.5 Si le cocontractant ne renvoie pas le décompte général dans le délai ci-dessus, ce décompte général est réputé être accepté par lui et devient définitif.
- 26.6 Le décompte général ne peut devenir définitif qu'une fois signé sans réserves du cocontractant, sauf cas prévus à l'alinéa précédent. L'acceptation d'une réclamation du cocontractant sera régularisée par un additif au décompte général.

ARTICLE 27 : REGIME FISCAL ET DOUANIER

Le décret N° 2003/651/PM du 16 avril 2003 définit les modalités de mise en œuvre du régime fiscal des Marchés Publics. La fiscalité applicable au présent marché comporte notamment :

- des impôts et taxes relatifs aux bénéfices industriels et commerciaux, y compris l'IAI qui constitue un précompte sur l'impôt des sociétés ;
- des droits d'enregistrement calculés conformément aux stipulations du code des impôts ;
- des droits et taxes attachés à la réalisation des prestations prévues par le marché ;
- * des droits et taxes d'entrée sur le territoire camerounais (droits de douanes, TVA, taxe informatique) ;
- * des droits et taxes communaux,
- * des droits et taxes relatifs aux prélèvements des matériaux et d'eau.



Ces éléments doivent être intégrés dans les charges que le cocontractant impute sur ses coûts d'intervention et constituer l'un des éléments des sous-détails des prix hors taxes.

Le prix TTC s'entend TVA incluse.

ARTICLE 28 : TIMBRE ET ENREGISTREMENT DU MARCHÉ

Sept (7) exemplaires originaux du marché seront à timbrer et à enregistrer par les soins et aux frais du Cocontractant, conformément à la réglementation en vigueur.

Le non respect du délai réglementaire prévu pour l'enregistrement entraîne des sanctions telles que prévues par le code général des impôts.

Après enregistrement, cinq (05) exemplaires originaux enregistrés du marché devront être retournés à la Sous-Direction des Marchés pour ventilation.

CHAPITRE III EXECUTION DES TRAVAUX

ARTICLE 29 : CONSISTANCE DES TRAVAUX

29.1 TRAVAUX PREVUS DANS LE MARCHÉ

29.1.1 Définition des travaux :

Les travaux objet du présent marché sont définis dans le présent Cahier des Clauses Administratives Particulières, dans le Cahier des Clauses Techniques Particulières (CCTP), au Bordereau des Prix unitaires (BPU) et au Détail Estimatif. Ils comprennent en particulier les opérations suivantes à effectuer et dont la liste n'est pas exhaustive :

Ces travaux comprennent les opérations suivantes dont la liste n'est pas exhaustive:

- Déblai mis en dépôt ;
- Remblai provenant d'emprunt ;
- Mise en forme de la plateforme y/c fossés et exutoires
- Plus value de transport aux prix 108 et 115a ;
- Couche de roulement en graveleux latéritique ;
- Curage des ouvrages hydrauliques transversaux ;
- Fournitures et pose des buses métalliques ;
- Puisards en maçonnerie ;
- Tête de buses en maçonnerie ;
- Etc...



Après d'éventuelles réceptions partielles, seront effectuées sur les sections concernées, sur ordre de service signé de l'Ingénieur, des interventions destinées aux prestations de maintien de la circulation par le traitement des bourbiers et des interventions ponctuelles s'il y a lieu pour l'élimination des points critiques de menace de coupure du trafic pendant les grandes saisons des pluies ainsi que la gestion des barrières de pluie.

29.1.2 Protection de l'environnement

Le Cocontractant sera tenu de se conformer aux textes régissant la protection de l'environnement en vigueur dans la République du Cameroun et notamment la loi-cadre n° 096/12 du 05 Août 1996 sur la gestion de l'environnement et la lettre n° 00908/MINTP/DR datant de 1997 du Ministre des Travaux Publics portant publication des Directives pour la prise en compte des impacts environnementaux dans l'entretien routier.

Il devra notamment se conformer aux prescriptions du CCTP (chapitre V) en la matière.

29.1.3 Démolition des ouvrages défectueux et enlèvement des matériaux refusés

Le Maître d'œuvre aura le pouvoir d'ordonner par écrit :

- 1) L'enlèvement du chantier, dans un délai de quarante huit (48) heures, de tous les matériaux réputés non conformes aux exigences du marché et leur remplacement par d'autres matériaux convenables et approuvés après essais de laboratoire ;
- 2) La démolition et la reconstruction correcte de tout ouvrage ou partie d'ouvrage réputé non-conforme aux exigences du marché tant en ce qui concerne le mode d'exécution que les matériaux utilisés.

En cas de non-conformité, les dépenses seront à la charge du Cocontractant.

Dans le cas contraire, le Cocontractant sera remboursé des dépenses supplémentaires qu'il aura supportées.

29.1.4 Remise en état des lieux

La remise en état des lieux (route et son environnement, base et installations de chantier, gîtes, emprunts et gisements, lieux de dépôts de matériaux) comprenant l'enlèvement des installations,

matériels, matériaux et débris de chantier, doit être faite dans un délai de trente (30) jours à compter de la réception provisoire et en tout cas avant l'approbation du décompte général et définitif des travaux.

Toutefois, le Maître d'ouvrage se réserve le droit de demander au Cocontractant de laisser sur place les installations qu'elle serait susceptible de ré-utiliser.

29.2 MODIFICATION DES OUVRAGES

Le Maître d'Ouvrage se réserve le droit d'introduire dans les ouvrages, lors de la phase d'exécution, toutes modifications, adjonctions, suppressions d'ouvrages ainsi que les éventuelles suppressions de catégorie de travaux qu'il estimera nécessaire pour la bonne réussite et l'économie des travaux, sans que pour cela le Cocontractant puisse prétendre à quelque compensation ou indemnité que ce soit, en dehors de celles indiquées dans le présent CCAP.

29.3 TRAVAUX SUPPLEMENTAIRES - VARIATION DANS LA MASSE DES TRAVAUX ET LA NATURE DES OUVRAGES

Qu'il s'agisse d'augmentation dans la masse des travaux, ou d'ouvrages non prévus au marché, aucun travail supplémentaire ne pourra être exécuté par le Cocontractant, s'il n'a pas fait au préalable l'objet d'un ordre de service du Maître d'Ouvrage le prescrivant explicitement.

Il sera fait application des prix unitaires du bordereau. Si les travaux supplémentaires comportent de nouveaux prix, la validation de ceux-ci fera l'objet d'un avenant. Est considéré comme nouveau prix, tout prix ne figurant pas dans le Bordereau des prix unitaires ou le détail estimatif du présent marché même si celui-ci a été présenté dans l'offre du Cocontractant.

Les quantités relatives à chacun des prix du Bordereau ainsi que la masse initiale des travaux pourront varier en plus ou moins jusqu'à une limite de vingt cinq pour cent (25%) sans que le Cocontractant puisse prétendre à une indemnité.

Lorsque le dépassement du montant du marché de base est supérieur à vingt cinq pour cent (25%), le Maître d'ouvrage réceptionne les prestations et résilie le marché dans les conditions prévues par la réglementation.

29.4 MATERIAUX

29.4.1 Le Cocontractant utilisera de façon privilégiée les lieux d'extraction mentionnés dans le CCTP ou, s'ils sont insuffisants, recherchera à ses frais les lieux d'extraction des matériaux nécessaires à la réalisation des ouvrages.

29.4.2 Les matériaux seront conformes aux spécifications du CCTP. Ils seront soumis aux essais ou épreuves que le Maître d'œuvre jugera utiles de prescrire suivant les spécifications du marché.

29.4.3 *Les moyens de contrôle propres mis en place par le Cocontractant et à ses frais, devront lui permettre, tant sur les lieux d'extraction, de préparation ou de fabrication que sur le chantier de mise en œuvre, d'assurer un contrôle constant, répété et régulier.*



ARTICLE 30 : OBLIGATIONS DU MAITRE D'OUVRAGE (CCAG COMPLETE)

30.1. Le Maître d'Ouvrage est tenu de fournir au prestataire les informations nécessaires à l'exécution de sa mission, et de lui garantir, aux frais de ce dernier, l'accès aux sites des projets.

30.2. Le Maître d'Ouvrage assure au prestataire protection contre les menaces, outrages, violences, voies de fait, injures ou diffamations dont il peut être victime en raison ou à l'occasion de l'exercice de sa mission.

ARTICLE 31 : DELAI D'EXECUTION DU MARCHE

Le délai maximum prévu pour l'exécution des travaux est fixé à six (06) mois calendaires.

Ce délai court à compter de la date de la notification de l'ordre de service de commencer les travaux par le Chef de service.

Les délais sont calculés pour un travail exécuté de jour, pendant les jours ouvrables et aux heures normales de travail. Le Cocontractant ne pourra exécuter ou poursuivre les travaux en dehors de ces jours et heures sans avoir reçu l'accord préalable de l'Ingénieur.

ARTICLE 32 : ROLE ET RESPONSABILITE DU COCONTRACTANT

Le planning détaillé et général d'avancement des travaux sera communiqué par le Cocontractant au Maître d'Œuvre en six (06) exemplaires au début de chaque phase de travaux.

Le Cocontractant a pour mission d'assurer l'exécution des travaux sous le contrôle du Maître d'œuvre et conformément aux règles et normes en vigueur. Il est tenu notamment d'effectuer à ses frais s'il y a lieu, les calculs, essais et analyses, de déterminer, de choisir, d'acheter, et d'approvisionner tous les outillages, matériaux et fournitures nécessaires pour l'exécution des travaux. Il est tenu d'engager tout le personnel utile spécialisé ou non.

Le Cocontractant est responsable vis à vis du Maître d'Ouvrage de la qualité des matériaux et des fournitures utilisés, de leur parfaite adaptation aux besoins du chantier, de la bonne exécution des travaux, des fournitures et des interventions effectuées par les sous-traitants agréés par le Maître d'ouvrage.

Le Cocontractant sera seul et pleinement responsable des accidents et dommages de toute nature qui adviendraient à son personnel, à des tiers, à des agents du Chef de Service, à son matériel, aux réalisations, objet du présent marché, à l'occasion de l'exécution des travaux.

Il a l'obligation de remettre en état les ouvrages détériorés du fait de ses travaux.

Le Cocontractant est tenu de se conformer à la législation en vigueur au Cameroun concernant le respect de l'Environnement. Il devra exécuter tous les travaux spécifiés au CCTP (chapitre V), aux textes et directives mentionnés à l'article 40 du présent CCAP. Il aura notamment l'obligation d'afficher un règlement intérieur à l'Entreprise et prenant en compte les problèmes environnementaux (MST, braconnage,...)

ARTICLE 33 : MISE A DISPOSITION DES DOCUMENTS ET DU SITE

33.1 PLANS TYPES ET DOCUMENTS

L'exemplaire reproductible des plans figurant dans le Dossier d'Appel d'Offres sera remis par le Chef de service ou le Maître d'Œuvre.

33.2 SITE DES TRAVAUX

Le Maître d'Ouvrage met le site des travaux et ses voies d'accès à la disposition du cocontractant en temps utile et au fur et à mesure de l'avancement des travaux.

Le Cocontractant est réputé avoir visité et examiné l'emplacement des travaux et ses environs, et pris connaissance, avant la remise de son offre des caractéristiques, de l'emplacement et de la nature des travaux à exécuter, de l'importance des matériaux à fournir, des voies et moyens d'accès au chantier, des installations nécessaires. D'une manière générale, il est réputé s'être procuré toutes informations concernant les risques, aléas et circonstances susceptibles d'influencer son offre.

ARTICLE 34 : ASSURANCES DES OUVRAGES ET RESPONSABILITES CIVILES

34.1 Dans les quinze (15) jours à compter de la notification du marché, et avant tout démarrage des travaux, le cocontractant et, le cas échéant, les sous-traitants, devront justifier auprès du Maître d'Ouvrage, sur la demande du Chef de service du marché, des assurances de Responsabilité Civile et tous risques chantiers, garantissant le Maître d'Ouvrage contre toute perte ou dommage survenant aux ouvrages et aux tiers jusqu'à la réception provisoire des travaux ou à l'expiration du délai de garantie si le marché prévoit un tel délai, et des assurances couvrant le cas échéant, la responsabilité décennale. Ces assurances devront être souscrites auprès des Compagnies agréées et installées au Cameroun.

- 34.2 Aucun règlement à l'exception de l'avance de démarrage ne sera effectué sans présentation d'un certificat d'une compagnie prouvant que le Cocontractant a intégralement réglé les primes ou cotisations relatives aux travaux objet du présent marché.
- 34.3 Par ailleurs, le cocontractant devra, le cas échéant, souscrire les assurances relatives aux responsabilités civiles et dommages aux ouvrages qu'il encourt à compter de l'expiration du délai de garantie, tel que précisé aux articles 70 à 73 du CCAG (Travaux).

ARTICLE 35 : PIECES A FOURNIR PAR LE COCONTRACTANT

35.1. PROGRAMME DES TRAVAUX, PLAN D'ASSURANCE QUALITE ET PLAN DE GESTION ENVIRONNEMENTALE.

Dans un délai maximum de vingt-huit (28) jours à compter de la notification de l'ordre de service de commencer les travaux, le cocontractant soumettra, en six (06) exemplaires, à l'approbation du Chef de service après avis du Maître d'Œuvre et de l'Ingénieur le programme d'exécution des travaux, son calendrier d'approvisionnement, son projet de Plan d'Assurance Qualité (PAQ) et son Plan de Gestion Environnementale, le cas échéant.

Ce programme sera exclusivement présenté selon les modèles fournis.

Deux (2) exemplaires de ces pièces lui seront retournés dans un délai de quinze (15) jours à partir de leur réception avec :

- Soit la mention d'approbation " BON POUR EXECUTION " ;
- Soit la mention de leur rejet accompagnée des motifs dudit rejet.



Le cocontractant disposera alors de huit (8) jours pour présenter un nouveau projet. Le Chef de Service ou le Maître d'Œuvre disposera alors d'un délai de cinq (5) jours pour donner son approbation ou faire d'éventuelles remarques. Les délais d'approbation du projet d'exécution sont suspensifs du délai d'exécution.

L'approbation donnée par le Chef de Service ou le Maître d'Œuvre n'atténuera en rien la responsabilité du cocontractant. Cependant les travaux exécutés avant l'approbation du programme ne seront ni constatés ni rémunérés sauf s'ils ont été expressément ordonnés. Le planning actualisé et approuvé deviendra le planning contractuel.

a. Le cocontractant tiendra constamment à jour, sur le chantier, un planning des travaux qui tiendra compte de l'avancement réel du chantier. Des modifications importantes ne pourront être apportées au programme contractuel qu'après avoir reçu l'accord du Chef service du Marché. Après approbation du programme d'exécution par le Chef service du Marché, celui-ci le transmettra dans un délai de cinq (05) jours à l'Autorité Contractante, sans effet suspensif de son exécution. Toutefois, s'il est constaté des modifications importantes dénaturant l'objectif du marché ou la consistance des travaux, l'Autorité Contractante retournera le programme d'exécution accompagné des réserves à lever dans un délai de quinze (15) jours à compter de sa date de réception.

b. Le Plan de Gestion Environnemental fera ressortir notamment les conditions de choix des sites techniques et de base vie, les conditions d'emprunt de sites d'extraction et les conditions de remise en état des sites de travaux et d'installation.

c. Le cocontractant indiquera dans ce programme les matériels et méthodes qu'il compte utiliser ainsi que les effectifs du personnel qu'il compte employer.

d. L'agrément donné par le chef de service ou le Maître d'Œuvre ne diminue en rien la responsabilité

du cocontractant quant aux conséquences dommageables que leur mise en œuvre pourrait avoir tant à l'égard des tiers qu'à l'égard du respect des clauses du marché.

35.2 PROJET D'EXECUTION

35.2.1 Dans un délai de vingt-huit (28) jours à compter de la notification de l'ordre de service de commencer les travaux, l'avant-projet d'exécution (APE) des travaux sera validé par l'Ingénieur après les étapes ci-dessous :

- Saisine du Cocontractant par le Maître d'œuvre et organisation de la visite détaillée de l'Ouvrage : dix (10) jours ;
- Présentation de l'avant-projet d'exécution au Maître d'œuvre : dix (10) jours ;
- Validation ou rejet par l'Ingénieur de l'APE : trois (3) jours ;
- Validation par l'Ingénieur de l'APE corrigé : cinq (5) jours ;

35.2.2 Cet avant-projet sera exclusivement présenté selon les modèles fournis et faisant ressortir au minimum les éléments suivants par phase et par nature de travaux (cartonnage et travaux d'entretien courant ou périodique) :

- La liste du personnel d'encadrement accompagnée des copies certifiées conformes par les autorités compétentes du diplôme le plus élevée, de leurs CV et de l'Attestation d'inscription à l'Ordre National des Ingénieurs du Génie Civil (ONIGC) pour le Conducteur des Travaux ;
- La copie de l'engagement sur l'honneur à mobiliser le matériel nécessaire à l'exécution des travaux, fournie dans son offre ;

Les schémas itinéraires ;

Le processus et les méthodes d'exécution envisagées avec les prévisions d'emploi du personnel, du matériel et des matériaux ;

- La description des installations de chantier envisagées ;
- Le planning de mobilisation des matériels en adéquation avec le planning d'exécution des travaux ;
- Le planning graphique des travaux, valorisé par tâche et par mois, et pour chaque tronçon, permettant au cours de ceux-ci de comparer l'avancement réel à celui prévu ;
- Les plans de principes d'exécution des ouvrages (dalots, ponceaux, buses, têtes de buses,...) ;
- Les travaux que le Cocontractant fera exécuter par des sous-traitants (s'il y a lieu).
- Les plans de signalisation temporaire suivant les types des travaux retenus (dispositifs de sécurité à mettre en place pour la signalisation des travaux à exécuter)
- Une note sur le fonctionnement du laboratoire (locaux, matériel, personnel...)
- Une note sur les essais géotechniques (moyens, méthodes d'investigation, programme...)
- Un mémoire sur les dispositions relatives à la préservation de l'environnement.

A défaut de transmettre dans un délai de dix (10) jours après la visite détaillée de l'ouvrage, l'avant-projet d'exécution au Maître d'œuvre, le cocontractant sera passible, après mise en demeure préalable, d'une pénalité correspondant à 1/2000^{ème} du montant TTC de son contrat.

35.2.3 Après la validation de l'avant-projet, le cocontractant dispose de cinq (05) jours pour établir le projet d'exécution définitif des travaux et le soumettre à l'approbation de l'Ingénieur après avis du Maître d'œuvre.

Le Maître d'Œuvre et l'ingénieur disposent chacun de deux (02) jours pour l'approbation du document.

Une copie de l'Avant-projet validé et une copie du projet d'exécution approuvé doivent être transmises au Chef de service.

35.2.4 L'approbation donnée par l'Ingénieur n'atténuera en rien la responsabilité du Cocontractant. Cependant les travaux exécutés avant l'approbation du projet



d'exécution, en cas de non-conformité au projet d'exécution approuvé, ne pourront pas faire l'objet de paiement ou de réclamation de la part du Cocontractant.

- 35.2.5 Le Cocontractant tiendra constamment à jour sur le chantier, un planning des travaux réalisés qui rendra compte de l'avancement du chantier. Des modifications importantes ne pourront être apportées au programme prévisionnel qu'après avoir reçu l'accord du Chef de Service.

35.3 PLANS ET DOCUMENTS D'EXECUTION (CALCUL ET DESSINS)

- 35.3.1 Les plans de détail et autres documents nécessaires à l'exécution des travaux, seront établis par le Cocontractant sur la base des plans et documents fournis dans le DAO.
- 35.3.2 Ils seront soumis au Maître d'œuvre dans un délai d'au moins dix (10) jours avant tout commencement d'exécution des travaux correspondants. Les notes de calcul seront vérifiées et complétées s'il y a lieu, par le Cocontractant qui les remettra au Maître d'œuvre au moins huit (08) jours avant l'exécution des travaux correspondants. Le Maître d'œuvre dispose d'un délai de sept (07) jours pour faire part au Cocontractant de ses observations et remarques. Passé ce délai, le visa du Maître d'œuvre est réputé donné.
- 35.3.3 Le visa du Maître d'œuvre n'atténuera en rien la responsabilité du Cocontractant pour la conception des ouvrages et l'exécution des travaux correspondants.
- 35.3.4 Avant la réception provisoire, le Cocontractant remettra au Maître d'œuvre trois (03) exemplaires des plans de récolement des travaux réellement exécutés dont un original reproductible.

ARTICLE 36 : ORGANISATION ET SECURITE DES CHANTIERS

36.1 ACCES AU CHANTIER

- 36.1.1 Le Maître d'œuvre et toute personne autorisée par lui devront à tout moment avoir accès aux travaux, au chantier, aux ateliers et tous les lieux de travail, ainsi qu'aux emplacements d'où proviennent les matériaux, produits manufacturés, et outillages utilisés pour les travaux.
- 36.1.2 Par ailleurs dans le cadre de la mission de vérification de réflectivité des travaux, les représentants dûment mandatés des organismes chargés des paiements doivent avoir accès au chantier et à toutes les informations nécessaires à l'accomplissement de cette mission.
- Le Cocontractant devra accorder toutes les facilités voulues pour permettre ces accès en toute liberté.

36.2 SECURITE DE CHANTIER

36.2.1 Panneaux d'identification de chantier

Les panneaux d'identification ou d'annonce de chantier, seront placés au début et à la fin de chaque tronçon, et devront être mis en place dans un délai maximum d'un mois après l'ordre de service de démarrer les travaux.

36.2.2 Signalisation des travaux

La signalisation des travaux doit être conforme au plan de signalisation temporaire validé dans le projet d'exécution. Elle est réalisée sous le contrôle du Maître d'œuvre par le Cocontractant, ce dernier ayant à sa charge la fourniture et la mise en place des panneaux et des dispositifs de signalisation, sauf stipulation différente au marché.

Le Cocontractant aura la charge de fournir et d'entretenir à ses frais tous dispositifs d'éclairage, de protection, de clôture et de gardiennage qui s'avéreront nécessaires à la bonne exécution des travaux ou qui seront exigés par le Maître d'œuvre.

Le Cocontractant sera personnellement responsable de toutes les conséquences directes ou indirectes d'une carence de la signalisation ou de l'entretien des ouvrages provisoires nécessaires au maintien de la circulation.



Tous les frais entraînés par la signalisation routière propre au chantier sont à la charge du cocontractant. Celui-ci restera seul et entièrement responsable de tous les accidents ou dommages causés aux tiers, au cours de l'exécution des travaux par le fait de son matériel ou d'erreurs et d'omissions concernant la signalisation.

36.2.3 Travail de nuit, des jours fériés et des dimanches.

Les travaux, à l'exception des prestations des phases 2, ne pourront se poursuivre ni la nuit, ni les dimanches, ni les jours fériés sans l'autorisation écrite préalable de l'Ingénieur. Les prestations des phases 2 ont un caractère permanent de jour comme de nuit y compris les dimanches et jours fériés.

36.3 DOMMAGES AUX PROPRIETAIRES DANS L'EMPRISE DES TRAVAUX

Les indemnités qui découlent des expropriations des cultures qui seront nécessaires hors de l'emprise de la route (carrières et emprunts, accès aux carrières et aux emprunts inclus) seront à la charge du Cocontractant. Celui-ci sera tenu de provoquer avant exécution des travaux, la reconnaissance contradictoire des cultures et propriétés, qui seront évaluées en accord avec l'Ingénieur et les autorités administratives locales.

36.4 SUJETIONS RESULTANT DU VOISINAGE D'AUTRES CHANTIERS

Le Cocontractant devra prendre en compte toutes les mesures nécessaires pour n'apporter aucune entrave à l'exécution des travaux d'autres entreprises. Il devra laisser circuler le matériel de ces entreprises sur ou sous les ouvrages déjà faits partout où le Maître d'œuvre jugera que l'établissement de voies indépendantes ne sera pas possible, sans qu'il puisse prétendre à une quelconque indemnité ou à une prolongation des délais.

36.5 MAINTIEN DE LA CIRCULATION

36.5.1 Le Cocontractant devra prendre toutes les dispositions nécessaires pour que le maintien de la circulation soit assuré pendant toute la durée des travaux. Il ne pourra se prévaloir des sujétions qui en résulteraient pour éluder les obligations de son marché, ni pour soulever une quelconque réclamation, sauf en cas de force majeure; le coût de cette disposition étant compris dans le prix d'installation de chantier.

36.5.2 Le Cocontractant saisira le Maître d'œuvre qui informera l'autorité administrative territorialement compétente pour la prise d'un acte réglementaire en cas d'interruption de la circulation tout le long des itinéraires déviés. Cette saisine devra se faire au moins quatorze (14) jours avant.



ARTICLE 37 : IMPLANTATION DES OUVRAGES

37.1 Le Maître d'œuvre notifiera par écrit au cocontractant dans un délai de huit (08) jours avant l'implantation des ouvrages, le cas échéant, les points et niveaux de base qui ont été établis.

37.2 A partir de ces points et niveaux de base, le cocontractant sera responsable de la bonne implantation des ouvrages et prendra les frais y afférents à sa charge.

37.3 Ces opérations feront l'objet d'un procès-verbal établi contradictoirement entre le cocontractant et le Maître d'œuvre. Si en cours de travaux, une erreur apparaissait dans les implantations, niveaux, alignements ou dimensions d'une partie quelconque des ouvrages, le cocontractant devra procéder à ses frais à la rectification correspondante. La vérification de toute implantation, alignement, ou niveau par le Maître d'œuvre ne saurait relever le Cocontractant de ses obligations. Le cocontractant devra soigneusement protéger tous repères, jalons, bornes, piquets et autres éléments contribuant à l'implantation des ouvrages. Il devra les rétablir ou les remplacer à ses frais en cas de besoin.

ARTICLE 38 : SOUS-TRAITANCE

Après autorisation expresse du Maître d'ouvrage, le Cocontractant pourra confier à des sous-traitants l'exécution d'une partie des travaux faisant l'objet du présent marché. Cette autorisation n'affranchit le Cocontractant d'aucune de ses obligations contractuelles.

La part sous-traitée du marché ne doit pas excéder trente pour cent (30%) du montant du marché.

Les sous-traitants devront satisfaire aux mêmes conditions administratives et techniques que le titulaire du marché. Ils exécuteront leurs parties de travaux sous la seule et pleine responsabilité du Cocontractant.

Les sous-traitants agréés ne pourront pas obtenir le bénéfice du règlement direct des travaux.

ARTICLE 39 : LABORATOIRE DE CHANTIER ET ESSAIS

39.1 Le Cocontractant est tenu d'avoir sur le chantier son propre laboratoire permettant d'exécuter tous les essais d'identification et d'étude des matériaux définis dans le CCTP. Le personnel et le matériel de ce laboratoire doivent recevoir l'agrément du Maître d'œuvre du marché dans un délai de sept (07) jours dès réception de la demande.

Il sera tenu de fournir avant toute mise en œuvre, un dossier complet prouvant que le matériau satisfait aux conditions du CCTP.

39.2 Le Cocontractant est tenu d'exécuter tous les essais et contrôles nécessaires à la bonne exécution des ouvrages tels qu'ils sont définis dans le CCTP.

39.3 Les frais inhérents à ces essais et contrôles sont à la charge du Cocontractant.

ARTICLE 40 : JOURNAL ET REUNIONS DE CHANTIER

40.1 JOURNAL DE CHANTIER

40.1.1 C'est un document contradictoire unique. Ses pages sont numérotées et visées. Aucune page ne doit être enlevée. Les parties raturées sont signalées en marge pour validation

40.1.2 Le journal de chantier sera tenu par le Cocontractant et mis à la disposition du Maître d'œuvre et de ses représentants.

Y seront consignés pour chaque jour de travail :

- les conditions atmosphériques ;
- les matériels utilisés ;
- les matériaux mis en œuvre ou livrés sur le chantier ; les résultats des essais in-situ ; les constats des travaux exécutés ;
- les incidents ou détails de toutes sortes présentant quelques intérêts du point de vue de la tenue ultérieure des ouvrages, de la durée réelle des travaux ;
- Etc.



40.1.3 Le Cocontractant pourra y consigner quotidiennement les incidents ou observations susceptibles de donner lieu à une réclamation de sa part.

40.1.4 Le journal sera signé contradictoirement par le Maître d'œuvre et le Conducteur des Travaux à chaque visite de chantier.

40.1.5 Pour toute réclamation éventuelle du Cocontractant, il ne pourra être fait état que des événements ou documents mentionnés en temps voulu au journal de chantier.

40.2 REUNIONS DE CHANTIER

40.2.1 Des réunions de chantier auront lieu hebdomadairement à un jour fixé contradictoirement par le Maître d'œuvre et le Cocontractant.

40.2.2 La participation du Conducteur des Travaux aux réunions du chantier est obligatoire.

40.2.3 Les réunions de chantier feront l'objet d'un procès-verbal signé par tous les participants.

40.2.4 Le procès verbal de réunion devra préciser :

- les travaux exécutés au cours de la semaine ;
- le taux global d'avancement des travaux ;
- le taux global des paiements en cours ;
- le taux global de consommation des délais ;
- la situation du personnel et du matériel sur le chantier ;
- la qualité des travaux réalisés ;
- les approvisionnements des matériaux sur le chantier

- les travaux programmés au cours de la semaine suivante (planning hebdomadaire) ;
- les documents remis ou reçus par le Cocontractant ; les éventuelles difficultés rencontrées ;
- les recommandations générales ;
- etc.

ARTICLE 41 : UTILISATION DES EXPLOSIFS

Sans objet.



CHAPITRE IV : DE LA RECEPTION DE TRAVAUX

ARTICLE 42 : RECEPTION PROVISOIRE

La réception provisoire sera accordée à la fin de l'exécution desdits travaux. A cet effet, le cocontractant est tenu de faire connaître par écrit au Chef de service du marché au plus tard trente (30) jours avant l'expiration du délai contractuel d'exécution des travaux, ou la date prévisionnelle d'achèvement des travaux, la date à laquelle il souhaite que soit réceptionné ces travaux.

42.1 OPERATIONS PREALABLES A LA RECEPTION

42.1.1 Avant la réception provisoire des travaux, le Cocontractant demande par écrit au Maître d'Ouvrage avec copie à l'Ingénieur et l'organisme payeur, l'organisation d'une visite technique préalable à la réception.

Cette visite comporte entre autres opérations :

- la reconnaissance qualitative et quantitative des ouvrages exécutés ;
- les épreuves éventuellement prévues par le CCTP ;
- la constatation éventuelle de l'inexécution des prestations prévues au marché ;
- la constatation du repliement des installations de chantier et la remise en état des lieux ;
- les constatations relatives à l'achèvement des travaux ;
- les constatations des quantités des travaux effectivement réalisés ;
- la remise des projets de plan de récolement.

42.1.2 Ces opérations font l'objet d'un procès verbal dressé sur le champ et signé par le Maître d'œuvre, l'Ingénieur et contresigné par le Cocontractant.

42.1.3 Dans un délai de sept (07) jours suivant la date du procès-verbal, le Maître d'œuvre fait connaître au cocontractant s'il a ou non proposé au Chef de service du marché de prononcer la réception des ouvrages et dans l'affirmative, la date d'achèvement des travaux qu'il a proposé de retenir ainsi que les réserves dont il a éventuellement proposé d'assortir la réception.

42.2 COMMISSION DE RECEPTION PROVISOIRE

42.2.1 La Commission de réception provisoire sera composée des membres suivants,

1. Le Maître d'Ouvrage ou son représentant, Président ;
2. Le Chef de service du marché, Membre ;
3. L'Ingénieur du marché, Membre ;
4. Le sous-directeur des Marchés Publics du MINTP ou son représentant, Membre ;
5. Un représentant de la Direction Générale des Marchés d'Infrastructures du Ministère des Marchés Publics, Membre ;
6. Un représentant de la Direction Générale du Contrôle des Marchés Publics du Ministère des Marchés Publics, Membre ;
7. Le Maître d'œuvre, Rapporteur.

42.2.2 Les membres ci-dessus cités et le Cocontractant sont convoqués, par courrier du Maître d'Ouvrage, pour prendre part à la réception au moins dix (10) jours avant la date de la réception.

Le Cocontractant est tenu d'y assister (ou de s'y faire représenter). Il assiste à la réception en qualité d'observateur. Son absence équivaut à l'acceptation sans réserve des conclusions de la commission de réception.

42.2.3 La Commission après visite du chantier examine le rapport ou le procès-verbal des opérations préalables à la réception et procède à la réception provisoire des travaux s'il y a lieu.

Celle-ci fera l'objet du procès verbal de réception provisoire signé séance tenante par tous les membres présents de la commission.



42.2.4 Ce procès-verbal de réception provisoire fixe la date d'achèvement des travaux à partir de laquelle courent les divers délais de garantie.

42.2.5 Dans le cas où les travaux ne peuvent pas être réceptionnés, notification est faite au cocontractant, par voie d'ordre de service signé par le Maître d'Ouvrage, des omissions, imperfections ou malfaçons constatées qui rendent impossible la réception. Cet ordre de service met en demeure le Cocontractant de terminer les Ouvrages incomplets ou de remédier aux imperfections et malfaçons dans un délai déterminé, sans préjudice de l'application des dispositions de l'article 77 du CCAG (Travaux). Lorsque le cocontractant estime que les ouvrages sont terminés, il doit à nouveau demander au Maître d'Œuvre du marché, la réception provisoire. Passé le délai indiqué dans l'ordre de service, le Chef de service du marché peut faire procéder, par un autre cocontractant conformément à la réglementation en vigueur, à l'exécution des travaux nécessaires, aux torts, frais, risques et périls du Cocontractant.

42.3 RECEPTION PARTIELLE

42.3.1 Le Cocontractant pourra demander des réceptions partielles par tronçon continu d'itinéraire de 25 km minimum, par tronçon autonome de route dans un secteur ou tel que défini par le présent marché.

Les modalités relatives à la réception provisoire, s'appliquent aux réceptions partielles.

42.3.2 En cas de force majeure conduisant à l'interruption des travaux avant leur achèvement, le Maître d'Ouvrage procédera, si le Cocontractant en fait la demande, à des réceptions partielles des ouvrages déjà réalisés. Dans les deux cas, la commission chargée de ces réceptions partielles sera la même que celle devant effectuer la réception provisoire. Un procès-verbal de réception partielle sera rédigé et signé par toutes les parties.

42.3.3 En cas de réceptions provisoires partielles, le délai de garantie court à compter de la date de la dernière réception partielle.

42.4 PRISE DE POSSESSION DES OUVRAGES

Toute prise de possession des ouvrages par le Chef de service du marché doit être précédée de leur réception. Toutefois, s'il y a urgence, la prise de possession peut intervenir antérieurement à la réception, sous réserve de l'établissement préalable d'un état des lieux contradictoire.

ARTICLE 43 : DOCUMENTS A FOURNIR

43.1 Le Cocontractant remettra au Maître d'Œuvre dans les trente (30) jours suivant la date du procès-verbal de réception provisoire pour l'ensemble des ouvrages, le plan de récolement.

43.2 La non fourniture de ce plan de récolement dans le délai imparti peut donner lieu à une retenue de dix pour cent (10%) sur le montant du cautionnement définitif.

ARTICLE 44 : DELAI DE GARANTIE ET ENTRETIEN PENDANT LA PERIODE DE GARANTIE.

44.1 DELAI DE GARANTIE

44.1.1 Le délai de garantie des travaux est fixé à un (01) an pour les ouvrages d'arts et d'assainissement, six (06) mois pour les remblais, les zones rechargées, et un (01) an les points critiques traités au stabilisant.

44.1.2 Le délai de garantie court à compter de la date d'achèvement des travaux précisée dans le procès verbal de réception provisoire (article 41.2.4).

44.2 ENTRETIEN PENDANT LA PERIODE DE GARANTIE

- 44.2.1 Pendant la période de garantie, le Cocontractant devra exécuter à ses frais et en temps utile, tous les travaux nécessaires pour remédier aux désordres relevant des malfaçons, qui apparaîtraient dans les ouvrages.
- 44.2.2 Le Cocontractant sera responsable envers le Maître d'Ouvrage de tous les désordres survenus, exceptés ceux relevant d'une usure normale causée par la circulation, même si ceux-ci n'ont pas été signalés par le Chef de Service.
- 44.2.3 Si après réception provisoire, le Cocontractant ne s'est pas conformé dans un délai de quinze (15) jours, aux prescriptions d'un ordre de service concernant les réparations ou réfections éventuelles, le Chef de service du marché sera en droit de les faire exécuter par ses propres ouvriers ou par un autre cocontractant et d'en recouvrer le montant aux dépens du Cocontractant par déduction sur toutes sommes dues ou à devoir à ce dernier dans le cadre du marché.

ARTICLE 45 : RECEPTION DEFINITIVE

La réception définitive s'effectuera dans un délai maximal de quinze (15) jours à compter de l'expiration du délai de garantie. Toutefois, l'usure de la chaussée sera prise en compte à la réception définitive des travaux.

45.1 OPERATIONS PREALABLES A LA RECEPTION DEFINITIVE

- 45.1.1 Avant la réception définitive, le Cocontractant demande par écrit à l'Ingénieur ou au Maître d'œuvre, selon le cas, l'organisation d'une visite technique préalable à la réception.
- 45.1.2 La commission, en plus des opérations prescrites pour la réception provisoire, s'assurera que tous les points à examiner à la réception définitive ont été réalisés.
- 45.1.3 Ces opérations font l'objet d'un procès verbal dressé sur le champ et signé par l'Ingénieur et le Maître d'œuvre éventuellement, et contresigné par le Cocontractant.
- 45.1.4 Au terme de cette visite préalable à la réception, l'Ingénieur ou le Maître d'œuvre, selon le cas, spécifie les éventuelles réserves à lever et les travaux correspondants à effectuer avant la date de la réception définitive, qui sera fixée par le Chef de service en accord avec l'ingénieur et le Maître d'œuvre.

45.2 COMMISSION DE RECEPTION DEFINITIVE

- 45.2.1 La procédure de réception est la même que celle de la réception provisoire.
- 45.2.2 La composition de la commission de réception est la même que celle de la réception provisoire, exception du maître d'œuvre qui ne sera pas membre. Et l'Ingénieur du marché est dans ce cas le rapporteur.
- 45.2.2 Les membres ci-dessus cités et le Cocontractant sont convoqués, par courrier du Maître d'Ouvrage, pour prendre part à la réception définitive, au moins sept (07) jours avant la date de la réception.
L'absence du Cocontractant équivaut à l'acceptation sans réserve des conclusions de la commission de réception.
- 45.2.3 Avant de prononcer la réception définitive, la Commission vérifiera, par tous les moyens à sa disposition, que les clauses contractuelles ont été entièrement respectées et que le Cocontractant s'est honorablement acquitté des tâches prescrites pour la période de garantie.
- 45.2.4 A l'issue de la séance de Commission, l'Ingénieur dresse un procès-verbal de réception définitive qui est signé séance tenante par les membres et par le cocontractant.



CHAPITRE V : CLAUSES DIVERSES

ARTICLE 46 : RESILIATION DU MARCHÉ

Le marché peut être résilié comme prévu à la section III Titre IV du Livre I du décret N° 2004/275 du 24 septembre 2004 portant Code des Marchés Publics et également dans les conditions stipulées aux articles 74, 75 et 76 du CCAG (Travaux), notamment dans l'un des cas de :

- Retard de plus de trente (30) jours calendaires dans l'exécution d'un ordre de service ou arrêt injustifié des travaux de plus de sept (07) jours calendaires ;
- pénalités cumulées au-delà de 10 % du montant des travaux ;
- Refus de la reprise des travaux mal exécutés ;
- Défaillance du cocontractant ;



ARTICLE 47 : CAS DE FORCE MAJEURE

47.1 Les cas de force majeure seront constatés conformément aux dispositions de l'article 75 du CCAG (Travaux).

47.2 Il appartient au Maître d'ouvrage d'apprécier le caractère de force majeure et les preuves fournies par le Cocontractant.

ARTICLE 48 : DIFFERENDS ET LITIGES

Les différends ou litiges nés de l'exécution du présent marché peuvent faire l'objet d'un règlement à l'amiable.

A défaut du règlement amiable, tout différend découlant du marché sera porté devant la juridiction camerounaise compétente, conformément aux dispositions de l'article 91 du décret N°2004/275 du 24 septembre 2004 portant Code des Marchés Publics.

ARTICLE 49 : EDITION ET DIFFUSION DU MARCHÉ

49.1 La rédaction ou la mise en forme des documents constitutifs du marché sont assurées par le Maître d'Ouvrage.

49.2 Vingt (20) exemplaires du présent marché seront édités par les soins du Maître d'Ouvrage.

ARTICLE 50 ET DERNIER : ENTREE EN VIGUEUR DU MARCHÉ

Le présent marché ne deviendra définitif qu'après sa signature par le Maître d'Ouvrage. Il entrera en vigueur dès sa notification au Cocontractant.

PIECE 5 : CAHIER DES CLAUSES TECHNIQUES PARTICULIERES (CCTP)



CHAPITRE I : GENERALITES

OBJET DU PRÉSENT DOCUMENT

Le présent Cahier des Clauses Techniques Particulières est le document qui fixe les règles d'exécution des travaux d'entretien des routes en terre.

Les travaux à réaliser portent sur l'entretien courant ou périodique de certaines routes en terre tels que définis à l'article 1 du CCAP.

CONSISTANCE DES TRAVAUX

La consistance des travaux à réaliser est détaillée dans le présent CCTP, au bordereau des prix - nomenclature des tâches et au détail estimatif.

Ces travaux comprennent les opérations suivantes dont la liste n'est pas exhaustive:

- Déblai mis en dépôt ;
- Remblai provenant d'emprunt ;
- Mise en forme de la plateforme y/c fossés et exutoires
- Plus value de transport aux prix 108 et 115a ;
- Couche de roulement en graveleux latéritique ;
- Curage des ouvrages hydrauliques transversaux ;
- Fournitures et pose des buses métalliques ;
- Puisards en maçonnerie ;
- Tete de buses en maçonnerie ;
- Etc...



DESCRIPTION DES TRAVAUX

3.1 Installation de chantier

Ces opérations consistent à la mise en place des installations nécessaires (matériel, terrain, bâtiments, hangars, sites d'emprunt, aires de stockage, voies de circulation, points d'eau, etc) à l'exécution et au suivi des travaux, leur maintenance et leur fonctionnement.

3.2 Amenée et repli du matériel

L'amenée et le repli du matériel nécessaire à l'exécution des travaux comprend l'amenée du matériel et des engins nécessaires à l'exécution du chantier y compris éventuellement: les bétonneuses, les bascules de chantier, les engins de terrassement, d'assainissement, de mise en œuvre de chaussée et de transport.

3.3 Déforestage

Sans objet.

3.4 Débroussaillage et décapage

- Sans objet.

3.5 Terrassements

Les terrassements sont limités au strict minimum et ne concerneront que des points particuliers (tels que les zones inondables ou de mauvaise tenue) et les reprises pour purges indiquées par le Maître d'œuvre.

Les terrassements peuvent être continus en cas d'entretien périodique.

3.6 Chaussées

Les travaux nécessaires à l'entretien des chaussées comprennent :

- Le reprofilage et le compactage des couches de roulement existantes,
- Le rechargement de la couche de roulement,
- Les apports partiels pour réparation de nids de poule ou déformations de plus grande amplitude ;

3.7 Assainissement et drainage

Sans objet.

3.8 Ouvrages d'art

Sans objet.

3.9 Signalisation, sécurité, divers

Sans objet.



3.10 Caractéristiques géométriques

D'une façon générale, le tracé en plan et le profil en long des tronçons routiers à entretenir ne seront pas modifiés, sauf indication précise.

Le dessin coté du profil en travers type est joint en annexe.

RÉFÉRENCES TECHNIQUES

Le présent Cahier des Clauses Techniques Particulières, désigné par la suite par le terme CCTP, fait partie des pièces contractuelles du marché.

Il définit les normes et spécifications techniques applicables, ainsi que les méthodes d'exécution des travaux et de mise en œuvre des matériaux.

Le présent CCTP est complété pour tout ce qui ne déroge pas aux documents contractuels, par les fascicules suivants du Ministère de l'Équipement français:

- Fascicule n°2: Travaux de terrassements ;
- Fascicule n°7: Reconnaissance des sols ;
- Fascicule n°25: Exécution des corps de chaussées ;
- Fascicule n°70: Canalisations d'assainissement et ouvrages annexes.

Toutefois, le Cocontractant est autorisé à utiliser d'autres normes que celles mentionnées dans le présent document, à condition que celles-ci soient couramment admises et qu'elles conduisent à des résultats de qualité égale ou supérieure. Ces normes doivent être préalablement soumises à l'approbation du Maître d'œuvre avec pièces à l'appui. Le Maître d'œuvre justifie sa décision pour accepter ou rejeter une norme.

PRESCRIPTIONS GENERALES

5.1 Essais

Les essais en laboratoire et en place sont conduits conformément aux modes opératoires de l'AFNOR (France), du LCPC (France) ou à défaut de l'AASHTO et de l'ASTM (Etats-Unis), en vigueur le premier jour du mois qui précède la date limite de la remise des offres.

Les matériaux, produits et composants de construction doivent être conformes aux stipulations du marché et aux prescriptions des normes AFNOR homologuées, les normes applicables étant celles en vigueur le premier jour du mois qui précède la date limite de remise des offres.

En ce qui concerne le vocabulaire des essais de laboratoire et les documents émis par les laboratoires d'essais, les termes fondamentaux et leurs définitions sont conformes à la norme NF X 10-001 et NF P 08-500 (conditions générales minimales d'un procès-verbal d'essai de matériaux).

5.2 Essais d'études

Le Cocontractant doit effectuer toutes les recherches et essais de laboratoire nécessaires pour vérifier la conformité des matériaux, déterminer les dosages, les compositions des mélanges et des bétons, les traitements et les différents apports, qui permettent de répondre aux critères d'utilisation des divers matériaux et aux stipulations techniques requises.

Le Cocontractant doit effectuer tous les essais de formulation et de convenance sur les matériaux composites utilisés sur le chantier.

Concernant les produits stabilisants, ces essais comprendront : l'identification des matériaux de chaussée à stabiliser, le choix du stabilisant, le dosage des constituants, les performances mécaniques du mélange.

A partir des pièces et documents joints au dossier d'appel d'offres, le Cocontractant effectue toutes les vérifications qu'il juge nécessaires, afin de pouvoir signaler et rectifier les anomalies, erreurs ou omissions éventuelles.

Tous ces essais et vérifications sont à la charge du Cocontractant qui remet ses conclusions au Maître d'œuvre.

Après avoir effectué toutes les vérifications nécessaires, le Maître d'œuvre pourra donner par écrit son agrément ou prescrire une nouvelle recherche ou des essais complémentaires.

5.3 Essais de réception de matériaux sur le chantier

Le Cocontractant est tenu de réaliser les essais de réception selon la cadence fixée ci-après à l'article 10 (qualité et préparation des matériaux). Les résultats seront présentés au Maître d'œuvre, qui, après avoir effectué toutes les vérifications nécessaires pourra donner son autorisation écrite pour l'utilisation du matériau concerné. Le Maître d'œuvre se réserve le droit de demander des essais supplémentaires aux frais du Cocontractant ou de réaliser toutes les vérifications jugées nécessaires avec son propre matériel ou en faisant appel à un laboratoire spécialisé et agréé.

La liste non exhaustive des essais de réception des matériaux est la suivante :

5.3.1 Pour les travaux de terrassements et chaussées :

- Analyse granulométrique,
- Teneur en eau,
- Limites d'Atterberg,
- Essai Proctor Modifié,
- CBR, après 4 jours d'immersion.



5.3.2 Pour les bétons :

Sans objet.

5.3.3 Pour les produits stabilisants

Sans objet

5.3.4 Pour les matériaux à stabiliser

Sans objet



5.4 Essais de contrôle de mise en œuvre

Le Cocontractant a l'obligation de réaliser son autocontrôle conformément aux cadences prévues plus loin dans ce CCTP à l'article 10 (qualité et préparation des matériaux).

La mesure de la densité in-situ se fera essentiellement par le densitomètre à membrane.

Toutefois le Maître d'œuvre se réserve le droit de faire toutes les vérifications jugées indispensables avec son propre matériel et de recourir à tout autre moyen pour s'assurer que la mise en œuvre s'est opérée selon les règles de l'art.

Il pourra notamment ordonner la mesure des densités in-situ en profondeur pour des remblais réalisés en plusieurs couches.

Le cocontractant sera tenu d'effectuer toutes les reprises ordonnées par le Maître d'ouvrage.

5.5. Aménée de l'équipement et du matériel

Le Cocontractant effectue toutes les démarches nécessaires pour s'assurer que la livraison des équipements et du matériel importés soit effectuée dans des délais compatibles avec le planning des travaux, et que toutes les dispositions soient prises pour leur expédition rapide sur le chantier. Cette exigence s'applique en particulier aux engins de terrassement, matériel de concassage, et matériel de transport.

Le Cocontractant est réputé avoir tenu compte ;

- Des sujétions dues à l'aménée et au repli du matériel jusqu'au lieu des travaux, et notamment celles dues à l'utilisation d'un porte-char,
- Des sujétions dues au passage sur un itinéraire travaillé par une autre entreprise.

Le Maître d'œuvre vérifiera la conformité du matériel amené sur le chantier à l'offre du titulaire.

Fourniture des matériaux

5.6.1 Matériaux locaux :

Le Cocontractant choisit et visite toute source locale de matériaux et prend les dispositions nécessaires pour leur achat et leur transport sur le site des travaux.

5.6.2 Matériaux importés :

Le Cocontractant passe les commandes auprès des fournisseurs pour les matériaux à importer, suffisamment à l'avance pour permettre leur fabrication, expédition et livraison à temps sur le chantier, afin qu'ils puissent être utilisés comme prévu dans le calendrier des travaux. Il doit tenir compte notamment des délais de dédouanement.

5.7 Emplacements mis à disposition du Cocontractant

Si, sur la base des plans et pièces techniques du dossier d'appel d'offres (DAO), le Cocontractant estime que les emplacements éventuellement mis à sa disposition par le Maître d'ouvrage sont insuffisants ou mal situés eu égard à sa propre organisation de chantier, il est tenu de s'informer de la disponibilité d'autres emplacements. Dans l'hypothèse où, de l'avis du Cocontractant, les emplacements ainsi disponibles demeurent insuffisants ou mal situés, il doit assurer la recherche de

terrains supplémentaires, puis effectuer les formalités d'achat ou de location avant de procéder à leur aménagement. Il prend en charge les coûts de recherche, formalités et préparation de ces terrains, en vue de l'établissement de ses installations et aires de stockage, et de la préparation des emprunts et carrières. L'implantation et l'aménagement de ces terrains doivent être approuvés par le Maître d'œuvre qui ne peut les refuser sans raison valable.

Quel que soit le choix du Cocontractant quant à l'implantation de ces emplacements pour installations de chantier, aires de stockage ou carrières, il demeure entièrement responsable de l'achèvement des travaux dans les délais prévus.

5.8 Transport de matériel lourd

Le Cocontractant doit tenir compte des limitations éventuelles de charges sur les routes et ponts existants. Il est tenu de charger le matériel sur des remorques à essieux multiples afin d'assurer une distribution de la charge totale respectant les limites prescrites par le code de la Route.

5.9 Transport de matériaux

Le Maître d'œuvre peut procéder à tout moment à des vérifications de la charge à l'essieu des véhicules de transport. Les détours et les pertes de temps qui en résultent sont à la charge du Cocontractant.

Le transport des matériaux n'est pas pris en compte si les véhicules effectuant ce transport sont en surcharge.

Les conditions de transport des produits stabilisants doivent être conformes aux stipulations des fiches techniques.

5.10 Maintien du trafic et des accès locaux

Le trafic et les accès locaux doivent être maintenus pendant toute la durée des travaux. Le Cocontractant aménage des rampes d'accès raisonnablement aplanies traversant les travaux de chaussée pour permettre aux véhicules et aux piétons de les traverser.

Les déviations pour les circulations de véhicules et piétons sont réduites le plus possible et soigneusement entretenues aux frais du Cocontractant.

5.11 Intempéries, suspensions de travaux

Il appartient au Cocontractant de fournir, chaque semaine, les relevés pluviométriques de la semaine écoulée (intensités et durées).

Au cas où une station officielle ne serait pas implantée dans la zone climatique représentative du chantier, le Cocontractant aura à sa charge la mise en place et le fonctionnement d'un pluviomètre implanté sur le chantier. Les coûts correspondants sont inclus dans le prix d'installation de chantier.

Le Maître d'Ouvrage pourra prescrire, par ordre de service, la suspension des travaux pour intempérie sans que le Cocontractant puisse élever une réclamation de ce fait.

Dans ce cas, le délai contractuel sera prolongé d'autant de jours calendaires qu'il s'en sera écoulé entre la date de suspension et la date de reprise des travaux, à condition que cela soit prévu dans l'ordre de service.

JOURNAL DE CHANTIER ET REUNIONS

Le journal de chantier sera rédigé et signé chaque jour par le représentant du Cocontractant sur le chantier et par le représentant du Maître d'œuvre. Il sera établi conjointement suivant un modèle défini et devra contenir au minimum les informations journalières suivantes :

- Les conditions atmosphériques
- Les travaux exécutés dans la journée, le personnel et le matériel employés

- L'avancement des travaux
- Les prescriptions imposées (les différents dosages et autres)
- Les quantités détaillées de travaux
- Les opérations administratives relatives à l'exécution et au règlement du marché
- Les réceptions et agréments
- Les incidents, accidents ou événements qui pourraient avoir une incidence ultérieure sur la tenue des ouvrages ou le déroulement du chantier
- Les non-conformités
- Les visites officielles

Le journal de chantier sera signé chaque jour par le représentant du Cocontractant et du Maître d'œuvre.

Une réunion hebdomadaire, à laquelle participeront obligatoirement le Cocontractant et le Maître d'œuvre, et éventuellement le Chef de service, permettra de discuter de points relatifs à l'exécution du marché, d'évaluer l'avancement des travaux et de préciser tout élément n'ayant pas reçu une définition suffisamment claire dans les termes du contrat ou avant le début des travaux.

Le Maître d'œuvre pourra modifier la périodicité des réunions sans que celle-ci puisse être supérieure à 15 jours.

Les réunions hebdomadaires permettent au Maître d'œuvre d'avoir une idée précise de l'évolution du chantier et de définir a priori les actions à entreprendre pour respecter les conditions du marché.

Ces réunions font l'objet d'un procès verbal, rédigé par le Maître d'œuvre et signé par le Cocontractant et le Maître d'œuvre.



PROGRAMMES D'EXECUTION DES TRAVAUX

Le programme d'exécution des travaux doit préciser:

- Le schéma itinéraire ;
- La description des dispositions et méthodes envisagées pour l'exécution des travaux ;
- Les matériels utilisés ;
- Les personnels d'encadrement et de coordination du chantier ;
- Le planning d'exécution des travaux et de mobilisation des ressources ;
- Le plan de gestion de l'environnement et de la qualité ;
- Toute information qui pourrait être utile au Maître d'œuvre pour organiser le contrôle.

Ce programme sera révisé au cours de l'exécution du chantier autant que de besoin.

PLANS DE RÉCOLEMENT

Le Cocontractant fournira les plans de récolement des travaux réalisés au plus tard le jour de la réception provisoire des travaux, y compris les réceptions partielles.

Les plans de récolement se présentent sous la forme de matrices routières mentionnant la localisation, la nature, les quantités, les dates d'exécution de toutes les opérations réalisées.

Ils comprennent également la liasse des documents justifiant l'exécution des travaux.

CHAPITRE II : PROVENANCE, QUALITE ET PREPARATION DES MATERIAUX

PROVENANCE DES MATERIAUX

9.1 Dispositions générales

Les fournitures de tous les matériaux pour terrassements et chaussées ou entrant dans la composition des ouvrages hydrauliques incombent au Cocontractant.

Le Cocontractant devra s'assurer auprès des fabricants et fournisseurs qu'ils acceptent les prescriptions du présent CCTP, tant en ce qui concerne la qualité des matériaux et produits que les conditions de contrôle et d'essais.

Le Cocontractant devra soumettre la provenance de tous les matériaux destinés à l'exécution du présent marché à l'agrément du Maître d'œuvre avant leur mise en œuvre, et en temps utile, pour respecter le programme d'exécution des travaux.

En cours des travaux, le Cocontractant ne pourra modifier l'origine des matériaux des produits fabriqués qu'avec l'autorisation écrite du Maître d'œuvre, sous réserve que les matériaux et produits de remplacement soient de qualité équivalente et répondent aux mêmes prescriptions concernant leur conformité aux normes en vigueur.

9.2 Matériaux pour remblai

Sans objet.

9.3 Matériaux pour mortier, béton et béton armé

Sans objet.

9.4 Matériaux pour Maçonneries

Sans objet.

9.5 Enduits de protection des buses métalliques

Sans objet.



QUALITÉ ET PRÉPARATION DES MATÉRIAUX

10.1 Laboratoire et contrôle de qualité

Le Cocontractant devra posséder un laboratoire de chantier lui permettant d'effectuer le contrôle interne. Ce laboratoire sera équipé de tous les instruments, outils et matériels et pourvu du personnel compétent nécessaire à la réalisation des essais et études prévus au présent CCTP. Le Chef de service, l'Ingénieur et le Maître d'œuvre ont libre accès à ce laboratoire et à ses équipements.

A la demande du Cocontractant, le Maître d'œuvre pourra accorder la dérogation pour que certains essais lourds soient effectués hors du laboratoire de chantier.

Le Cocontractant sera tenu de fournir avant toute mise en œuvre un dossier complet prouvant que le matériel de laboratoire est arrivé sur le chantier et qu'il satisfait aux conditions du CCTP.

La mise en place du laboratoire de chantier, qui conditionne le paiement du premier décompte de travaux payé au Cocontractant (hors avance de démarrage), devra être acceptée par le Maître d'œuvre. Elle constitue l'un des éléments du prix n° 001 « installation de chantier » du bordereau de prix du marché.

Les matériaux à utiliser sur le chantier seront sélectionnés, approvisionnés et mis en place selon les prescriptions du présent CCTP : le Cocontractant doit, au titre du contrôle interne s'assurer de la qualité de ces matériaux.

Dans le cas de mauvais fonctionnement persistant du laboratoire du chantier, le Maître d'ouvrage pourra exiger soit le remplacement du personnel, soit la réalisation de tous les essais dans un laboratoire de son choix et aux frais du Cocontractant, sans que celui-ci puisse élever une réclamation pour raison de retards ou d'interruptions de chantier consécutifs à cette décision, et ce jusqu'à ce qu'il soit fait preuve que le laboratoire de chantier peut reprendre son activité dans des conditions satisfaisantes.

Au titre du contrôle de la mission de contrôle, le Maître d'œuvre procédera à tous les essais nécessaires soit avec son propre matériel, soit avec le matériel du laboratoire du Cocontractant, soit en faisant appel à un Laboratoire agréé.

Chaque fois que 20 % des essais de contrôle seront hors spécifications, le Cocontractant reprendra tout l'ouvrage concerné avant que d'autres essais de contrôle soient effectués. Si en particulier, il s'agit d'un emprunt, ce dernier sera refusé. Et s'il s'agit d'un tas de matériau gerbé, ce dernier sera refusé et immédiatement évacué du chantier. En tout état de cause le Cocontractant sera tenu d'effectuer à ses frais toute reprise ordonnée par le Maître d'œuvre.

Le Maître d'Ouvrage et le Maître d'œuvre se réservent le droit d'effectuer en tout point et à toute époque qu'ils jugeront utile, le contrôle de la qualité des matériaux utilisés, de leur provenance, de leur mode de stockage et des conditions de transport.

Le Cocontractant est tenu de faciliter l'exécution de ces contrôles.

Dans le cas où le résultat ne serait pas satisfaisant, le Maître d'Ouvrage peut faire appel à un contrôle extérieur :

- Si les résultats sont conformes aux spécifications du CCTP, les frais sont à la charge du Maître d'Ouvrage ;
- Si les résultats ne sont pas conformes aux spécifications du CCTP, les frais sont à la charge du Cocontractant.

Le Cocontractant doit mettre en place son propre laboratoire de chantier qui est dimensionné et équipé en fonction des exigences du présent CCTP. Le Cocontractant prend en charge tous les frais de fourniture, d'installation, de gardiennage, et de fonctionnement de son laboratoire, notamment:

- les locaux et le mobilier ;
- l'eau ;
- l'énergie ;
- le matériel destiné aux prélèvements et aux essais, tant sur le terrain qu'au laboratoire ;
- le personnel qualifié et non qualifié nécessaire ;
- les moyens de transport et tous autres éléments logistiques nécessaires.



Le Cocontractant est entièrement responsable de toutes les opérations et ne peut en aucun cas se prévaloir d'une quelconque faiblesse de son laboratoire, dont il a la charge de manière totale et autonome.

En cas de déplacement des installations de chantier du Cocontractant, ce dernier assure à ses frais le démontage, le transport et le remontage du laboratoire de chantier.

Le Cocontractant peut proposer en solution variante un laboratoire de chantier mobile (caravane, conteneur, etc.). Il doit soumettre à cet effet les plans et les spécifications détaillés de l'unité mobile proposée.

Dans le cas où certains résultats seraient contestés par l'une ou l'autre des parties, il sera procédé à des essais contradictoires. Ceux-ci sont réalisés soit dans le laboratoire du Cocontractant, soit dans celui de la mission de contrôle par des représentants des deux parties.

10.2 Remblais courants

Sans objet.

10.3 Matériaux pour remblais de substitution en zone marécageuse

Sans objet.

10.4 Matériaux pour remblais en zone de purge et de bourbiers hors d'eau

On utilisera les mêmes matériaux que pour les remblais courants

10.5 Matériaux pour remblais contigus aux ouvrages d'assainissement

Sans objet

10.6 Matériaux pour rechargement de chaussée

Sans objet.

10.9 Buses métalliques

Sans objet



CHAPITRE III : MODE D'EXECUTION DES TRAVAUX

GENERALITES



11.1 Sécurité

Le Cocontractant est tenu de placer aux entrées du chantier, tous les 20 kilomètres et au voisinage des travaux des panneaux indicateurs de travaux et de limitations de vitesse. Il reste responsable de tous les accidents survenus sur le chantier et/ou occasionnés aux tiers, à son personnel et aux agents et fonctionnaires du Maître d'ouvrage du fait de la présence de son chantier. L'organisation, le gardiennage et la police des chantiers sont à la charge et aux frais du Cocontractant.

11.2 Maintien de la circulation

Le Cocontractant est responsable du maintien de la circulation sur l'étendue complète de son chantier durant toute la durée des travaux. Il ne sera toléré aucune coupure de circulation de plus de deux heures. Le maintien de la circulation est à la charge et aux frais du Cocontractant et en cas de manquement de ce dernier, le Maître d'œuvre pourra faire intervenir un tiers afin de corriger les manques. Tous les frais relatifs à ces interventions seront alors imputés au Cocontractant.

Lorsque cela s'avérera indispensable, l'avis des autorités administratives locales sera requis pour toute coupure de trafic pour une durée déterminée.

11.3 Planning des travaux - projet d'exécution

Le Cocontractant devra fournir un projet d'exécution des travaux et un planning des travaux qui devra être tenu à jour et notamment réactualisé après la définition précise des travaux conformément à l'article 11 5 ci-après et les documents d'exécution définis à l'article 13 suivant.

11.4 Organisation et police de chantier

L'organisation, le gardiennage, la police et la signalisation du chantier sont à la charge et aux frais du Cocontractant.

La signalisation des chantiers est faite conformément aux dispositions réglementaires en vigueur et respecte les stipulations de la Convention sur la Signalisation Routière de Vienne du 8 novembre 1968.

Toutes les mesures doivent être prises par le Cocontractant pour le maintien sans danger de la circulation, soit par la mise en place de déviations provisoires, soit grâce à une signalisation adaptée quand les déviations ne sont pas possibles. L'attention du Cocontractant est attirée sur la nécessité d'une bonne signalisation des travaux, de jour comme de nuit.

11.5 Remise de documents

Dès la signature du marché, le Cocontractant doit soumettre au Maître d'œuvre le programme des essais de provenance, qualité et contrôle des matériaux et de leur mise en œuvre, ainsi que le curriculum vitae du technicien chargé du laboratoire du Cocontractant.

Dans les dix (10) jours suivant la date de réception de cette lettre, le Maître d'œuvre doit faire savoir au Cocontractant les commentaires et/ou l'approbation du programme.

Dans les dix (10) jours suivant la notification de l'ordre de service de commencer les travaux, le Cocontractant soumet les plans d'installation de chantier à l'approbation du Maître d'œuvre. Les plans des bureaux du contrôle et la liste de l'ameublement pour les bureaux, l'équipement et l'installation du laboratoire du Cocontractant, ainsi que du technicien confirmé proposé comme responsable, doivent recevoir préalablement l'agrément provisoire du Maître d'œuvre.

L'agrément définitif du Maître d'œuvre n'est donné qu'après une période probatoire d'un (1) mois d'activité à plein temps, valable pour l'ensemble des différents types d'essais à la charge du Cocontractant. Cet agrément peut toutefois être retiré si les essais se déroulent par la suite de telle sorte que leur validité soit mise en cause ou sujette à caution.

11.6 Renseignements fournis par le Maître d'ouvrage

Les renseignements fournis par le Maître d'ouvrage ne le sont qu'à titre indicatif. Il appartient au Cocontractant d'effectuer toutes les vérifications nécessaires, notamment en ce qui concerne la nature des terrains et les difficultés particulières susceptibles d'être rencontrées.

En aucun cas, le Cocontractant ne peut se prévaloir de l'insuffisance de renseignements fournis par le Maître d'ouvrage, pour réclamer une revalorisation de son contrat.

11.7 Emplacements mis à la disposition du Cocontractant

Les emplacements nécessaires aux installations de chantier, au stationnement du matériel, au stockage des matériaux, peuvent être éventuellement mis gratuitement par le Maître d'ouvrage à la disposition du Cocontractant, toutes les fois qu'il existe sur les zones d'activité, ou à proximité immédiate, des terrains libres dont le Maître d'ouvrage peut disposer.

11.8 Planches d'essai

Avant tout démarrage des travaux, il appartient au Cocontractant de proposer et de réaliser une planche d'essais préalable à la mise en œuvre des tâches correspondant aux terrassements et aux couches de chaussée, et la mise en œuvre des produits stabilisants.



DÉFINITION DES TRAVAUX A RÉALISER

Dans une phase préliminaire, le Cocontractant effectuera toutes les vérifications du projet qu'il juge nécessaires afin de pouvoir signaler les anomalies, erreurs ou omissions éventuelles, non seulement sur les documents de l'étude, mais aussi sur le terrain. La vérification portera notamment sur la localisation des emprunts.

Le Cocontractant présentera au Maître d'œuvre les résultats de sa comparaison entre le projet et les conditions in situ et ses propositions concernant une modification éventuelle du projet. Aucune exécution ne sera entreprise avant que les dispositions définitives ne soient prises, dans un délai maximum de dix jours.

Le Cocontractant reconnaît avoir tenu compte des sujétions de délais entraînées par ces phases préliminaires

Après mise en place du piquetage sur l'ensemble du tracé, l'équipe du projet définira au Cocontractant, lors d'une visite détaillée, les travaux à réaliser :

- zones d'élargissement de la plate-forme ;
- zones à remblayer, à déblayer, à recharger (mise en œuvre d'une couche de roulement en grave latéritique dont l'épaisseur est à définir) ;
- emplacement exact des buses à mettre en place, des dalots ou des ouvrages à réaliser ;

- les fossés et exutoires à créer ou à curer ;
- ponts semi-définitifs à construire ou à réparer.

Cette visite fera l'objet d'un procès-verbal signé par le Maître d'œuvre, le Cocontractant et au moins un représentant de l'Administration.

DOCUMENTS D'EXECUTION

Après la mise en place du piquetage, la définition des travaux conformément à l'article 12 ci-dessus, et dans un délai maximum de (30) trente jours à compter de la notification de l'ordre de service de commencer chaque tranche annuelle de travaux, le Cocontractant soumettra à l'approbation du Chef de service ou l'Ingénieur, après avis du Maître d'œuvre, et conformément aux directives du Maître d'Ouvrage le projet d'exécution des travaux actualisé en six (06) exemplaires.

Ce projet sera exclusivement présenté selon les modèles fournis et fera ressortir, par phase et par nature de travaux (cantonnement et travaux d'entretien courant ou périodiques):

1. Les schémas itinéraires
2. Le processus et les méthodes d'exécution envisagées avec les prévisions d'emploi du personnel, du matériel et des matériaux.
3. La description des installations de chantier envisagées.
4. Un planning graphique des travaux, valorisé par tâche et par mois, et pour chaque tronçon, permettant au cours de ceux-ci de comparer l'avancement réel au prévu.
5. Les travaux que le Cocontractant fera exécuter par des sous-traitants (s'il y a lieu).



Deux (2) exemplaires de ces pièces lui seront retournés dans un délai de huit (8) jours à partir de leur réception avec :

- soit la mention d'approbation " BON POUR EXECUTION "
- soit la mention de leur rejet accompagnée de motifs dudit rejet.

Le Cocontractant disposera alors de huit (8) jours pour présenter un nouveau dossier. Le Chef de service disposera alors d'un délai de cinq (5) jours pour donner son approbation ou faire d'éventuelles remarques. Dans ce cas, la procédure est relancée. Passé le délai de 45 jours après notification de l'ordre de service de commencer les travaux, la non approbation du programme déclenchera les pénalités de retard mentionnées à l'article 26 du CCAP, les délais de réponse supérieurs à 3 jours du Maître d'œuvre étant décomptés.

L'approbation donnée par le Chef de service ou l'Ingénieur n'atténuera en rien la responsabilité du Cocontractant. Cependant les travaux exécutés avant l'approbation du programme ne seront ni constatés ni rémunérés.

Le Cocontractant établira en cinq exemplaires les documents d'exécution suivants, et les soumettra au Maître d'œuvre dans un délai d'au moins dix (10) jours avant tout commencement et exécution des travaux correspondants :

- les linéaires des travaux ;
- les mètres correspondants aux travaux.

Le linéaire montrera :

- la largeur de décapage ainsi que les surfaces et épaisseurs de déblai et remblai;
- la localisation des couches d'apport
- les localisations des divers reprofilages et remise en forme.

Les métrés des terrassements seront calculés par le Cocontractant contradictoirement avec le Maître d'œuvre en relevant les coordonnées rectangulaires, distances à l'axe en X et hauteur par rapport à l'horizontale en Y, des points caractéristiques du terrain naturel au droit de chaque profil après débroussaillage. Ces mesures pourront être réalisées à l'aide des moyens tels que décamètre, niveau de maçon, règle ruban, clisimètre, etc., après approbation du Maître d'œuvre.

Ces dossiers pourront servir de base pour la détermination des quantités à prendre en attachements. Ils sont approuvés par le Chef de service ou l'Ingénieur selon la procédure ci-dessus.

INSTALLATION DE CHANTIER

Ces travaux comprennent notamment :

- la location des terrains, s'ils ne sont pas mis à la disposition du Cocontractant par le Maître d'ouvrage ;
- la recherche, l'identification et la préparation des sites d'emprunts de matériaux ;
- La réalisation des pistes, des voies d'accès et des plates-formes des installations de chantier ;
- la fourniture de l'eau et de l'électricité, ainsi que le gardiennage ;
- la construction ou la location des locaux du Cocontractant, logements, bureaux, ateliers, magasins, locaux sociaux pour le personnel ;
- les moyens de liaison : téléphone, radio ;
- les voies de circulation et des aires de stationnement des véhicules ;
- les points d'eau ;
- les mesures de sécurité ;
- La réalisation et l'entretien des aires d'installation et d'exécution du chantier ;
- L'identification physique des réseaux divers adjacents ou transversaux sur l'ensemble des itinéraires ;
- La mise en place des moyens indispensables pour assurer la sécurité du personnel et des usagers, en particulier la signalisation de chantier ;
- La mise en place des moyens indispensables pour assurer le libre accès des riverains soit à pied soit avec un véhicule ;
- La réalisation des déviations éventuellement nécessaires ;
- La mise en place du laboratoire de chantier et des moyens de son fonctionnement ;
- Implantations et travaux topographiques nécessaires ;
- Débroussaillage et abattage d'arbres ;
- Décapage et stockage de terre végétale ;
- En outre l'installation comprend la mobilisation effective du personnel d'encadrement notamment le conducteur des travaux et les chefs de chantiers ;
- toutes autres dispositions pour le bon fonctionnement du chantier.



Le cocontractant soumettra à l'autorisation de Maître d'œuvre le lieu des installations de chantier et présentera pour approbation, le plan des installations.

AMENEE ET REPLI

Ces travaux comprennent notamment :

- l'aménée et le repliement de tout matériel nécessaire au chantier ;
- le démontage et le repliement des installations ;
- La remise en état des lieux après exécution des travaux.

DEBROUSSAILLAGE

Sans objet.

DESSOUCHAGE DES BAMBOUS DE CHINE

Sans objet

COUPE DES BAMBOUS DE CHINE

Sans objet.

DEFORESTAGE

Sans objet.

ABATTAGE D'ARBRES ISOLES

Sans objet

TERRASSEMENTS

21.1 Généralités

L'objectif des travaux de terrassement est d'obtenir une largeur roulable de 6 à 8 mètres en fonction de la catégorie de la route, des fossés triangulaires de 1,50 mètre de largeur sur une profondeur de 0,6 mètre conformément aux profils en travers type. Toutefois, la plate-forme existante ne sera pas élargie si cela nécessite des terrassements importants, incompatibles avec la notion d'entretien.

Autant que possible, les terrassements seront minimisés.

Une attention spéciale devra être apportée aux dévers qui ne devront pas être inférieurs à 3 % de part et d'autre de l'axe en section droite et qui pourra atteindre 6 % dans les courbes.

21.2 Exploitation des emprunts

Sans objet.

21.3 Déblais ordinaires

Sans objet.

21.4 Déblais rocheux

Sans objet.

21.5 Déblais rippables

Sans objet

21.6 Remblais

Sans objet.

PURGES

Sans objet.

MISE EN FORME DE LA PLATEFORME

La remise en forme de la plate-forme sera réalisée après scarification, sur une épaisseur d'au moins 10 cm, et éventuellement jusqu'au fond des ravines.



Après réglage, arrosage et compactage, le profil en travers obtenu sera conforme au profil en travers type imposé, joint au présent dossier d'appel d'offres.

Les matériels utilisés pour la scarification, l'arrosage et le compactage seront soumis à l'accord du Maître d'œuvre.

Le compactage sera exécuté en fonction du type de matériel utilisé et de la nature des matériaux de la chaussée en place. Le nombre de passes sera défini par la réalisation de planches d'essai par zones homogènes.

Il sera réalisé une mesure de densité in-situ tous les 200 mètres. La densité de référence Proctor sera mesurée sur échantillon prélevé tous les 5 km ou à chaque changement notable de la nature de matériau sur la plate-forme existante. Le compactage sera jugé satisfaisant si la mesure de la densité in-situ donne 95% de la densité Proctor Modifié.

La pente transversale sera contrôlée soit à l'aide du niveau à eau et de gabarits, soit à l'aide de nivelettes.

Le profil de la plate-forme après remise en forme ne devra pas présenter d'écart supérieur à 2 cm par rapport au profil en travers type du présent marché.

Cette opération ne tient pas compte de la remise en forme ou du curage des fossés qui sont rémunérés par ailleurs.

La mise en forme est à prévoir avant toute exécution d'une couche de roulement.

REPROFILAGE RAPIDE

Sans objet.

REPROFILAGE - COMPACTAGE

Le reprofilage lourd sans apport de matériaux consiste à effacer les déformations de la couche de roulement (tôle ondulée, flaches, ornières, ravines, etc.) pour rétablir la chaussée à son profil initial. Il ne prend pas en compte la remise en état des fossés.

Le Cocontractant doit :

- éliminer les matériaux libres non cohésifs ou les matériaux impropres qui se trouvent dans les zones à traiter, puis les mettre en dépôt,
- scarifier la couche de roulement existante sur une épaisseur de 10 à 20 cm,
- humidifier les matériaux à l'aide d'une citerne équipée d'une rampe permettant un arrosage homogène, afin que la teneur en eau soit égale à celle de l'OPM à plus 1 % ou moins 2 % près,
- homogénéiser les matériaux par malaxage puis mettre en forme et régler la couche de roulement selon le profil en travers type,
- compacter la couche de roulement ainsi reconstituée à l'aide d'un rouleau vibrant lourd (engin de classe V2 minimum) pour les premières passes, et à l'aide d'un rouleau à pneus lourd pour la finition (engin de classe P2 minimum). L'utilisation d'un compacteur à pieds de mouton est proscrite pour cette phase. Les zones de surface réduite qui ne peuvent pas être compactées à l'aide des moyens énoncés ci-dessus, sont traitées au petit cylindre vibrant (engin de classe PV2 minimum) ou à la plaque vibrante (engin de classe PQ2 minimum).

Les matériels utilisés pour la scarification, l'arrosage et le compactage seront soumis à l'accord du Maître d'œuvre.

Le compactage sera exécuté en fonction du type de matériel utilisé et de la nature des matériaux de la chaussée en place. Le nombre de passes sera défini par la réalisation de planches d'essai par zones homogènes.



Il sera réalisé une mesure de densité in-situ tous les 200 mètres. La densité de référence Proctor sera mesurée sur échantillon prélevé tous les 5 km ou à chaque changement notable de la nature de matériau sur la plate-forme existante. Le compactage sera jugé satisfaisant si la mesure de la densité in-situ donne 95% de la densité Proctor Modifié,

Le compactage sera jugé satisfaisant si la mesure de la densité in situ donne un taux de compacité au moins égal à 95 % de la densité Proctor Modifié pour au moins 90 % des mesures. La finition de surface ne doit laisser aucun cordon en bordure de fossé ou en pied de talus.

En vue de la réception, le contrôle de la chaussée après reprofilage lourd sans apport de matériaux consiste en :

- une mesure de densité in situ tous les 1 000 m²,
- la pente transversale sera contrôlée à l'aide du niveau à eau et de gabarits, soit à l'aide de nivelettes.
- un contrôle de largeur : tolérance - 0 cm (par rapport à la largeur théorique),
- le profil réalisé ne devra pas présenter d'écart supérieur à 2 cm par rapport au profil en travers type du présent marché.

La densité Proctor de référence sera mesurée sur des échantillons prélevés tous les 5 km ou à chaque changement notable de la nature du matériau de la plate-forme existante.

CURAGE ET REMISE EN FORME DES FOSSES EN TERRE

Sans objet.

CREATION DE FOSSES EN TERRE ET DIVERGENTS

Sans objet

CREATION D'EXUTOIRES AU BULLDOZER

Sans objet



COUCHE DE ROULEMENT (RECHARGEMENT)

Sans objet.

EMPLOIS PARTIELS

Sans objet.

31.1.2 Traitement avec apport de matériaux

Sans objet.

BUSES MÉTALLIQUES

Sans objet.

TRAITEMENT DE BOURBIERS

Un bourbier est un défoncé de la chaussée avec perte de profil. Il peut également constituer une somme de défoncés isolés sur différents profils de la même route. Il s'agit couramment des zones de pente, ou des zones de points bas dont le matériau support présente une faible résistance mécanique.

Les opérations de traitement des bourbières sont menées durant la phase 2 (saison pluies).

Après la suspension des travaux pour cause de pluies abondantes, l'équipe de projet localise et définit contradictoirement la longueur des bourbiers à traiter, qu'elle regroupe sur un même tronçon de route ou en séries de bourbiers de 200 mètre linéaires en moyenne.

Le traitement des bourbiers consiste à l'exécution des travaux ci-dessus énumérés, afin de rendre la zone incriminée stable et exempte de tout poinçonnement et comprend :

- L'extraction des matériaux de mauvaise tenue ;
- La création des fossés et des exutoires en vue d'un drainage ;
- La préparation de l'assise ;
- Le transport et a mise en œuvre des matériaux de substitution ;
- Le compactage éventuel et toutes sujétions liées au respect des prescriptions environnementales.

L'extract agréé par le Maître d'œuvre, s'exécuteront avec le matériel approprié.

L'extraction des matériaux de mauvaise tenue se fera jusqu'à obtention d'un support présentant une meilleure résistance mécanique.

Le sol support pourra être amélioré avec des enrochements afin de limiter au maximum le poinçonnement. Cet enrochement obéira aux conditions d'utilisation des matériaux définies dans l'article 32 du CCTP.

Le matériau de substitution correspondant obéira aux caractéristiques définies pour l'utilisation des remblais courants en zone de purge et de borbier, tels que définies dans l'article 11 du présent CCTP.

La zone traitée devra être protégée avec un drainage longitudinal ou éventuellement transversal par la création des fossés et exutoires sur des distances prescrites par le Maître d'œuvre, telle que définie dans les prescriptions des articles 23, 24.1, et 24.2 du présent CCTP.

L'entrepreneur prendra soin à chaque zone de borbier traitée, d'adjoindre un rapport présentant entre autres pour les mêmes profils, la situation visuelle avant et après les travaux sur photo numérique en couleur.

Article 46 : DEGAGEMENT AU BULLDOZER

Sans objet.

PROVISION POUR FORMATION

Sans objet.



CHAPITRE IV : MODE D'ÉVALUATION DES TRAVAUX

CONDITIONS GÉNÉRALES D'ÉVALUATION

Les ouvrages et prestations sont rémunérés au Cocontractant par application des prix du bordereau aux quantités réellement exécutées, conformément aux prescriptions du marché. Ces quantités doivent être constatées et approuvées par le Maître d'œuvre.

Le Cocontractant est réputé avoir une parfaite connaissance de toutes les conditions et sujétions imposées pour la bonne exécution des travaux, et de toutes les conditions locales susceptibles d'avoir une influence sur cette exécution, et notamment :

- de la nature et de la qualité des sols et terrains,
- des conditions de transport et d'accès sur les sites,
- du régime normal des eaux et des pluies dans la région concernée par le projet,
- de toutes les sources d'approvisionnement en eaux exploitables.

Il ne peut de ce fait élever aucune réclamation ayant pour base des difficultés ou sujétions imprévues, en dehors des cas de force majeure définie au CCAP.

Les prix du bordereau rémunèrent forfaitairement toutes les dépenses relatives à la bonne exécution des travaux et incluent :

- tous les frais de main- d'œuvre,
- les dépenses entraînées par la réglementation sur l'hygiène et la sécurité des travailleurs, et par le respect du code de la route et du code du travail,
- le coût des fournitures diverses telles que ciment, fer, bitume, carburants, lubrifiants, ingrédients, etc., et leur transport sur le chantier quelles que soient leur provenance et le lieu d'approvisionnement,
- les frais de levés topographiques et d'implantation, de report et de dessin,
- les frais de piquetage de l'itinéraire,
- tous les frais de prospection des matériaux, d'identification des gisements, d'essais de laboratoire [y compris la mise au point des formulations (enrobés à froid, enduits superficiels, béton bitumineux, bétons hydrauliques), les essais de contrôle prévus au CCTP et les mesures nécessaires à la vérification des calculs],
- les planches d'essais,
- les frais d'autocontrôle des travaux exécutés,
- les frais d'aménagement des sites d'emprunt et de dépôt, des pistes provisoires de toute nature pour accès aux carrières, emprunts et points d'eau,
- les frais inhérents au maintien de la circulation pendant les travaux, comprenant l'aménagement et l'entretien de déviations, l'entretien de la route existante, la mise en place et le maintien d'une signalisation adéquate, et ce jusqu'à la réception provisoire,
- tous les frais d'installations de chantier, d'amortissement du matériel et outillage, de gardiennage,
- la suppression de toutes les installations provisoires et la remise en état des lieux,
- la remise en état des abords de chantier,
- tous les frais d'acheminement et de repli du matériel, matières et outillage,
- les faux frais et les coûts des sujétions de parfaite exécution et de fabrication permettant d'obtenir les qualités définies par le cahier des charges,
- toutes les sujétions ainsi que tous les aléas, frais généraux et bénéfice de le Cocontractant,
- toutes les charges d'entretien pendant le délai de garantie.



La réalisation de tous les essais géotechniques et la conformité des résultats de ces essais aux exigences du présent CCTP conditionnent la prise en attachement des travaux.

CONSISTANCE DES PRIX

La consistance des prix unitaires fournie par le Cocontractant est définie au CCAP.

Article 50 : DEFINITION DES PRIX ET EVALUATION DES TRAVAUX

Les ouvrages réalisés seront payés au Cocontractant par application des prix du bordereau aux quantités des travaux évalués selon les prescriptions du présent article.

En cas de constatation de travaux supplémentaires dont les prix unitaires ne sont pas définis dans le bordereau des prix unitaires, le Maître d'œuvre se réserve le droit d'appliquer ses prix unitaires de références.

Le Cocontractant sera astreint au maintien de la circulation sur son chantier sans prétendre à une rémunération particulière et ce jusqu'à la réception provisoire de la route.

Pendant les pluies en cours de chantier, il devra même gérer à ses frais les barrières de pluies existantes.

La définition de chaque prix et le mode d'évaluation des travaux sont donnés dans le bordereau des prix unitaires. Cette définition est complétée par les éléments suivants :

OUVERTURE DE CARRIÈRE, GITE OU EMPRUNT TEMPORAIRE

Sans objet

UTILISATION DE CARRIÈRE, GITE OU EMPRUNT CLASSE PERMANENT

Le Cocontractant devra demander les autorisations prévues par les textes et règlements en vigueur et prendra à sa charge tous les frais y afférents, y compris les taxes d'exploitation et les frais de dédommagements éventuels aux propriétaires.

Le Cocontractant veillera pendant l'exécution des travaux

- à la préservation et protection des arbres lors du gerbage des matériaux,
- aux travaux de drainage nécessaire pour protéger les matériaux mis en dépôts,
- à la conservation des plantations délimitant la carrière,
- l'entretien des voies d'accès et de service.

CHARGEMENT ET TRANSPORT DES MATERIAUX D'APPORT ET DE MATERIEL

Pour tous les transports de matériaux et matériels, quels qu'ils soient, le Cocontractant devra se conformer à la réglementation en vigueur, concernant les restrictions imposées aux poids et gabarits des engins et convois empruntant le réseau public et en particulier:

- la charge maximale par essieu, qu'il soit simple ou en tandem ;
- les dimensions des véhicules ;
- les convois exceptionnels de dimensions supérieures aux normes doivent faire l'objet d'une demande spéciale préalable ;
- les mesures de protection de l'environnement (perte de matériaux en cours de transport, poussières) ;
- le Cocontractant doit prendre toutes les dispositions nécessaires pour limiter la vitesse des véhicules sur le chantier: installation de panneaux de signalisation et porteurs de drapeaux ;

- humidifier régulièrement les voies de circulation dans les zones habitées ;
- prévoir des déviations vers des pistes et routes existantes.

Le Cocontractant doit mettre en place une signalisation mobile adéquate.

BARRIERES DE PLUIES

Sans objet

SANCTIONS ET PÉNALITÉS

Il est rappelé au Cocontractant que l'article 79 de la loi cadre N°96/12 du 5 août 1996 prévoit une amende de deux millions (2.000.000) à cinq millions (5.000.000) de francs CFA et une peine d'emprisonnement de six (6) mois à deux (02) ans ou de l'une de ces deux peines seulement, pour toute personne ayant empêché l'accomplissement des contrôles et analyses prévus par la dite loi et/ou par ses textes d'application.

L'article 83 de la loi cadre N°96/12 du 5 août 1996 prévoit une amende de cinq cent mille (500.000) à deux millions (2.000.000) de francs CFA et une peine d'emprisonnement de six (6) mois à un (1) an ou de l'une de ces deux peines seulement, pour toute personne qui fait fonctionner une installation ou utilise un objet mobilier en infraction aux dispositions de ladite loi. En cas de récidive, le montant maximal des peines est doublé.

L'article 88 de la même loi cadre prévoit qu'une entreprise contrevenant ou ayant contrevenu à la loi lors des travaux ou travaux d'entretien routier sera exclue pour la période d'un an du droit de soumissionner.

Toute infraction aux prescriptions dûment notifiées par écrit (Ordre de Service) au Cocontractant par la mission de contrôle sera également consignée dans le cahier de chantier. Celui-ci pourra servir de pièce contractuelle en cas de litiges dans l'application des éventuelles sanctions.

La reprise des travaux ou les travaux supplémentaires découlant du non-respect des clauses reste à la charge du Cocontractant.



PIECE 6 : BORDEREAU DES PRIX (BP)



BORDEREAU DES PRIX UNITAIRES "TRAVAUX MECANISES"

Article 1 : Dispositions générales

Ce préambule fait partie intégrante du mode d'évaluation des travaux ; il est réputé compléter la définition de chaque prix unitaire :

1. Les descriptions de chaque prix identifient généralement la partie considérée des travaux et non le détail des tâches à entreprendre par le Cocontractant. Le Cocontractant est soumis à une obligation de résultats. Il lui appartient pour cela de mettre en œuvre les moyens matériels qui lui paraissent les mieux adaptés, sans prétendre de ce fait à une quelconque plus-value. Il ne peut de ce fait élever aucune réclamation ayant pour base des difficultés ou sujétions imprévues, en dehors des cas de force majeure. Les prix proposés comprennent toutes les activités nécessaires à l'obtention de la partie considérée des travaux, notamment tous les travaux de réglages et de finitions.

2. Le montant de chaque prix unitaire rémunère toutes les sujétions pour réaliser les travaux selon les dispositions et la qualité définies par les Clauses Administratives (Cahier Général des Charges et Cahier des Clauses Administratives Particulières), le Cahier des Clauses Techniques Particulières (C.C.T.P) et les plans.

3. Le Cocontractant est réputé avoir une parfaite connaissance de toutes les conditions et sujétions imposées pour la bonne exécution des travaux et de toutes les conditions et réglementations locales susceptibles d'avoir une influence sur cette exécution, et notamment :

- de la nature et de la qualité des sols et terrains,
- des conditions de transport et d'accès sur les sites,
- du régime des eaux et des pluies dans la région concernée par le projet,
- des conditions d'exploitation des carrières de roches et gîtes, et emprunts de matériaux naturels,
- des lois, règles et règlements relatifs à la protection de l'environnement,
- des lois, règles et règlements relatifs à l'hygiène et la sécurité sur chantier.

La rémunération de toute tâche nécessaire à la réalisation du projet qui ne ferait pas l'objet d'un prix unitaire spécifique ou ne serait pas explicitement incluse dans la définition d'un prix, est considérée incluse dans l'ensemble des autres prix du marché, soit au titre de « prix de revient sec », soit au titre du coefficient de chantier.

4. A défaut de rémunération par application d'un prix unitaire spécifique, les prix unitaires comprennent notamment :

- * les taxes, droits et impôts à la charge de l'Entreprise, dans le cadre de la fiscalité du projet ;
- * le coût de la main-d'œuvre, y compris l'ensemble des charges sociales, et plus généralement toutes les dépenses entraînées par l'ensemble des lois et de la réglementation (réglementation sur l'hygiène et la sécurité des travailleurs, code du travail, code de la route) ;
- * le coût des fournitures diverses telles qu'agrégats et granulats, ciment et adjuvants divers, fer, bitume, kérosène, étais et coffrages, carburants, lubrifiants, ingrédients, panneaux de signalisation provisoires et définitives, peintures diverses, etc., et leur transport à pied d'œuvre quels que soient leur provenance et le lieu d'approvisionnement ;
- * les transports qui ne font pas l'objet d'un prix unitaire spécifique ;





- * les frais des levés topographiques et d'implantation, de reports et de dessin, les frais d'études [y compris le cas échéant les études des fondations profondes des ouvrages], établissement du projet d'exécution, la fourniture des notes de calcul, des métrés, des plans de récolement, etc. ;
- * les frais de sondages d'exécution, de prospection des matériaux, d'identification des gisements, d'essais de fonctionnement sur le terrain, d'essais de laboratoire, y compris la mise au point des formulations (enduits superficiels, bétons hydrauliques, bétons bitumineux), les essais de contrôle prévus au CCTP (dont les campagnes de déflexions et les mesures d'épaisseurs des couches de chaussée en continu avec méthode radar), les mesures nécessaires à la vérification des calculs, les planches d'essais (couches de fondation, de base, enduits superficiels, bétons bitumineux) et les frais du contrôle interne des travaux exécutés ;
- * les frais d'aménagement des sites d'emprunt et de dépôt, des pistes provisoires de toute nature pour accès aux carrières, emprunts, points d'eau, lieux de dépôt, etc., les redevances et taxes d'exploitation des emprunts, l'aménagement et la suppression de toutes les installations provisoires et la remise en état des emprunts, lieux de dépôt et pistes en fin de chantier, et plus généralement la remise en état des abords du chantier ;
- * la suppression de toutes les installations provisoires, l'enlèvement des matériaux en excédent et la remise en état des lieux, y compris la réparation des préjudices causés à la section de route hors projet sur laquelle ont circulé les camions et engins de chantier ;
- * les frais relatifs au respect de l'environnement naturel et humain tels que définis dans le Cahier des Clauses Administratives Particulières et le Cahier des Clauses Techniques Particulières ; à titre d'exemple arrosage pour supprimer la poussière en agglomération et sur les déviations, insonorisation des engins, précautions vis à vis du rejet des lubrifiants usés, sujétions d'ouverture et d'exploitation des carrières et des emprunts, tous les frais inhérents au maintien de la circulation routière jusqu'à la réception provisoire, comprenant notamment les frais d'aménagement et d'entretien des déviations (dont notamment l'apport et la mise en œuvre des graveleux latéritiques et des ouvrages d'assainissement), la mise en place et le maintien d'une signalisation temporaire réglementaire et adéquate, le cas échéant les frais de rémunération de l'autorité chargée de la police de la route;
- * les sujétions de travaux près des réseaux, de sauvegarde des réseaux existants et de déplacement des réseaux ;
- * tous les frais d'installations de chantier, d'amortissement et d'entretien du matériel et outillage, de gardiennage,
- * tous les frais d'acheminement et de repli des matières et outillage,



- * les frais relatifs à la mise à disposition de l'Administration des prestations que le Cocontractant lui doit, dans le cadre des dispositions prévues à cet effet dans le marché,
- * toutes les charges relatives à l'entretien pendant le délai de garantie conformément aux dispositions du CCAP,
- * les faux frais et les coûts des sujétions de parfaite exécution et de fabrication permettant d'obtenir les qualités définies par le cahier des charges,
- * l'ensemble des frais généraux, notamment les coûts de frais de chantier, de frais d'agence, de siège, de brevets, des assurances contractuelles, des frais de cautions et frais financiers ;
- * les aléas et les bénéfices.

5. Les quantités figurant dans le Devis Quantitatif et Estimatif servent de base au calcul du montant total des travaux et à la comparaison des offres. Les quantités réelles à prendre en compte pour les règlements sont celles approuvées par le Maître d'Œuvre. Ces quantités doivent être constatées par établissement d'attachements contradictoires, et approuvées par le Maître d'Œuvre. En particulier, l'acceptation et la rémunération des fournitures et travaux devant être soumis à des essais contractuels de qualité et de mise en œuvre, sont subordonnées au respect des spécifications exigées. Toute augmentation de quantités résultant d'une modification apportée sur l'initiative de l'Entreprise au programme initial, et non approuvée par le Maître d'Œuvre, demeure à la charge de l'Entreprise.

6. Les quantités à prendre en compte pour le règlement des travaux sont celles définies par le projet d'exécution établi par le Cocontractant et approuvé, ou le cas échéant dans le cas de travaux non prévus dans le projet d'exécution, celles précisées dans l'ordre de service du Maître d'Œuvre prescrivant ces travaux. Ces quantités ne sont réglées au Cocontractant qu'après l'établissement d'attachements contradictoires constatant la réalité des travaux effectués conformément au projet d'exécution ou à l'Ordre de Service du Maître d'Œuvre

7. Il n'est pas tenu compte d'un quelconque facteur de foisonnement ou de contre-foisonnement ou de tassement, ni des sur largeurs d'exécution, dans la détermination des volumes des déblais, des remblais et des matériaux de chaussée, qui sont mesurés au profil théorique après compactage.

8. Les quantités en excès sont acceptées si elles restent dans les tolérances, mais elles ne sont pas payées. Les quantités en défaut sont acceptées dans les limites des tolérances, mais sont déduites du paiement dans ce cas.



9. Dans le cas général, les travaux hors tolérance ne sont pas acceptés. Néanmoins, le Maître d'Œuvre pourra accepter dans certains cas de rémunérer l'ouvrage en cause avec une réfaction sur son prix de vente, qui ne sera pas inférieure à trente pour cent (30%).

10. Les prix unitaires s'appliquent à tous les travaux, sans distinction de lieux, de circonstances ou de quantités mises en œuvre. En particulier, les prix unitaires rémunèrent les sujétions pour travaux sous circulation, travaux en petite masse, travaux en ville, en limite d'ouvrage existant, déplacement des réseaux, travaux en sous-œuvre, raccordements divers (voiries et ouvrages), etc.

11. Quand elles sont rémunérées par un prix spécifique, les distances de transport des matériaux sont mesurées entre le barycentre des lieux contigus d'emprunts ou de stockage et le barycentre des lieux contigus d'utilisation de ces matériaux ; par le trajet le plus court possible.

La distance ainsi calculée est à arrondir à l'unité de mesure inférieure (hectomètre ou kilomètre selon les prix unitaires concernés).

Article 2 : Définition des prix unitaires - Montants HT en lettres et en chiffres

Prix	Désignation Prix Unitaires HT en lettres	Unité	PU HT en chiffres
	SÉRIE 000 : INSTALLATIONS		
001	<p>Installation de chantier Ce prix rémunère au FORFAIT (FF) dans les conditions générales prévues au marché, les installations de chantier du Cocontractant, leur maintenance et leur fonctionnement pendant toute la durée du chantier. Ce prix rémunère également la confection du projet d'exécution ainsi que des études techniques et géotechniques préalables, éventuellement nécessaires. Ce prix est payé en deux échéances :</p> <ul style="list-style-type: none"> * QUATRE VINGT POUR CENT (80%) dès la réception des installations du Cocontractant et l'approbation du projet d'exécution. * VINGT POUR CENT (20%) après le démontage des installations, l'approbation des plans de récolement et la remise en état des lieux. <p>Ce prix comprend notamment:</p> <ul style="list-style-type: none"> • la location des terrains, s'ils ne sont pas mis à la disposition du Cocontractant par l'Administration; • l'aménagement des surfaces pour l'implantation des bâtiments, le cas échéant, des aires de stockage des matériaux et de stationnement des 		



Prix	Désignation Prix Unitaires HT en lettres	Unité	PU HT en chiffres
	<p>engins et véhicules;</p> <ul style="list-style-type: none"> • la construction des voies d'accès, des déviations éventuelles et leur entretien; • la mise en place des moyens de liaison(téléphone, fax, internet, radio)et de gardiennage; • la fourniture de l'eau et de l'électricité; • la construction et l'équipement du laboratoire de chantier situé à proximité du chantier; • le fonctionnement pendant toute la durée contractuelle du laboratoire de chantier, ainsi que le démontage et l'évacuation des composants; • la construction ou la location des locaux pour les bureaux, ateliers, magasins; • l'installation éventuelle de la centrale de concassage et de criblage y compris les transferts éventuels; • les installations de stockage de carburant; • la signalisation des travaux, son gardiennage et son entretien; • toutes autres dispositions nécessaires au bon fonctionnement du chantier; • la confection du projet d'exécution ainsi que des études techniques et géotechniques préalables, éventuellement nécessaire; • la confection des plans de récolement; • le démontage et le repliement des installations; • le déplacement éventuel au fur et à mesure de l'avancement du chantier; • la remise en état des sites conformément aux prescriptions environnementales, et toutes autres sujétions nécessaires à la bonne exécution des travaux dans les délais impartis. • l'amenée du matériel et des engins nécessaires à l'exécution du chantier y compris éventuellement: les centrales de concassage, d'enrobage, de fabrication de béton, les bascules de chantier, les engins de terrassement, d'assainissement, de mise en œuvre de chaussée et de transport • à la fin des travaux, le Cocontractant réalisera tous les travaux nécessaires à la remise en état des lieux. <p>Le Cocontractant devra replier tout son matériel, engins et matériaux. Il est indispensable que tous les éléments de l'installation de chantier</p>		

Prix	Désignation Prix Unitaires HT en lettres	Unité	PU HT en chiffres
	<p>dont le laboratoire totalement équipé et en état de fonctionner soient en place pour que le forfait de 80 % puisse être payé. Un élément manquant supprime le droit au paiement de la totalité. Il devra démolir toute installation fixe, telle que fondation, support en béton ou métallique, etc..., démolir les aires bétonnées, décontaminer le sol si tel a été le cas, soit d'une manière générale remettre le site dans un état le plus proche possible de son état initial. Il ne pourra abandonner aucun équipement ni matériaux sur le site, ni dans les environs sauf à la demande du Maître d'Ouvrage.</p> <p>Le Forfait à:</p>	FF	





Prix	Désignation Prix Unitaires HT en lettres	Unité	PU HT en chiffres
	SÉRIE 100 : TERRASSEMENTS ET CHAUSSEE		
101	<p>Débroussaillage et nettoyage de l'emprise des travaux Ce prix rémunère dans les conditions générales prévues au contrat le MÈTRE CARRE (m²) de débroussaillage. Il rémunère tous les travaux tels qu'ils sont décrits dans le CCTP.</p> <p>Le Mètre carré : _____ Francs CFA.</p>		
102a	<p>Déforestation Ce prix rémunère dans les conditions générales prévues au marché, au MÈTRE CARRE (m²) le déforestation qui consiste à nettoyer le terrain avec des moyens mécaniques ; il est exécuté à l'intérieur de l'emprise hors plateforme. Ce prix comprend notamment:</p> <ul style="list-style-type: none"> • le défrichage, l'arrachage des herbes, broussailles, plantations et haies à l'intérieur de l'emprise hors plateforme; • l'abattage, le dessouchage, l'enlèvement des racines, le débitage d'arbres dont le diamètre est inférieur ou égal à 50 cm; • l'élagage des arbres hors emprise; • le ramassage, l'enlèvement, le transport, l'évacuation des arbres, arbustes, souches et leur mise en dépôt hors de l'emprise en un lieu agréé par le Maître d'œuvre ; • le remblaiement des trous créés par le dessouchage; • l'enlèvement des produits de curage des fossés, le chargement, le transport quelle que soit la distance, le déchargement et la mise en dépôt provisoire ou définitive en un lieu agréé par le Maître d'œuvre; • toutes les indemnités éventuelles des riverains; • toutes sujétions liées au respect des prescriptions environnementales; • et toutes autres sujétions. <p><i>NB: les prix 101 et 102a ne peuvent s'exécuter simultanément sur la même surface.</i></p> <p>Le Mètre Carré à:</p>	m ²	
103	<p>Abattage d'arbres Ce prix rémunère dans les conditions générales prévues au marché, à l'UNITÉ (U), l'abattage des arbres isolés. Ce prix comprend notamment:</p> <ul style="list-style-type: none"> • la coupe de tout arbre de diamètre supérieur à cinquante (> 50) cm; • le découpage des troncs, l'évacuation de tous les produits issus de la 		



Prix	Désignation Prix Unitaires HT en lettres	Unité	PU HT en chiffres
	coupe en un lieu agréé par le Maître d'œuvre; <ul style="list-style-type: none"> • toutes indemnités éventuelles de riverains; • toutes sujétions liées au respect des prescriptions environnementales; • et toutes autres sujétions. L'Unité à:		
		U	
104	Déblai ordinaire mis en dépôt Ce prix rémunère dans les conditions générales prévues au marché, au MÈTRE CUBE (m3) , le déblai ordinaire mis en dépôt. Ce prix comprend notamment: <ul style="list-style-type: none"> • l'extraction des matériaux; • le chargement, le transport sur une distance inférieure à 5000 mètres et le déchargement aux lieux de dépôt agréés par le Maître d'œuvre; • le réglage sur le lieu de dépôt; • l'indemnisation éventuelle des riverains et le respect des prescriptions environnementales; • et toutes autres sujétions. Le Mètre Cube à:		
		m3	
108	Remblai provenant d'emprunt Les prix 108 rémunèrent dans les conditions générales prévues au marché, au MÈTRE CUBE (m3) , les remblais en matériaux (à définir), provenant d'emprunt. Ces prix comprennent notamment: <ul style="list-style-type: none"> • la préparation des lieux d'emprunts, l'ouverture et l'entretien des accès et voies de circulation dans le périmètre de l'exploitation; • les frais éventuels d'expropriation ou d'indemnisation; • l'ouverture des emprunts y compris le débroussaillage, l'abattage d'arbres, l'enlèvement de la terre végétale et la découverte; • l'extraction des matériaux, leur stockage ou reprise sur stocks éventuels; • le transport des matériaux à pied d'œuvre sur une distance n'excédant pas 5000 mètres; • le répandage des matériaux par couches compatibles avec les moyens de compactage ; • le compactage et toutes sujétions de mise en œuvre; 		



Prix	Désignation Prix Unitaires HT en lettres	Unité	PU HT en chiffres
108a	<ul style="list-style-type: none"> • la remise en état des lieux d'emprunt; • toutes sujétions liées au respect des prescriptions environnementales; • et toutes autres sujétions. Remblai en "graveleux latéritiques" provenant d'emprunt Le Mètre Cube à:	m3	
110	Mise en forme de la plateforme y/c le curage des fossés et exutoires Ce prix rémunère dans les conditions générales prévues au marché, au KILOMETRE(Km) de route traitée, la mise en forme de la plate-forme devant recevoir la couche de roulement(routes en terre) ou de fondation(routes revêtues). Ce prix ne comprend pas la remise en forme et le curage des fossés latéraux. Ce prix comprend notamment: <ul style="list-style-type: none"> • le nettoyage éventuel de la plateforme existante; • l'évacuation des terres végétales existantes éventuelles; • la scarification de la plateforme existante ; • le réglage de la plateforme scarifiée (y compris sur les zones en scories volcaniques); • l'arrosage et le compactage de la plateforme; • toutes sujétions liées aux conditions de circulation et au respect des prescriptions environnementales; • et toutes autres sujétions. Le Kilomètre à:	Km	
114	<u>PLUS VALUE AUX PRIX N° 108 et 115 POUR TRANSPORT AU-DELA DE 5000 m</u> Ce prix rémunère le transport au METRE CUBE KILOMETRIQUE (m ³ x km) de remblai par 1000 m de distance de transport au-delà de 5000 mètres dans les conditions du CCTP. Le Mètre cube par Kilomètre à:	m ³ xkm	
115	Couche de roulement Les prix 115 rémunèrent dans les conditions générales prévues au		



Prix	Désignation Prix Unitaires HT en lettres	Unité	PU HT en chiffres
	<p>marché, au MÈTRE CUBE (m³), la mise en œuvre d'une couche de roulement en matériaux sélectionnés conformes aux prescriptions du CCTP.</p> <p>Ces prix comprennent notamment :</p> <ul style="list-style-type: none"> • la préparation des lieux d'emprunts, l'ouverture et l'entretien des accès et voies de circulation dans le périmètre de l'exploitation; • l'ouverture des emprunts, y compris le débroussaillage, l'abattage d'arbres, l'enlèvement des terres végétales et de découverte; • l'extraction des matériaux, leur stockage ou reprise sur stocks éventuels; • le transport des matériaux à pied d'œuvre sur une distance n'excédant pas 5000 m; • le répandage des matériaux en vue d'obtenir l'épaisseur minimale de 15 cm après compactage; • l'arrosage ou l'aération nécessaires pour obtenir la teneur en eau requise; • le compactage; • toutes sujétions liées aux conditions de circulation et au respect des prescriptions environnementales; • et toutes autres sujétions. 		
TM115a	Couche de roulement en graveleux latéritique Le Mètre Cube à:		
		m3	
	SÉRIE 200 : OUVRAGE - ASSAINISSEMENT- DRAINAGE		
202a	<p>Curage des ouvrages hydrauliques transversaux</p> <p>Ce prix rémunère dans les conditions générales prévues au marché, à l'UNITÉ (U), le curage des ouvrages hydrauliques.</p> <p>Ce prix comprend notamment :</p> <ul style="list-style-type: none"> • le curage et le nettoyage manuels de l'ouvrage et des lits amont et aval sur une distance minimale de 5 mètres de manière à rétablir le fil d'eau; • la mise en dépôt des produits de curage et de nettoyage en un lieu agréé par le Maître d'œuvre; • la vérification de la pente longitudinale des fossés et exutoires compatible avec un rejet complet des eaux; • toutes sujétions liés au respect des prescriptions environnementales; 		



Prix	Désignation Prix Unitaires HT en lettres	Unité	PU HT en chiffres
	<ul style="list-style-type: none"> • et toutes autres sujétions. L'Unité à:		
		U	
206	Fourniture et pose des buses métalliques Les prix 307 rémunèrent dans les conditions générales prévues au marché, au MÈTRE LINÉAIRE (ml) , la fourniture et la pose des buses métalliques. Ces prix comprennent notamment : <ul style="list-style-type: none"> • la fourniture et le transport à pied d'œuvre des éléments de buses y compris tous les accessoires et le petit équipement nécessaires au montage et à la pose de la buse; • l'enlèvement éventuel des éléments de buses détériorés; • l'implantation et le piquetage de l'ouvrage; • la mise en place éventuelle d'une déviation provisoire; • l'exécution des fouilles en terrain de toutes natures et l'évacuation des produits des fouilles en un lieu agréé par le Maître d'œuvre; • l'aménagement du lit de pose, y compris éventuellement la fourniture et le transport à pied d'œuvre des matériaux d'apport, quelle que soit la distance; • le montage et la mise en place des buses; • la mise en œuvre du revêtement anti corrosion; • la réalisation du bloc technique (apport de matériau et mise en œuvre) jusqu'à $\varnothing/2 + 10$ cm au moins, (\varnothing étant le diamètre de la buse), au-dessus de la génératrice supérieure de la buse; • toutes sujétions de pose (époussetage, pompage, étalement) et de prise en compte des tassements différentiels de l'ouvrage; • le nettoyage éventuel des ouvertures amont et aval des buses en vue d'assurer un parfait écoulement; • toutes sujétions liées aux conditions de circulation et au respect des prescriptions environnementales; • Le raccordement du bloc technique à la chaussée existante avec des pentes inférieures à 4%; • et toutes autres sujétions. 		
206a	Fourniture et pose de buses métalliques \varnothing 800 mm Le Mètre-Linéaire à:		
		ml	



Prix	Désignation Prix Unitaires HT en lettres	Unité	PU HT en chiffres
206b	Fourniture et pose de buses métalliques Ø 1000 mm Le Mètre-Linéaire à:		
		ml	
208a	<p>Puisard pour buse Les prix 309 rémunèrent dans les conditions générales prévues au marché, à l'UNITÉ (U), la construction de puisard en maçonnerie ou en béton armé pour buse. Ces prix comprennent notamment :</p> <p>Pour les puisards en maçonnerie:</p> <ul style="list-style-type: none"> • la fourniture et le transport à pied d'œuvre de tous les matériaux (moellons, ciment, sable, gravier etc) et matériels nécessaires à l'exécution des maçonneries; • l'implantation et le piquetage de l'ouvrage; • l'exécution des fouilles, quelle que soit la nature du terrain, le transport et la mise en dépôt des produits de fouilles en un lieu indiqué par le Maître d'Œuvre, quelle que soit la distance; • la fabrication du mortier dosé à 400 kg de ciment par mètre cube et la mise en œuvre soignée de la maçonnerie y compris le calage, le réglage, l'humidification des moellons, le façonnage des joints par rejointoiement; • le remblaiement, le compactage, la remise en état des abords; • toutes sujétions liées aux conditions de circulation et au respect des prescriptions environnementales; • et toutes autres sujétions. <p>Pour les puisards en béton armé :</p> <ul style="list-style-type: none"> • la fourniture et le transport à pied d'œuvre de tous les matériaux et matériels nécessaires à la fabrication des bétons et leur mise en œuvre; • l'implantation et le piquetage de l'ouvrage; • l'exécution des fouilles, quelle que soit la nature du terrain, le transport et la mise en dépôt des produits de fouilles en un lieu indiqué par le Maître d'Œuvre, quelle que soit la distance; • le coffrage et le ferrailage de l'ouvrage; • la formulation et la fabrication des bétons selon les prescriptions techniques; • la mise en œuvre des bétons, la vibration, le traitement et réglage éventuels des surfaces; 		

Prix	Désignation Prix Unitaires HT en lettres	Unité	PU HT en chiffres
	<ul style="list-style-type: none"> • le décoffrage, le badigeonnage au bitume des surfaces enterrées, le remblaiement, le compactage, la remise en état des abords; • toutes sujétions liées aux conditions de circulation et au respect des prescriptions environnementales; • et toutes autres sujétions. Puisard en maçonnerie pour buse Ø 800 mm L'Unité à: <div style="text-align: center; margin-top: 20px;">  </div>		
209	Têtes de buse Les prix 310 rémunèrent dans les conditions générales prévues au marché, à l'UNITÉ (U), la construction des têtes de buse en maçonnerie ou en béton armé. Ces prix comprennent notamment : Pour les têtes de buse en maçonneries : <ul style="list-style-type: none"> • la fourniture et le transport à pied d'œuvre de tous les matériaux (moellons, ciment, sable, gravier etc) et matériels nécessaires à l'exécution des maçonneries, • l'implantation et le piquetage de l'ouvrage, • l'exécution des fouilles, quelle que soit la nature du terrain, le transport et la mise en dépôt des produits de fouilles en un lieu indiqué par le Maitre d'Œuvre, quelle que soit la distance, • la fabrication du mortier dosé à 400 kg de ciment par mètre cube et la mise en œuvre soignée de la maçonnerie y compris le calage, le réglage, l'humidification des moellons, le façonnage des joints par rejointoiement, • le remblaiement, le compactage, la remise en état des abords, • toutes sujétions liées aux conditions de circulation et au respect des prescriptions environnementales, • Et toutes autres sujétions. 	U	



Prix	Désignation Prix Unitaires HT en lettres	Unité	PU HT en chiffres
	<p>Pour les têtes de buse en béton armé :</p> <ul style="list-style-type: none"> • la fourniture et le transport à pied d'œuvre de tous les matériaux et matériels nécessaires à la fabrication des bétons et leur mise en œuvre, • l'implantation et le piquetage de l'ouvrage, • l'exécution des fouilles, quelle que soit la nature du terrain, le transport et la mise en dépôt des produits de fouilles en un lieu indiqué par le Maître d'Œuvre, quelle que soit la distance, • le coffrage et le ferrailage de l'ouvrage, • la formulation et la fabrication des bétons selon les prescriptions techniques, • la mise en œuvre des bétons, la vibration, le traitement et réglage éventuels des surfaces, • le décoffrage, le badigeonnage au bitume des surfaces enterrées, le remblaiement, le compactage, la remise en état des abords, • toutes sujétions liées aux conditions de circulation et au respect des prescriptions environnementales, • et toutes autres sujétions. 		
209a	Tête de buse en maçonnerie Ø 800 mm L'Unité à :	U	
	SÉRIE 300 : DIVERS		
303	<p>Panneaux indicateurs</p> <p>Ce prix rémunère dans les conditions générales prévues au marché, la fourniture et la pose des panneaux indicateurs.</p> <p>L'unité à :</p>	U	



PIECE 7 : DETAIL QUANTITATIF ET ESTIMATIF (DQE)

DEVIS QUANTITATIF ET ESTIMATIF DES TRAVAUX DE REHABILITATION DE LA ROUTE: ESSE - BIKOUE - CARREFOUR ABOTO - MVOM - EBANGA - PONT AVOLO (21,7kms)					
N°	DESIGNATION DES TRAVAUX	UNITE	QUANTITE	PRIX UNITAIRE	PRIX TOTAL
SERIE 000 : INSTALLATION					
001	Installation de Chantier avec amené et repli du matériel	FF	1		
Sous Total 000					
SERIE 100 : TERRASSEMENTS ET CHAUSSEE					
101	Débroussaillage et nettoyage de l'emprise des travaux	m ²	44 000		
103	Abattage d'arbre et d'arbustes	u	5		
104	Déblai mis en dépôt	m ³	400		
108	Remblai provenant d'emprunts	m ³	500		
110	mise en forme de la Plate-forme y/c fossés et exutoires	km	22		
114	Plus-value de transport aux prix 108 et 115a	m ³ xkm	2 500		
115a	Couche de roulement en graveleux latéritiques	m ³	4 500		
Sous Total 100					
SERIE 200 : OUVRAGE- ASSAINISSEMENT - DRAINAGE					
202a	Curage des ouvrages hydrauliques transversaux	u	9		
206a	Fourniture et pose des buses métalliques Ø800mm	ml	70		
208a	Puisard en maçonnerie pour buse Ø800mm	u	10		
209a	Mise en place tête de buse Ø800 en maçonnerie	u	10		
Sous Total 200					
SERIE 300 : DIVERS					
303	Fournitures et Pose des Panneaux indicateurs	u	2		
Sous Total 300					
				TOTAL HTVA	
				RABAIS	
				TVA (19,25%)	
				AIR (2,2%)	
				MONTANT TTC	
				NET A PERCEVOIR	



PIECE 8 : FORMULAIRE DE SOUMISSION (8.1) ET MODELE DE PROJET DE CONTRAT (8.2)



Modèle de soumission

Je, soussigné[indiquer le nom et la qualité du signataire]
 représentant la société, le Cocontractant ou le
 groupement⁽⁸⁾dont le siège social est
 à..... inscrite au registre du commerce de
 sous le n°.....

Après avoir pris connaissance de toutes les pièces figurant ou mentionnées au dossier
 d'Appel d'Offres en vue de l'exécution des travaux
 _____ dans le Réseau _____, programme
 annuel 2018, y compris l'(es) additif(s) :

-Après m'être personnellement rendu compte de la situation des lieux et avoir apprécié à
 mon point de vue et sous ma responsabilité, la nature et la difficulté des travaux à effectuer.

-Remets, revêtus de ma signature, le bordereau des prix ainsi que le devis estimatif établis
 conformément aux cadres figurant dans le dossier d'appel d'offres.

-Me soumetts et m'engage à exécuter les travaux conformément au dossier de consultation,
 moyennant les prix que j'ai établi moi-même pour chaque nature d'ouvrage, lesquels prix
 font ressortir le montant de l'offre à [en chiffres et en lettres] francs Cfa
 Hors TVA, et à francs CFA Toutes Taxes Comprises. [En chiffres et en
 lettres]

-M'engage à exécuter les travaux dans le délai indiqué au dossier d'appel d'offres.

-M'engage en outre à maintenir mon offre dans le délai de quatre-vingt-dix (90) jours à
 compter de la date initiale de remise des offres.

Le Maître d'Ouvrage se libérera des sommes dues par lui au titre du présent marché en
 faisant donner crédit au compte n° ouvert au nom de auprès de la
 banque Agence de

Avant signature du marché, la présente soumission acceptée par vous vaudra engagement
 entre nous.

Fait à le Signature de
en qualité dedûment autorisé à signer les soumissions
 pour et au nom de⁽⁹⁾

REPUBLIQUE DU CAMEROUN

Paix-Travail-Patrie

MINISTERE DES TRAVAUX PUBLICS

REPUBLIC OF CAMEROON

Peace - Work - Fatherland

MINISTRY OF PUBLIC WORKS

MARCHE N° _____/M/MINTP/CMPM-TI/2018

Passé après N° _____/AONO/MINTP/CMPM-TI/2018 du _____ En procédure d'urgence pour l'exécution des travaux de réhabilitation de la route : ESSE- BIKOUE - CARREFOUR ABOTO -MVOM - EBANGA - PONT AVOLO dans le département de la Mefou et Afamba, Région du Centre.

TITULAIRE : _____

B.P: ___ à ___ Tel ___ Fax : _____

N° R.C : ___ A à _____

N° Contribuable : _____

N° Compte bancaire : _____ chez _____) -Agence de _____

OBJET : Exécution des travaux de réhabilitation de la route : ESSE- BIKOUE - CARREFOUR ABOTO -- MVOM -EBANGA - PONT AVOLO dans le département de la Mefou et Afamba, Région du Centre., programme annuel 2018.

Lot N° _____

Réseau : _____

N°trouçon	N° Rte	Itinéraire	Long. (Km)
Total			

LIEU : REGION.....

DELAI D'EXECUTION : (06) mois calendaires

MONTANTS EN FCFA:

Montant HT	
RABAIS	
Montant HT après RABAIS	
T.V.A. (19,25 %)	
Montant TTC	
IR (2,2 %)	
Net à mandater	

FINANCEMENT: Budget MINTP - Exercices 2018 et suivants,
Imputation : 52 36 467 03 33 00 20 2250

SOUSCRIT le

SIGNE le

NOTIFIE le

ENREGISTRE le.....

ENTRE:

**L'ETAT DU CAMEROUN, représenté par le Ministre des Travaux
Publics,**

dénommé ci-après « LE MAITRE D'OUVRAGE »

D'UNE PART,

ET :



LE COCONTRACTANT _____

B.P: _____ Tel: _____ Fax: _____

N° R.C _____ à _____

N° Contribuable _____

N° Compte bancaire : _____ à _____ Agence de

Représentée par Monsieur _____, son Directeur Général, dénommé ci-après
« **LE COCONTRACTANT** »

D'AUTRE PART,

IL EST CONVENU ET ARRETE CE QUI SUIT :

SOMMAIRE DU MARCHE

TITRE I : CAHIER DES CLAUSES ADMINISTRATIVES PARTICULIERES (CCAP)

TITRE II : CAHIER DES CLAUSES TECHNIQUES PARTICULIERES (CCTP)

TITRE III : BORDEREAU DES PRIX (BP)

TITRE IV : DETAIL QUANTITATIF ET ESTIMATIF (DQE)



Page ___ et Dernière

MARCHE N° _____/M/MINTP/CMPM-TI/2018

Passé après N° _____/AONO/MINTP/CMPM-TI/2018 du _____ En procédure d'urgence pour l'exécution des travaux de réhabilitation de la route : ESSE- BIKOUE - CARREFOUR ABOTO - MVOM -EBANGA - PONT AVOLO dans le département de la Mefou et Afamba, Région du Centre, programme annuel 2018.

MAITRE D'OUVRAGE : MINISTRE DES TRAVAUX PUBLICS

MONTANTS EN FCFA:

TOTAL HT	
RABAIS	
TOTAL HT APRES RABAIS	
T.V.A. (19.25 %)	
TOTAL TTC	
IR (2,2 %)	
Net à mandater	



VISAS ET SIGNATURES

Lu et accepté par le Cocontractant

Yaoundé, le

Signé par le Ministre des Travaux Publics,

Yaoundé le

ENREGISTREMENT



PIECE 9 : TEXTES ET FICHES MODELES

9.1 : MODELE DE CAUTIONNEMENT PROVISOIRE (GARANTIE BANCAIRE POUR SOUMISSION)

(Banque)

Référence de la Caution : N°.....

A Monsieur le Ministre des Travaux Publics, « Maître d'Ouvrage »

Appel d'Offres n°.....

CAUTION BANCAIRE POUR SOUMISSION A L'EXECUTION DES TRAVAUX DE
..... RÉSEAU TRONÇON : DANS LA REGION DE
.....

Le Cocontractant (Soumissionnaire) remet en date du
..... auprès de l'Administration Camerounaise une offre concernant l'exécution des
travaux de

A cet effet, et en accord avec les conditions établies dans le Dossier d'Appel d'Offres le
soumissionnaire doit présenter à Maître d'Ouvrage une garantie de soumission s'élevant à
un montant de (fixé dans le RPAO).....

Par la présente garantie, nous soussignées,(Banque) sommes vis-à-vis de
l'Autorité Contractante engagés par le soumissionnaire pour la somme de
..... (chiffres)..... (lettres).

Par la présente, nous nous engageons irrévocablement et en renonçant à toute discussion à
verser, à la première demande écrite et sans délai, le montant total de la caution sur le
compte indiqué par l'Autorité Contractante, dès que celui-ci, à travers les personnalités
autorisées, nous informera par écrit que le soumissionnaire ne respecte pas l'engagement
que constitue son offre.

La présente caution sera libérée au plus tard 30 jours après l'expiration de la présente
validité des offres ou dans le cas où le Cocontractant est attributaire du marché, après
constitution de la garantie de l'exécution intégrale des travaux (Cautionnement définitif).

La loi ainsi que la juridiction applicable à la garantie sont celles du Cameroun.



Fait à le.....

Signature(s).....

M(s).....

9. 2 : MODELE DE CAUTIONNEMENT DEFINITIF (GARANTIE D'EXECUTION INTEGRALE DES TRAVAUX)

Banque:

Référence de la Caution : N°.....

A Monsieur le Ministre des Travaux Publics
de la République du Cameroun, Maître d'ouvrage,



Entreprise:

CAUTION POUR LA GARANTIE D'EXECUTION INTEGRALE DES TRAVAUX
DE _____ RÉSEAU _____, REGION DE _____

Nous, Banque avons été informés qu'entre le Ministre des Travaux
Publics, agissant en tant que Maître d'Ouvrage, et agissant en tant que
Cocontractant, un marché sera conclu pour l'exécution des travaux
.....
..... (préciser l'allotissement)

Conformément aux dispositions du Marché N°, le Cocontractant est tenu de remettre au
Maître d'ouvrage une caution bancaire de garantie de l'exécution intégrale des travaux, couvrant les
garanties, engagements et autres obligations incombant au Cocontractant du fait du marché, d'un
montant égal à _____ pour cent du montant TTC du contrat, soit
FCFA.....

Nous, Banque..... nous engageons irrévocablement et sans bénéfice de discussion, par
la présente, à payer en faveur de la paierie spécialisée auprès du MINIP, à la première demande écrite
de Monsieur le Ministre des Travaux Publics, Maître d'ouvrage et dans un délai de huit (8) semaines
maximum, jusqu'à concurrence du montant de la présente caution, soit..... toutes les
sommes qui pourraient être dues par le Cocontractant au Maître d'Ouvrage du fait que le
Cocontractant ne remplirait pas une ou plusieurs de ses obligations prévues au contrat.

La demande de mise en jeu partielle ou totale de la présente caution fera l'objet d'une lettre
justificative recommandée avec accusé de réception et copie au Cocontractant formulant clairement et
complètement les raisons de sa demande.

Cette lettre devra être contresignée par l'Administrateur du Fonds Routier.

La présente caution bancaire entrera en vigueur à la date de notification du contrat au Cocontractant.

L'original de la présente caution sera conservé au Fonds Routier

Cette caution sera libérée dans un délai de trente (30) à compter de la date de réception provisoire.

Après cette date, la caution deviendra sans objet et devra nous être retournée sans demande expresse
de notre part.

La loi ainsi que la juridiction applicable à la garantie sont celles du Cameroun.

Fait à..... le.....

Signature (s)

9.3 : MODELE DE GARANTIE BANCAIRE DE RESTITUTION DE L'AVANCE DE DEMARRAGE

Banque:

Référence de la Caution : N°.....

A Monsieur le Ministre des Travaux Publics,
de la République du Cameroun, Maître d'ouvrage,



Entreprise:

CAUTION DE RESTITUTION DE L'AVANCE DE DEMARRAGE POUR L'EXECUTION DES
TRAVAUX DE :----- Réseau ----- Dans la Région -----

Nous, Banque avons été informés qu'entre le Ministre des Travaux Publics, agissant en tant que
Maître d'Ouvrage, et agissant en tant que Cocontractant, un marché a été conclu pour l'exécution des
travaux (préciser l'allotissement)

Conformément aux dispositions de l'article du marché N°, le Cocontractant est tenu
de remettre à Monsieur le Ministre des Travaux Publics, maître d'ouvrage une caution bancaire ayant
pour objet de garantir la restitution de l'avance de démarrage consentie à le Cocontractant pour un
montant égal à.....

Nous, Banque..... nous engageons irrévocablement et sans bénéfice de discussion, par
la présente, à payer en faveur de la paierie spécialisée auprès du MINTP, à la première demande écrite
de Monsieur le Ministre des Travaux Publics, Maître d'ouvrage et dans un délai de huit (8) semaines
maximum, jusqu'à concurrence du montant de la présente caution, soit..... toutes les
sommes qui pourraient être dues par le Cocontractant au Maître d'Ouvrage du fait que le
Cocontractant ne remplirait pas une ou plusieurs de ses obligations prévues au contrat.

La demande de mobilisation partielle ou totale de la présente caution fera l'objet d'une lettre
justificative recommandée avec accusé de réception avec copie au Cocontractant formulant clairement
et complètement les raisons de sa demande.

Cette lettre devra être contresignée par l'Administrateur du Fonds Routier.

La présente caution bancaire entrera en vigueur à la date du paiement de l'avance de démarrage.

L'original de la présente caution sera conservé au Fonds Routier

Cette caution sera libérée lorsque le montant de l'avance aura été restitué en totalité.

Après cette date, la caution deviendra sans objet et devra nous être retournée sans demande expresse
de notre part.

La loi ainsi que la juridiction applicable à la garantie sont celles du Cameroun.

Fait à..... le.....

Signature (s)

M (s)

9.4: ATTESTATION DE VISITE DES LIEUX ET RAPPORT ILLUSTRE

9.4.1 ATTESTATION DE VISITE DES LIEUX

Je soussigné Mme/Mlle/M. _____

Directeur/Responsable Technique de Cocontractant _____

Atteste avoir visité le(s) tronçon(s) _____

Dans le cadre de l'Appel d'Offres _____



Date et signature

NB : Cette fiche aussi bien que l'offre engage le soumissionnaire. Il ne pourra prétendre après, de la non connaissance du site pour d'éventuelles réclamations.

9.4.2 RAPPORT ILLUSTRE

(Le rapport illustre de la visite de site doit détailler de façon claire la zone du projet et les différentes dégradations qui s'y trouvent (joindre les photos)).

Objet de l'appel d'offres _____

A l'issue de cette visite, les observations suivantes ont été relevées :

A-OBSERVATIONS GENERALES

▪ **Tronçon 1:**

P. K. 00	à PK	OBSERVATIONS (1)

▪ **Tronçon 2:**

P. K. 00	à PK	OBSERVATIONS (1)

B-OBSERVATIONS SPECIFIQUES

(préciser les écarts éventuels constatés par rapport aux données du DAO et proposer et chiffrer s'il y a lieu les variantes techniques améliorantes et économiques possibles)

-
-
-
-



Date et signature

- (1) Indiquer ci-dessus les quantités des travaux pour chaque tâche ainsi que les contraintes particulières liées au site et à leur exécution)

NB : ce rapport aussi bien que l'offre engage le soumissionnaire. Il ne pourra prétendre après, de la non connaissance du site pour d'éventuelles réclamations.

9.5 : MODÈLE DE FICHE DE RENSEIGNEMENT SUR LES MOYENS EN PERSONNEL DU COCONTRACTANT

Conducteur des travaux				Chef de Chantier N° 1				Chef de Chantier N° 2				Responsable laboratoire				Responsable Administratif			
Nom	Age	Fonction	Date de recrutement	Nom	Age	Fonction	Date de recrutement	Nom	Age	Fonction	Date de recrutement	Nom	Age	Fonction	Date de recrutement	Nom	Age	Fonction	Date de recrutement
Formation				Formation				Formation				Formation				Formation			
Expérience projet Tp/ routiers. 5 dernières années				Expérience projet Tp/ routiers 5 dernières années				Expérience projet Tp/ routiers 5 dernières années				Expérience laboratoire Géotechnique de 5 dernières années				Expérience dans la gestion administrative et/ou financière dans une structure des TP			
Voir annexe N° références et CV Personnel signés.				Voir annexe N° références et CV Personnel signés				Voir annexe N° références et CV Personnel signés				Voir annexe N° références et CV Personnel signés				Voir annexe N° références et CV Personnel signés			
Remarques Générales				Remarques Générales				Remarques Générales				Remarques Générales				Remarques Générales			
Pers. Embauchement permanent à ce jour				Désignation				Nombre				Nationalité				Remarques Générales			
A - cadres techniques																			
B - cadres administratifs																			
C - personnel d'exécution																			



9.6 : MODELE DE FICHE DE RENSEIGNEMENT SUR LES MOYENS MATERIEL DU COCONTRACTANT

N°	Designation	Marque	Type	Capacité	Age	Etat de fonctionnem.	Valeur actuel	Amortis. mensuel	coût entret. mensuel	Taux jour location	Proprietaire	Localisation
1												
2												
3												
4												
5												
6												
7												
8												
9												
10												
11												
12												
TOTAL												



Joindre en Annexe les pièces justificatives de la propriété, location ou leasing et de l'âge des engins

9.7 : MODÈLE DE FICHE DES RÉFÉRENCES DU COCONTRACTANT

9.7.1: FICHE DES RÉFÉRENCES TRAVAUX

Projets Travaux Publics exécutés pendant les 10 dernières années (joindre photocopies des certificats de bonne fin)

N°	Information sur:	Contrat date	Contrat date	Contrat date	Contrat date
1	Maître d'ouvrage				
2	objet du projet				
3	Localisation du projet				
4	Prestation				
5	Montant du contrat				
6	Montant des travaux décomptés à ce jour				
7	Délais d'exécution				
8	réception prov. date				
9	Montant de garantie pour chantier en cours				
10	recept. définitive date				
11	montant de caution en cours				
12	Certificat de bonne fin Annexe N°				
	conducteur des travaux				
13	Nom âge				
	Chef de chantier				
14	Nom âge				
15	Nombre agents techn.				
16	Nombre ouvriers				
17	matériel et engins utilisés				



9.7.2: FICHE DE RÉFÉRENCES DU CHIFFRE D'AFFAIRES ANNUEL JUSTIFIÉ

Le Cocontractant		siège social :		N° statistique :		registre de commerce:	
Chiffre d'affaire 2008	MioCFA	MioCFA	MioCFA	MioCFA	MioCFA	MioCFA	MioCFA
Prestation principale							
Chiffre d'affaire 2009	MioCFA	MioCFA	MioCFA	MioCFA	MioCFA	MioCFA	MioCFA
Prestation principale							
Chiffre d'affaire 2010	MioCFA	MioCFA	MioCFA	MioCFA	MioCFA	MioCFA	MioCFA
Prestation principale							
Chiffre d'affaire 2011	MioCFA	MioCFA	MioCFA	MioCFA	MioCFA	MioCFA	MioCFA
Prestation principale							
Chiffre d'affaire 2012	MioCFA	MioCFA	MioCFA	MioCFA	MioCFA	MioCFA	MioCFA
Prestation principale							



Chiffre d'affaire 2013	MioCFA	MioCFA	MioCFA	MioCFA	MioCFA	MioCFA
Prestation principale						
Chiffre d'affaire 2014	MioCFA	MioCFA	MioCFA	MioCFA	MioCFA	MioCFA
Prestation principale						
Chiffre d'affaire 2015	MioCFA	MioCFA	MioCFA	MioCFA	MioCFA	MioCFA
Prestation principale						
Chiffre d'affaire 2016	MioCFA	MioCFA	MioCFA	MioCFA	MioCFA	MioCFA
Prestation principale						
Chiffre d'affaire 2017	MioCFA	MioCFA	MioCFA	MioCFA	MioCFA	MioCFA
Prestation principale						



9.8.2. FICHE DES MATÉRIAUX DE CHANTIER

	Désignation Matériaux						
1	Poste/N° Prix Bordereaux des Prix						
2	Unité						
3	Quantité						
4	Prix unitaire FCFA						
5	Montant FCFA						
6	Source approvisionnement						
7	Délais de livraison						
8	Consommation par semaine						
9	Total poids de matériaux T						
10	Transport au chantier KM aller						
11	Temps de transport						
12	Coût de transport						
13	Somme 5 + 12 (FCFA)						



9.8.3 FICHE DES TRAVAUX DE SOUS-TRAITANCE ENVISAGES.

Projet / cadre du devis estimatif sections des travaux	Valeur de marché de sous-traitance	Entreprise sous-traitante nom et adresse	Expérience en matière de travaux analogues
1			
2			
3			



9.9 : MODÈLE DE SOUS DÉTAIL DES PRIX

SOUS DETAIL PRIX					
Désignation:					
N° prix	Rendement journalier	Quantité totale		Unité	Durée Activité(j)
Main d'œuvre	Catégorie	Salaire journalier	Quantité	jours facturés	Montant
	Chef d'équipe				
	Manœuvres				
	conducteur d'engins				
	chauffeurs				
	laborantin				
Total A					
Matériels et Engins	Type	Taux/journalier	Quantité	jours facturés	Montant
	Niveleuse équipée d'un scarificateur				
	Pulvimixer				
	Compacteur à pneus				
	Compacteur vibrant				
	Compacteur à pied de mouton				
	Citerne à eau				
	Petits matériel				
	Motopompe				
	Total B				
Matériaux et Divers	Type	unité	cout unitaire	Consommation	Montant
	Carburant	Litres			
	Lubrifiant	Litres			
	fourniture ROCAMIX /CON AID	Litres			
	divers	Ft			
Total C					
D	Total coût directs(D = A + B + C)				
E	Frais généraux de chantier				
F	Frais généraux de siege				
G	Coût de revient				
H	Risques et Benefices				
P	Prix de vente total hors taxes (coefficient de vente=1,4)			P=G+H	
V	Prix de vente hors taxes			V=P/Qté	



9.10 MODÈLE DE POUVOIRS (EN CAS DE GROUPEMENT D'ENTREPRISES SOLIDAIRES)

Je soussigné Mme/M. _____

Directeur Général de (*Entreprise mandante*) _____

Demeurant à _____ BP _____ tél. _____

Donne par la présente, pouvoir à Mme / M. _____

Directeur général de (*Entreprise mandataire*) _____

Demeurant à _____ BP _____ tél. _____

Pour être mandataire du Groupement solidaire constitué par les entreprises (préciser les raisons sociales des deux sociétés) _____, dans le cadre de l'Appel d'offres N° _____, Pour l'exécution des travaux de _____

En conséquence, assister à toutes réunions, prendre part à toutes délibérations, procédera à tous votes, signer tous procès verbaux, tous contrats et toutes pièces, se substituer et généralement, faire le nécessaire dans le cadre du présent appel d'offres et du marché éventuel subséquent

En foi de quoi le présent acte de pouvoir est établi pour servir et valoir ce de droit

Fait à _____ le _____

Le Mandant,

(Nom, Prénom, signature et cachet précédé de la mention manuscrite « Bon pour pouvoirs »)

Légalisation par le Notaire



9.11 MODÈLE DE CADRE D'ACCORD DE GROUPEMENT

1- Noms et adresses des partenaires du Groupement :

2- Noms et adresses des institutions bancaires du Groupement :

3- Rôle de chaque associé :

PRECISER LA NATURE DES PRESTATIONS DE CHAQUE MEMBRE DU GROUPEMENT

4- Nature du Groupement :

Groupement solidaire pour la réalisation de PRECISER N° APPEL D'OFFRES, LOT ET NATURE DES PRESTATIONS

5- Mandataire :

NOM ET ADRESSE DU MANDATAIRE

6- Signature

SIGNATURE DE TOUS LES MEMBRES DU GROUPEMENT



9.12 MODÈLE DE CAUTION DE RETENUE DE GARANTIE

Banque :

Référence de la caution n°

Adressée à Monsieur le Ministre des Travaux Publics

Ci-dessous désigné « Maître d'Ouvrage »

Attendu que [nom et adresse de l'Entreprise], ci-dessous désigné « l'Entrepreneur », s'est engagé, en exécution du marché, à réaliser les travaux de [indiquer l'objet des travaux],

Attendu qu'il est stipulé dans le marché que la retenue de garantie fixée à 10% du montant du marché peut-être remplacée par une caution solidaire,

Attendu que nous avons convenu de donner à l'entrepreneur cette caution,

Nous [Nom et adresse de Banque] ;

Représentée par [Noms des Signataires],

Ci-dessous désignée « la banque »

Dès lors, nous affirmons par les présentes que nous nous portons garants et responsables à l'égard du Maître d'Ouvrage, au nom de l'Entrepreneur, pour un montant maximum de [En chiffre et en lettres], correspondant à [Pourcentage inférieur à 10% à préciser] du montant du marché ⁽¹⁰⁾

Et nous nous engageons à payer au Maître d'Ouvrage, dans un délai maximum de huit (08) semaines, sur simple demande écrite de celui-ci déclarant que l'Entrepreneur n'a pas satisfait à ses engagements contractuels ou il se trouve débiteur du Maître d'Ouvrage au titre du marché modifier le cas échéant par ses avenants, sans pouvoir différer le paiement ni soulever de contestation pour quelque motif que ce soit, toute (s) somme (s) dans les limites du montant égal à [pourcentage inférieur à 10% à préciser] du montant cumulé des travaux figurant dans le décompte définitif, sans que le Maître d'Ouvrage ait à prouver ou à donner les raisons ni le motif de sa demande du montant de la somme indiquée ci-dessus.

Nous convenons qu'aucun changement ou additif ou aucune autre modification au marché ne nous libérera d'une obligation quelconque nous incombant en vertu de la présente garantie et nous dérogeons par la présente à la notification de toute modification, additif ou changement.

La présente garantie entre en vigueur dès sa signature. Elle sera libérée dans un délai de trente (30) jours à compter de la date de réception définitive des travaux, et sur main levée délivrée par le Maître d'Ouvrage.

Toute demande de paiement formulée par le Maître d'Ouvrage au titre de la présente garantie devra être faite par lettre recommandée avec accusé de réception, parvenue à la banque pendant la période de validité du présent engagement.

La présente caution est soumise pour son interprétation et son exécution au droit Camerounais. Les tribunaux camerounais seront seuls compétents pour statuer sur tout ce qui concerne le présent engagement et ses suites.

Signé et authentifié par la banque

A le.....

(10) Cas où la caution est établie une fois au démarrage des travaux et couvre la totalité de la garantie, soit 10% du marché.



9.13 : MODELE D'ELECTION DE DOMICILE SIGNE DU MAIRE TERRITORIALEMENT COMPETENT

REPUBLIQUE DU CAMEROUN
Paix - Travail - Patrie

REPUBLIC OF CAMEROON
Peace - Work - Fatherland

REGION.....
DEPARTEMENT.....
COMMUNE.....

CERTIFICAT D'ELECTION DE DOMICILE

N°.....

Je soussigné,

Maire de la Commune de :

Certifie que l'entreprise :

BP : Tel : Fax :

Représentée par :

Agissant en qualité de :

A fait élection de domicile dans le ressort de ma commune.

Quartier / village : lieu dit :

Depuis le :

Dans le cadre du marché N°:

Pour l'exécution des travaux de :



Conformément aux dispositions du marché et du CCAG (Article 6.1), toutes les notifications se rapportant au marché seront valablement faites à l'entreprise, le cas échéant, par cette Mairie jusqu'à la réception provisoire des travaux.

En foi de quoi le présent certificat est établi et délivré pour servir et valoir ce que de droit./-

Fait à, le

**PIECE 10 : DOSSIER DES PLANS (PLANS
TYPES NON CONTRACTUELS)**



DESCENTE D'EAU SUR REMBLAI

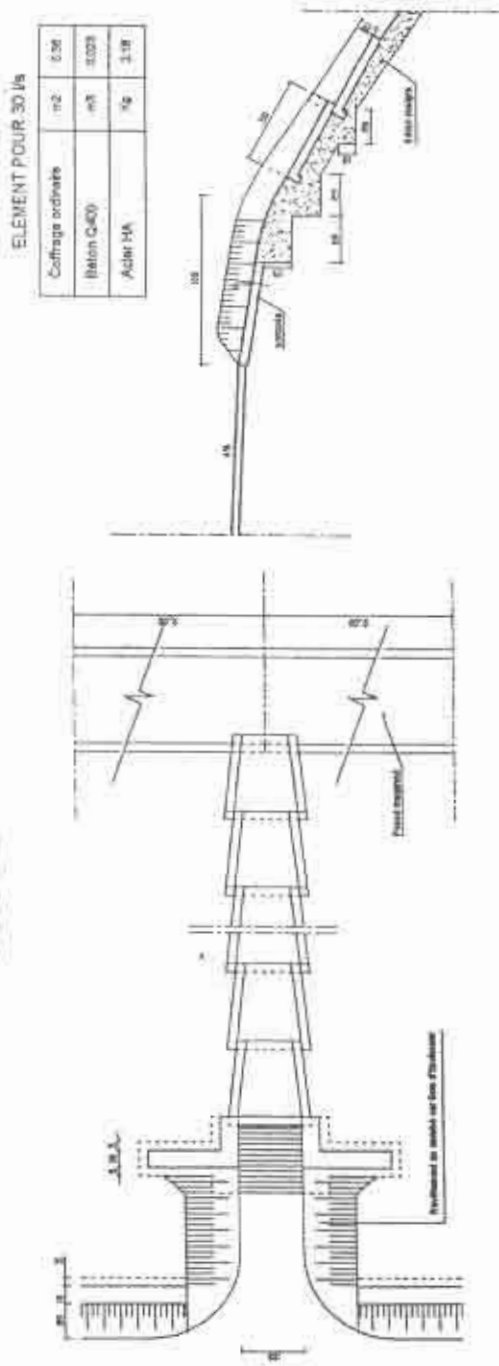

ARRIVEE DE L'EAU AU CAS DU REMBLAI

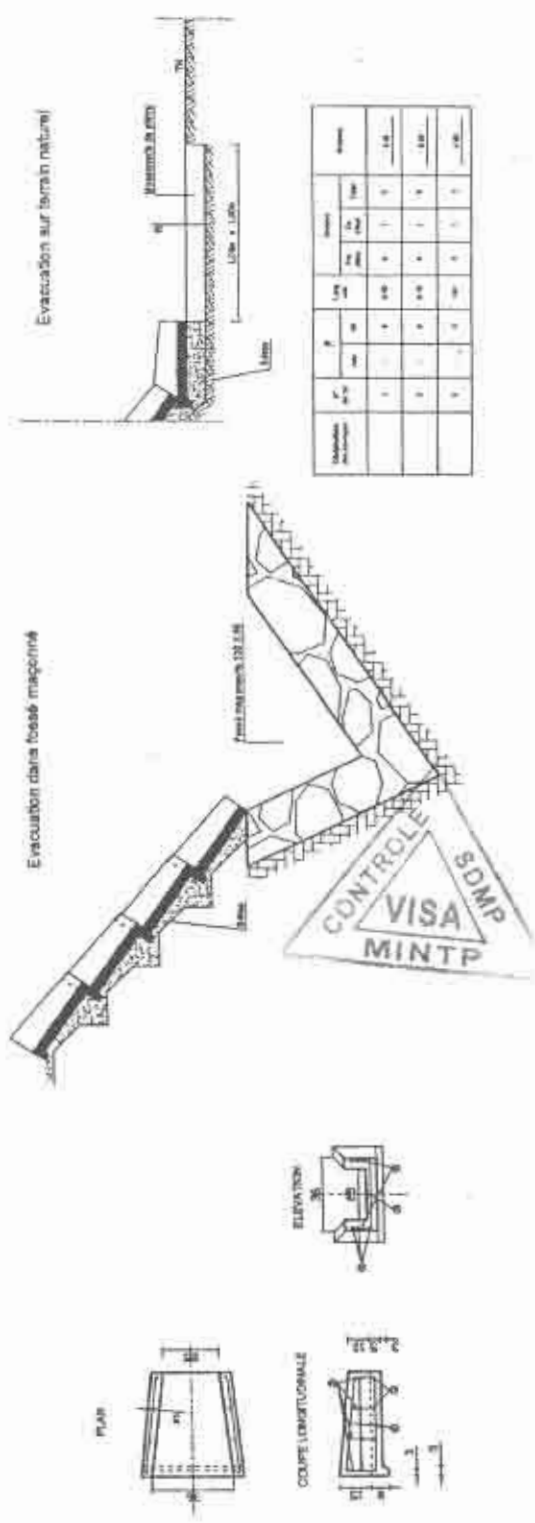

PUISARD EN MACONNERIE DE MOELLON

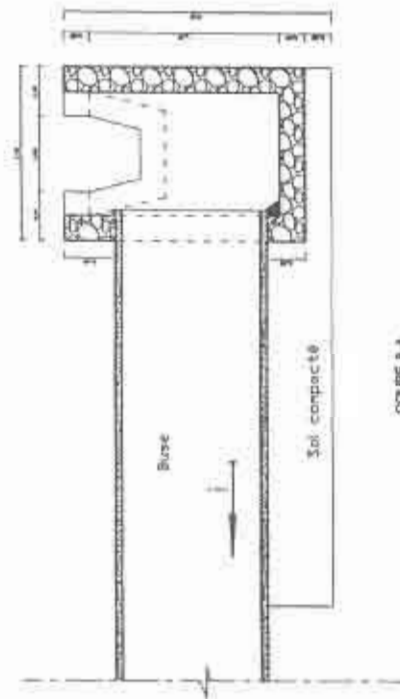

COUPE A-A

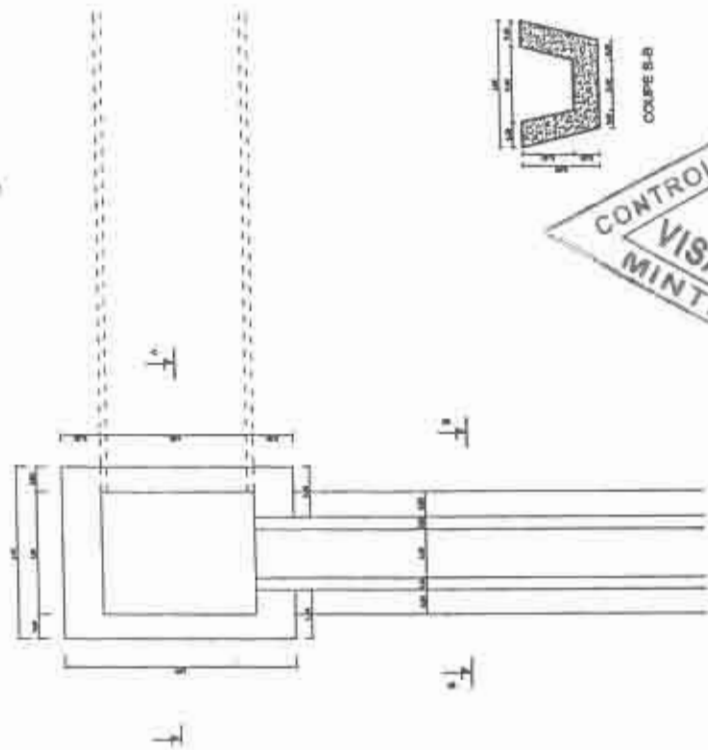

COUPE B-B



BUSE EN BETON Ø80 SOUS REMBLAI

COUPE A-A

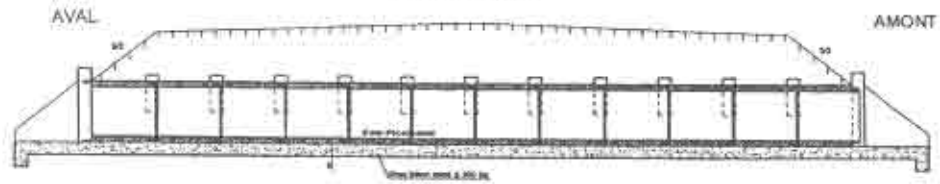

1/2 PLANS
Remblai terminé

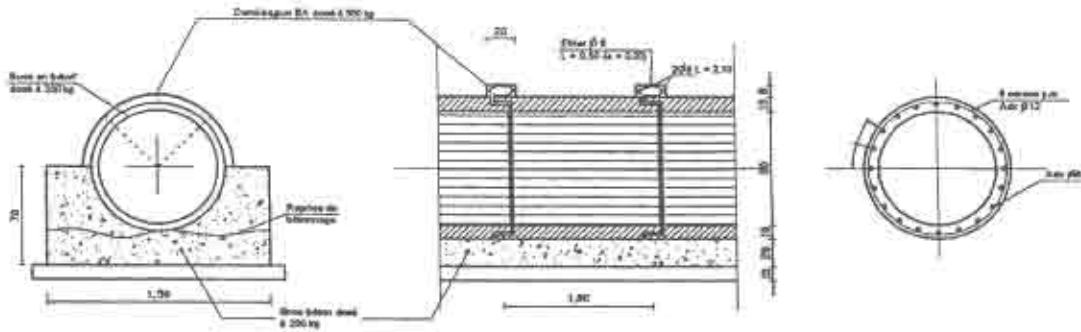
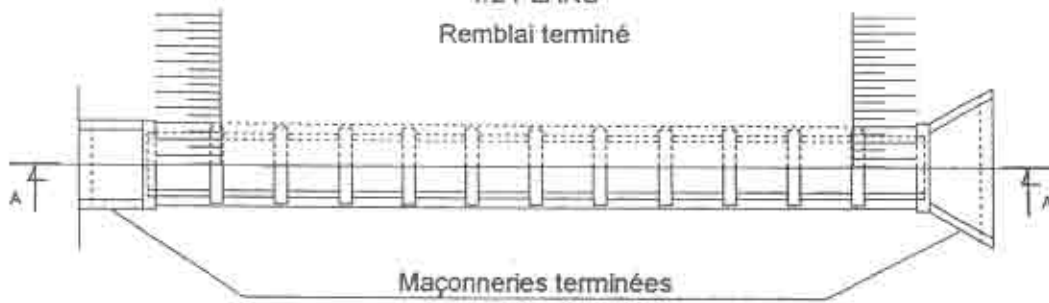

Nota : Collier non armé pour buse Ø80

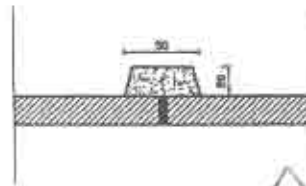

PLAN TYPE DES EXUTOIRES

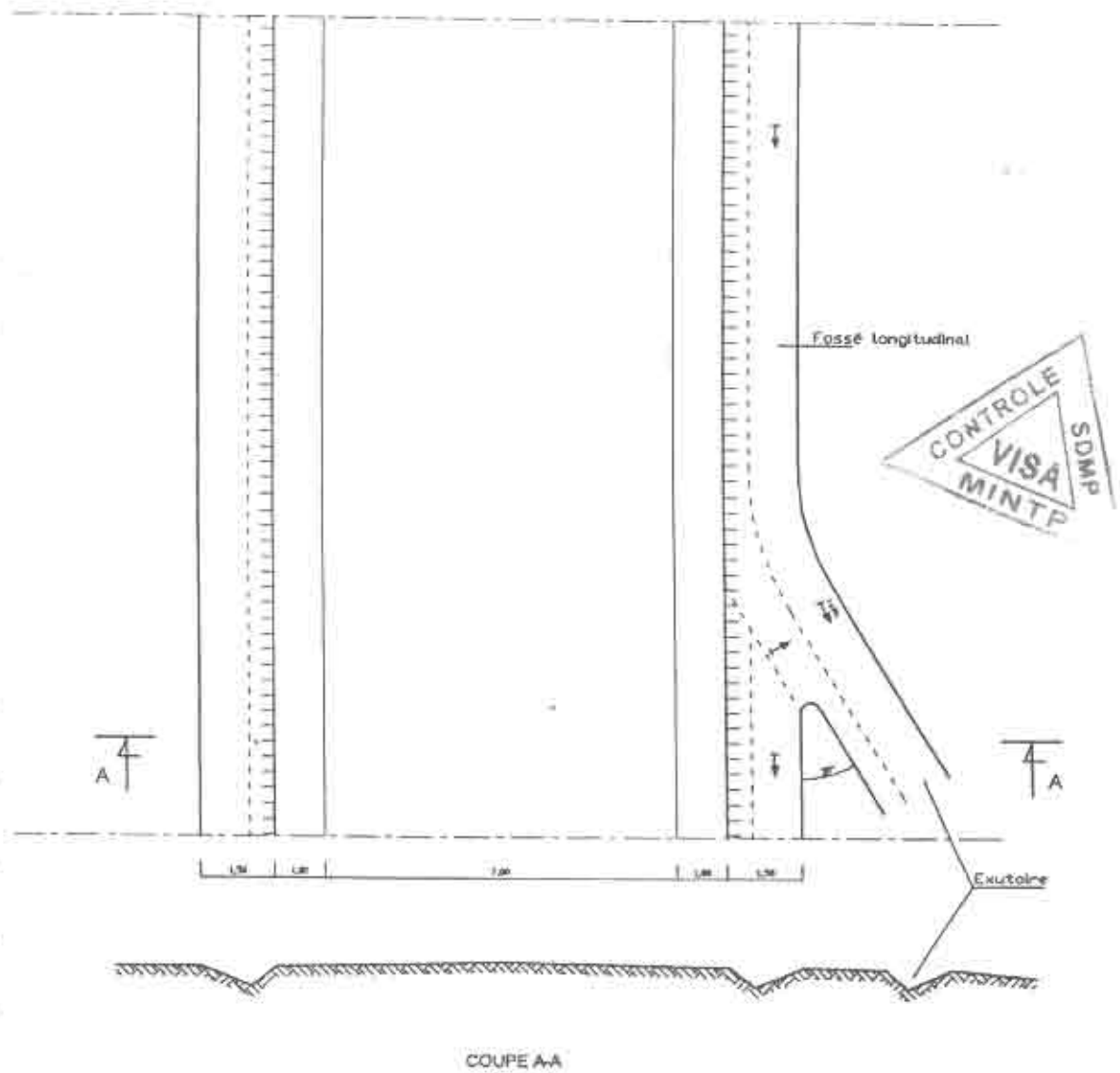

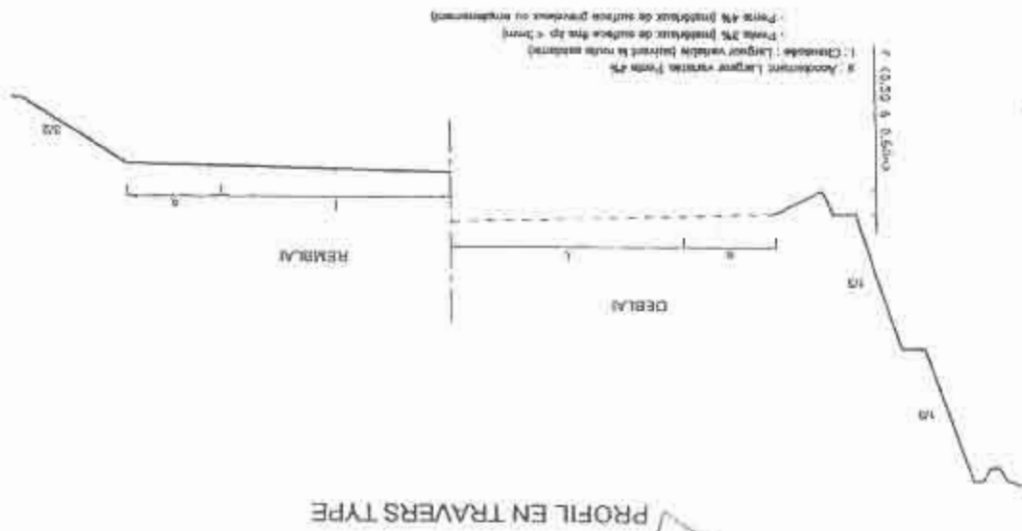
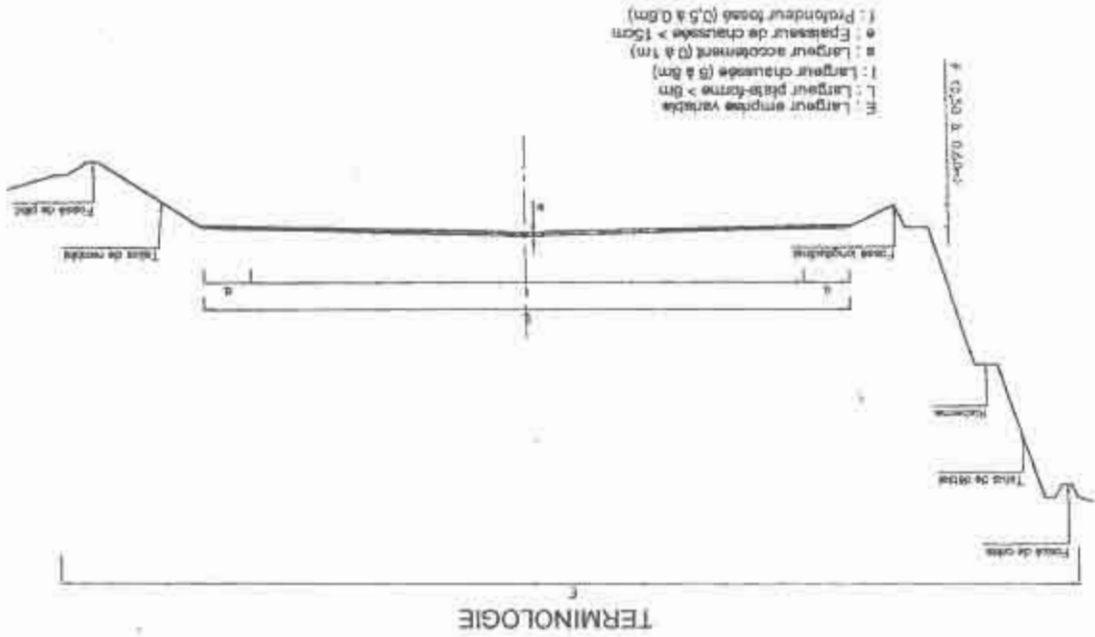

FOSSE MACONNE OUVERT TRIANGULAIRE

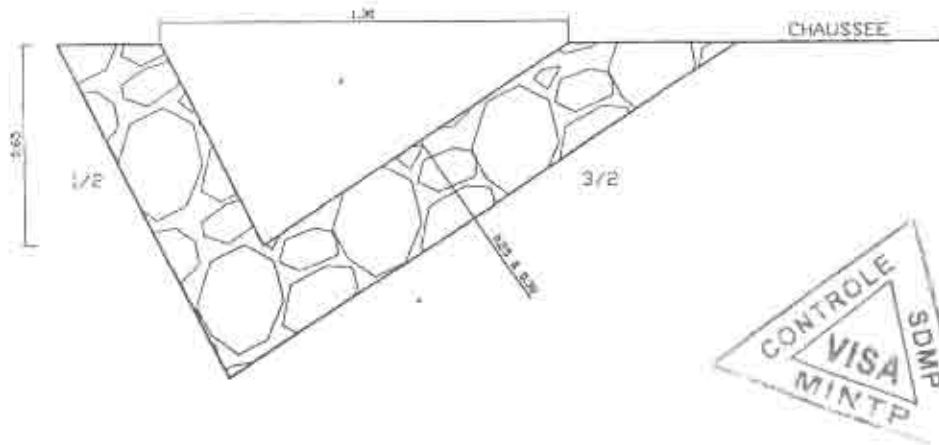

CANIVEAU EN BETON ARME ET COUVERT
(Section 0.40 X 0.40)

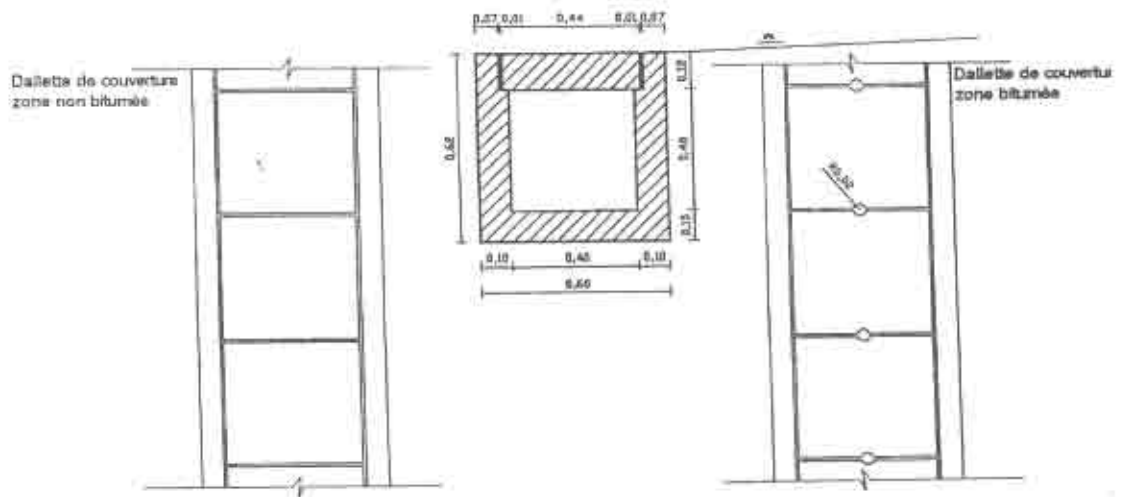

PROFIL EN TRAVERS TYPE

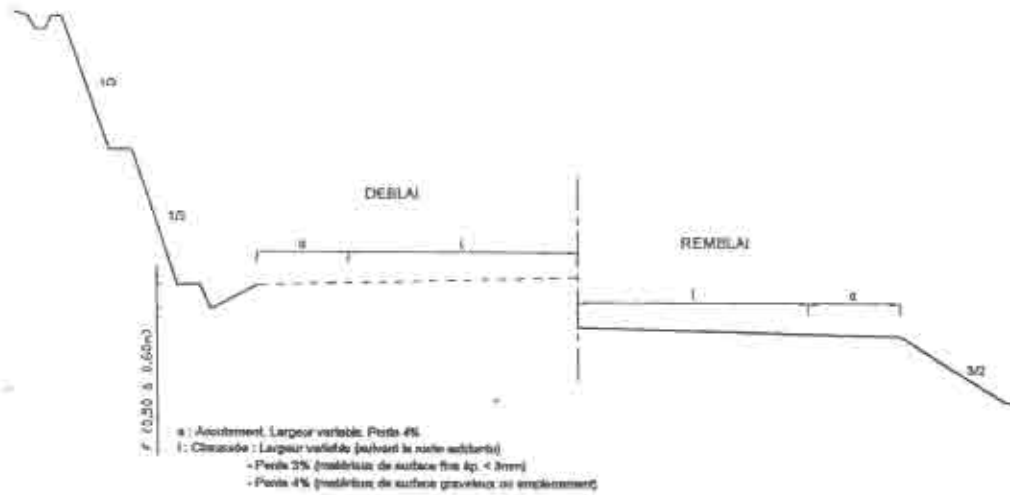

TERMINOLOGIE

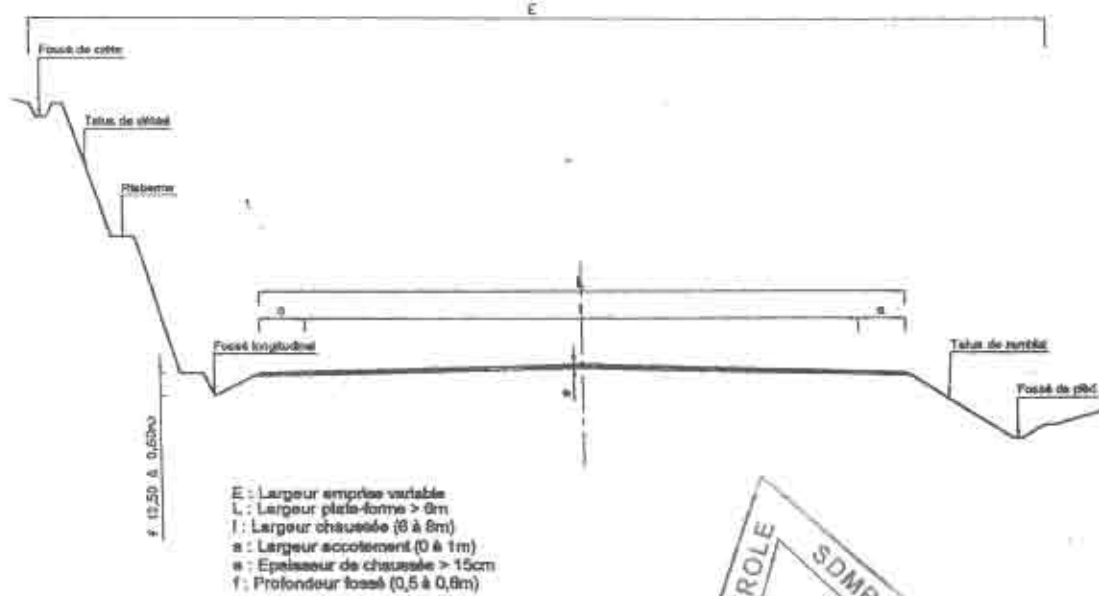

PLAN TYPE DE TETE DE BUSE

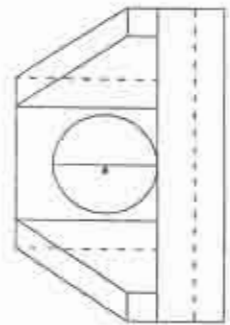
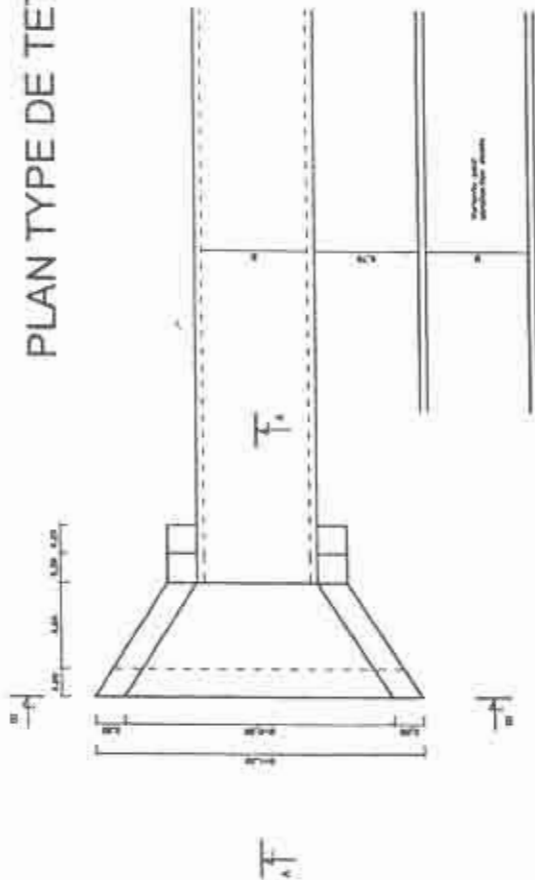

COUPE B-B

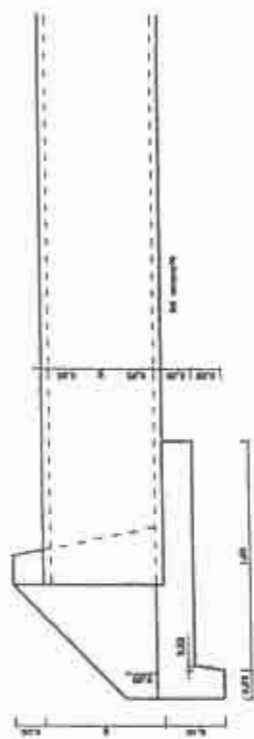

COUPE A-A

SECTION DE FOSSES BETONNES (en agglomération)

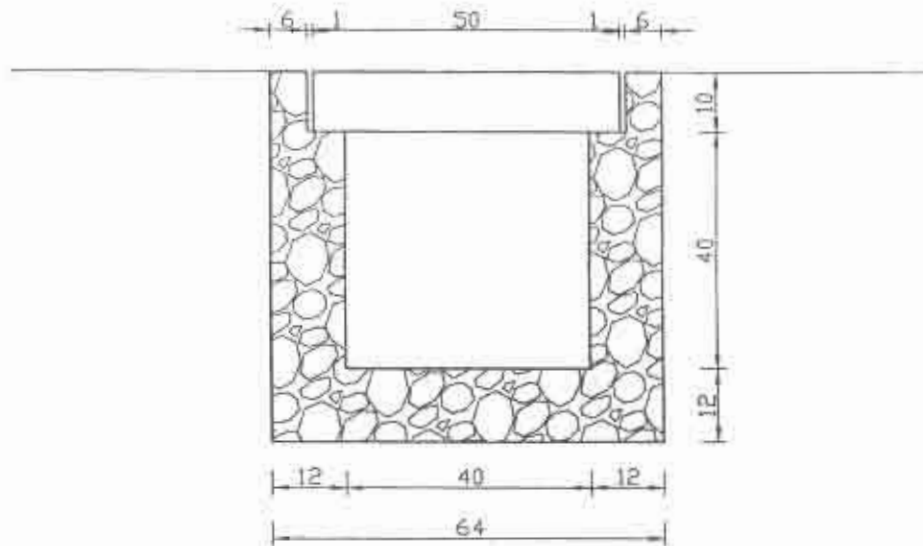

Daliette 51 x 40 x 10

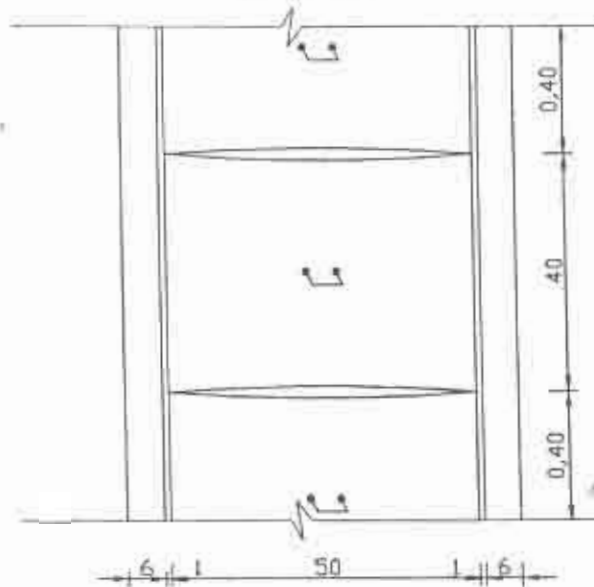

PLAN TYPE DALOT SIMPLE

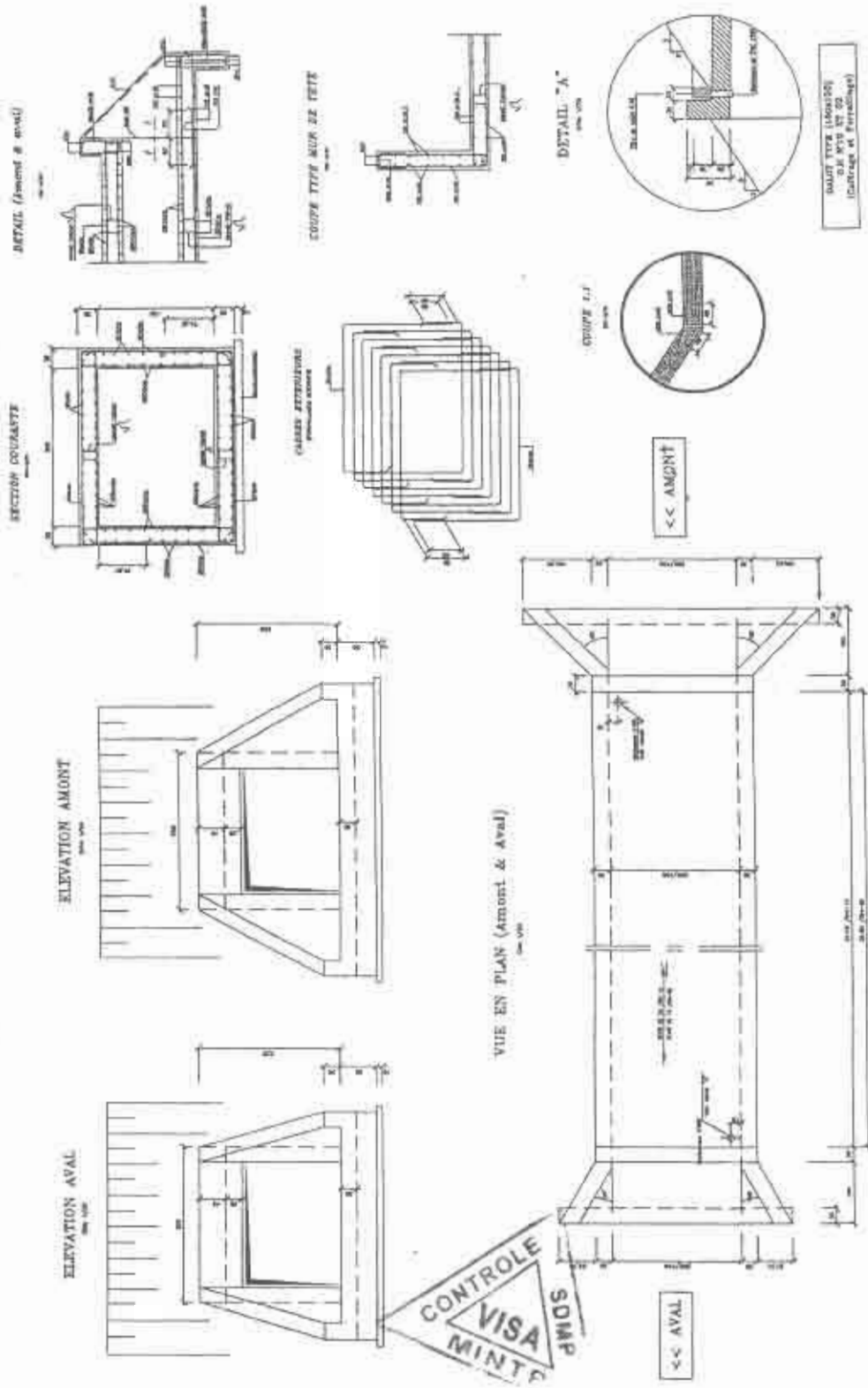

PLAN TYPE POUR TETE DE BUSE EN BETON

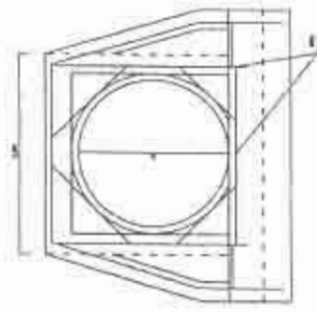

POUR UNE TETE SIMPLE

Vol. (m3) ~ 3,2
 Longueur acier T10 Filant ~ 127
 Surface coffrage (m2) ~ 6,6

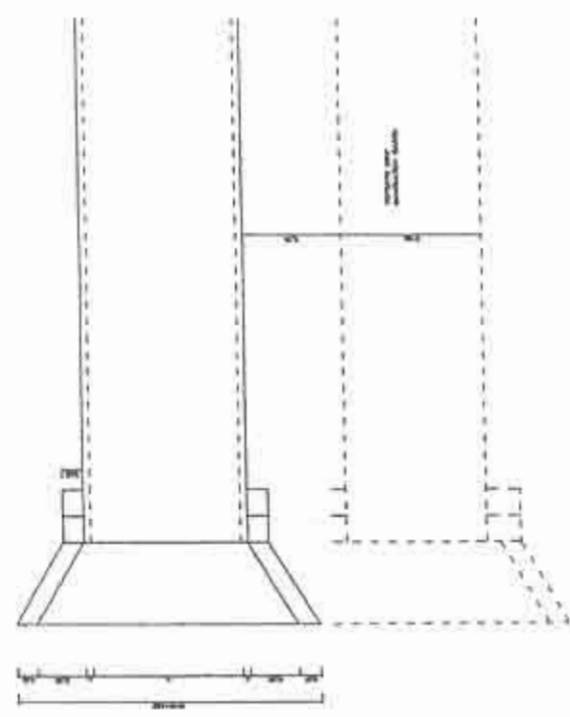
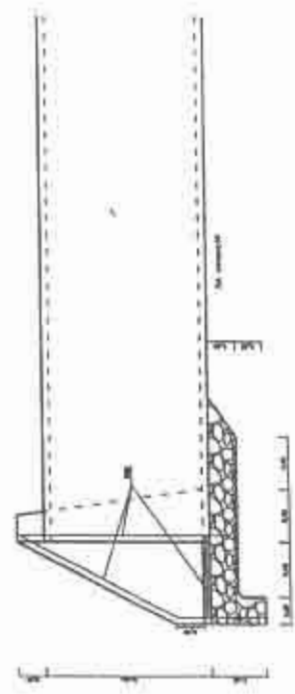

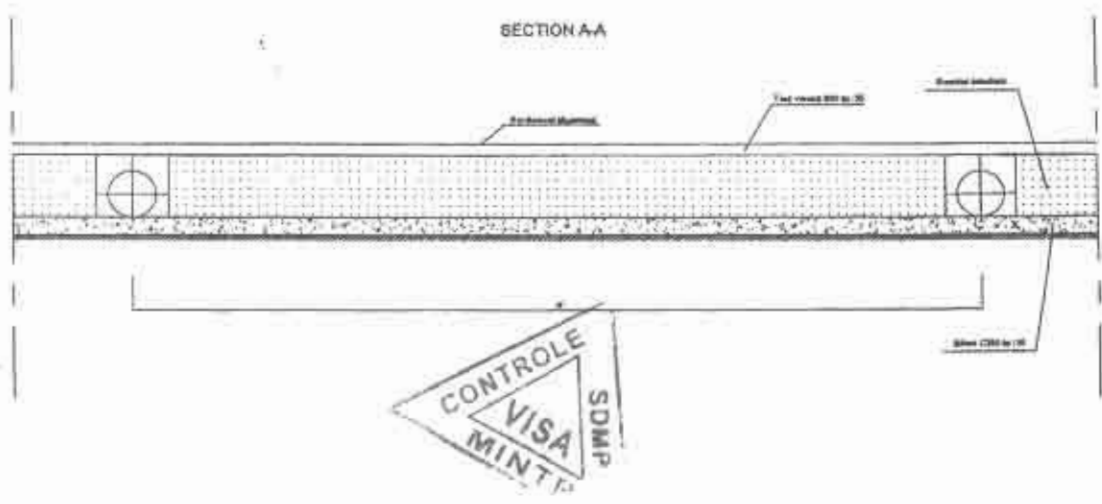
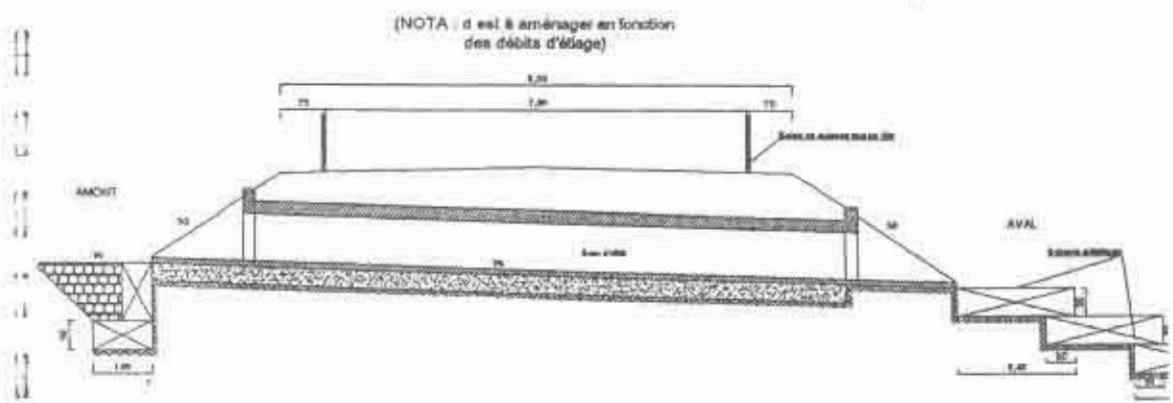
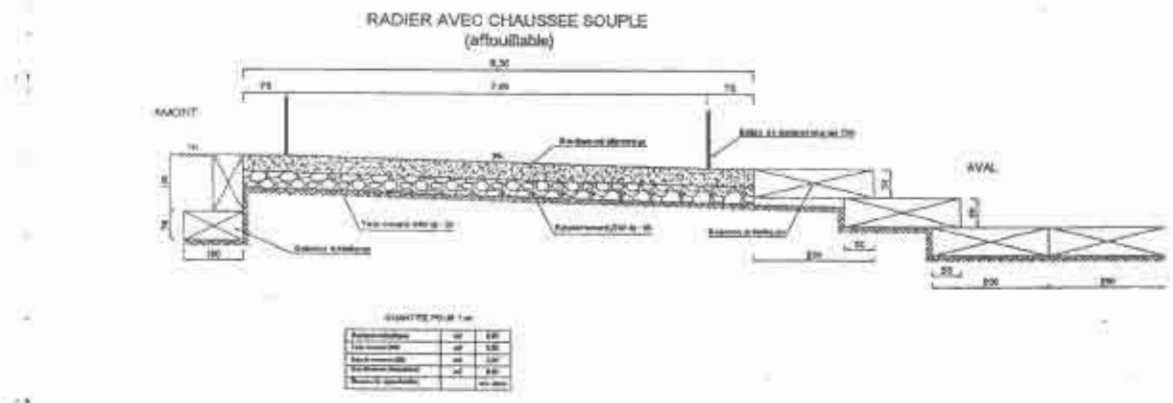

CAS DE CULEE EN MACONNERIE AVEC MUR EN RETOUR

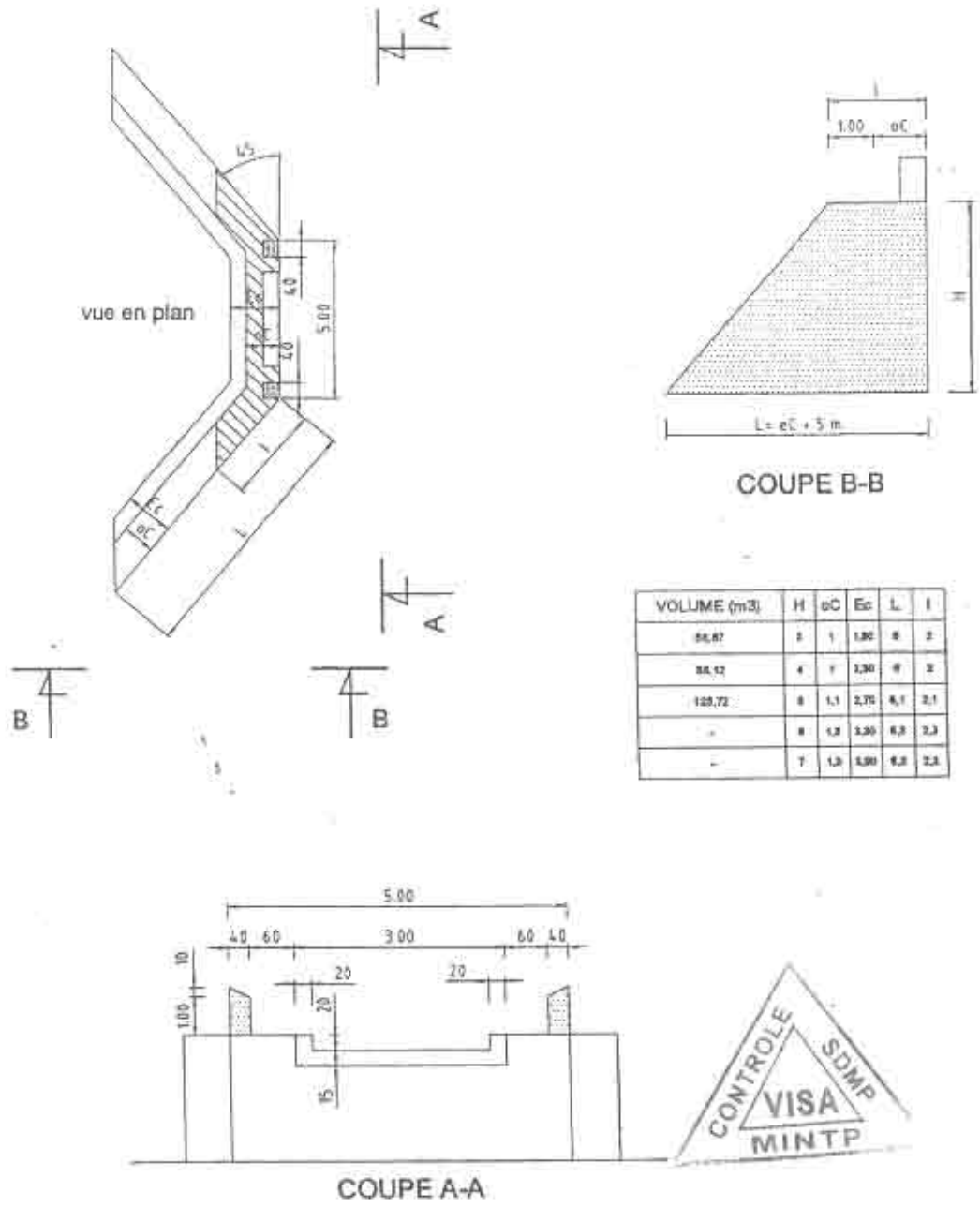

FERRAILLAGE DES CANIVEAUX

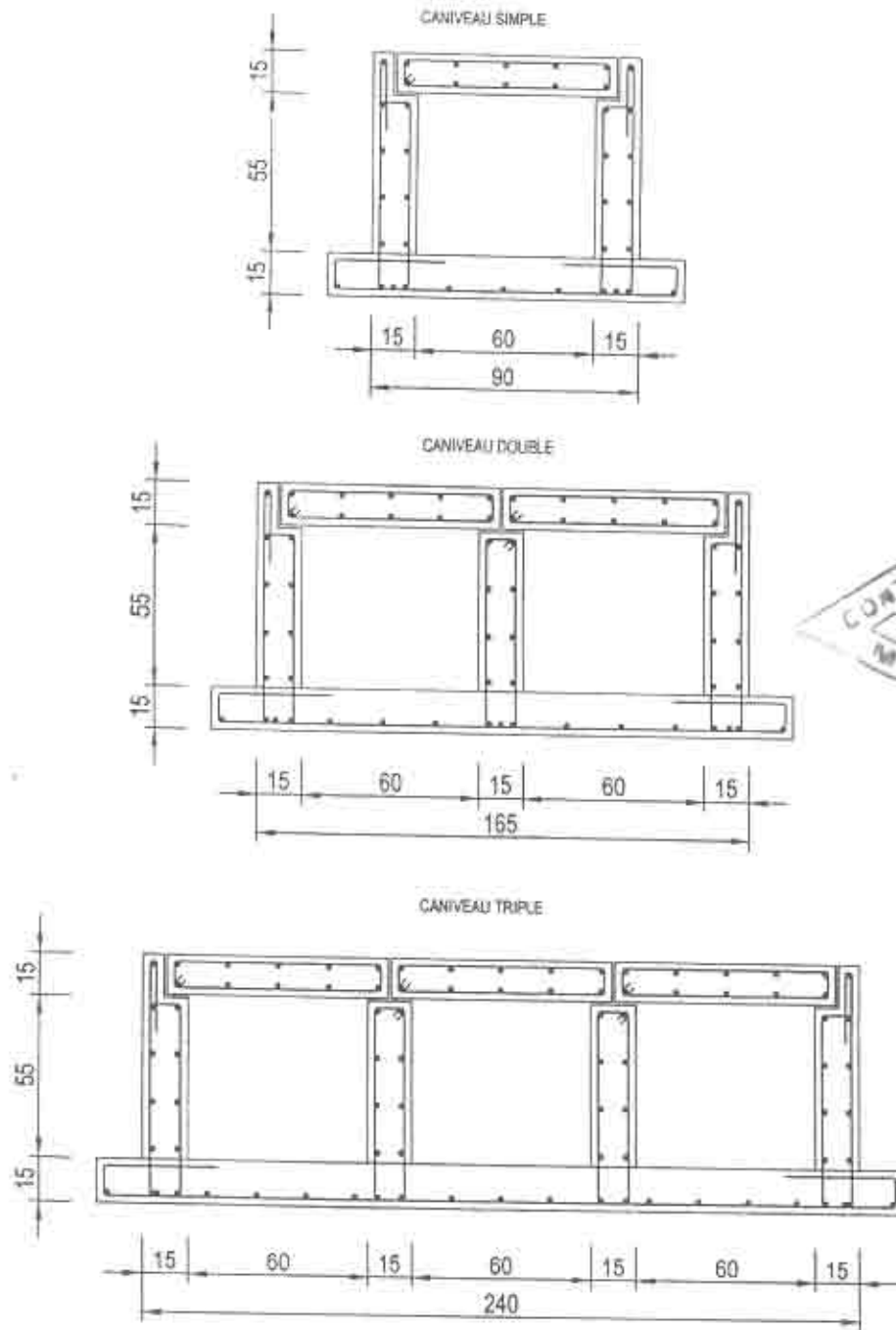

CANIVEAU COUVERT SIMPLE

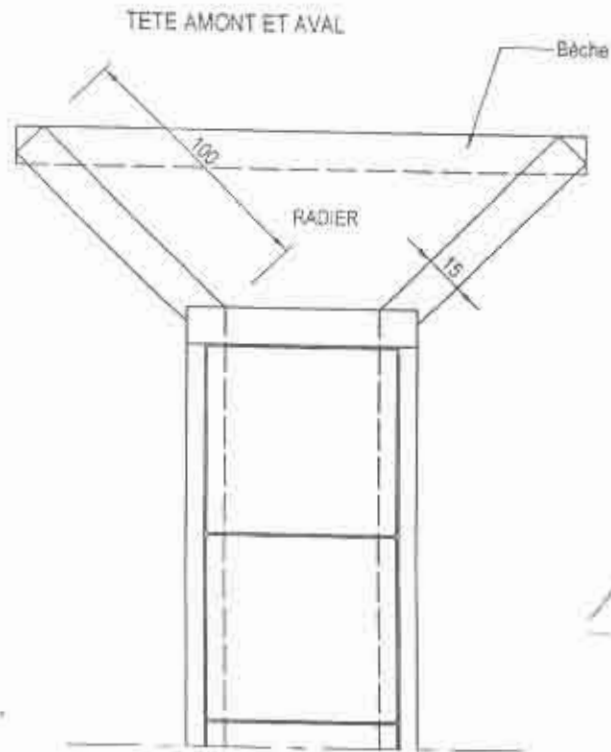

COUPE TRANSVERSALE

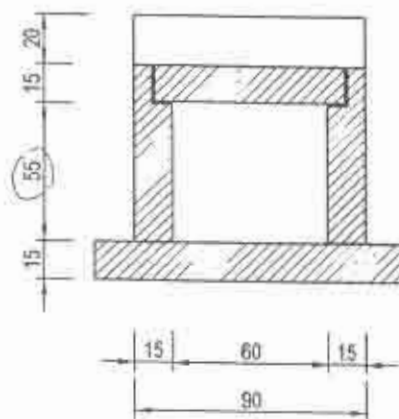

COUPE LONGITUDINALE

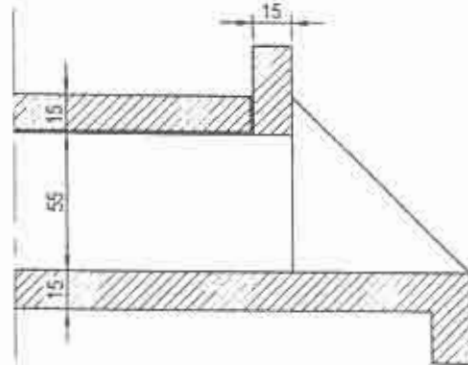

CANIVEAU COUVERT DOUBLE

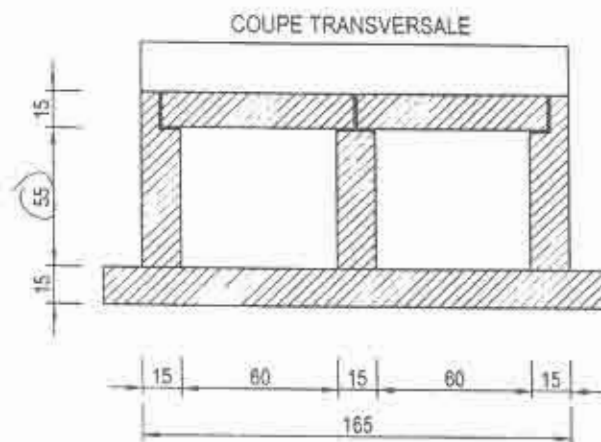
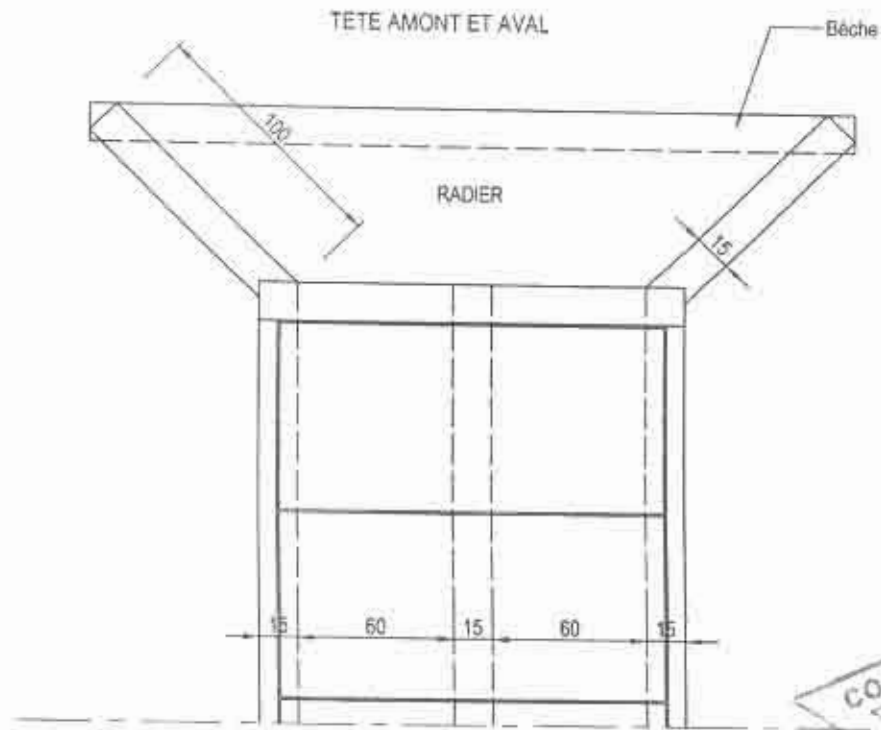

CONTROLE
Vic

PLAN TYPE GARDE-CORPS

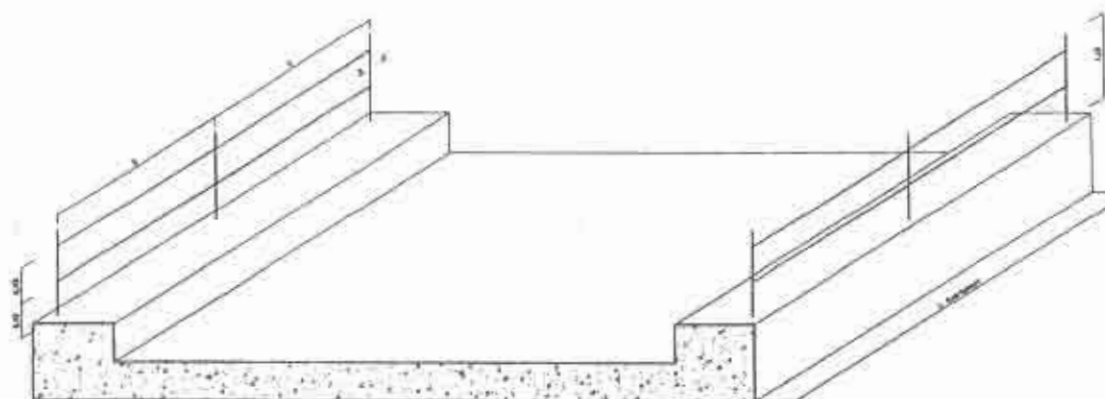

1,5 x 3 x 2,5

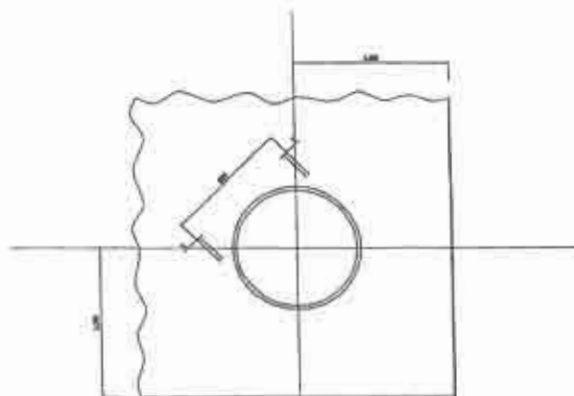

COUPE A-A

TRAVÉE METALLIQUE / APPUI SUR PILE

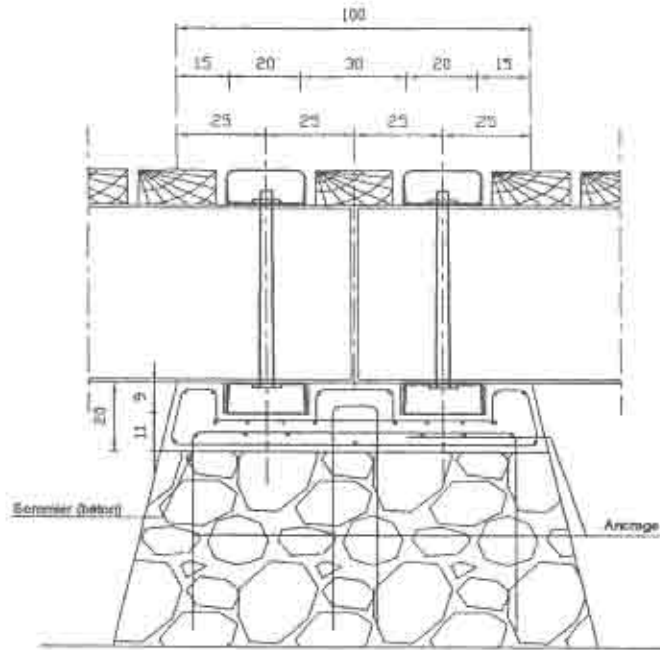

TRAVÉE METALLIQUE / CULEES MAÇONNERIE

Tous les tabliers seront solidement ancrés aux appuis (osées et chevêtres) pour résister aux chocs et au dérapage en cas de submersion par des fortes crues

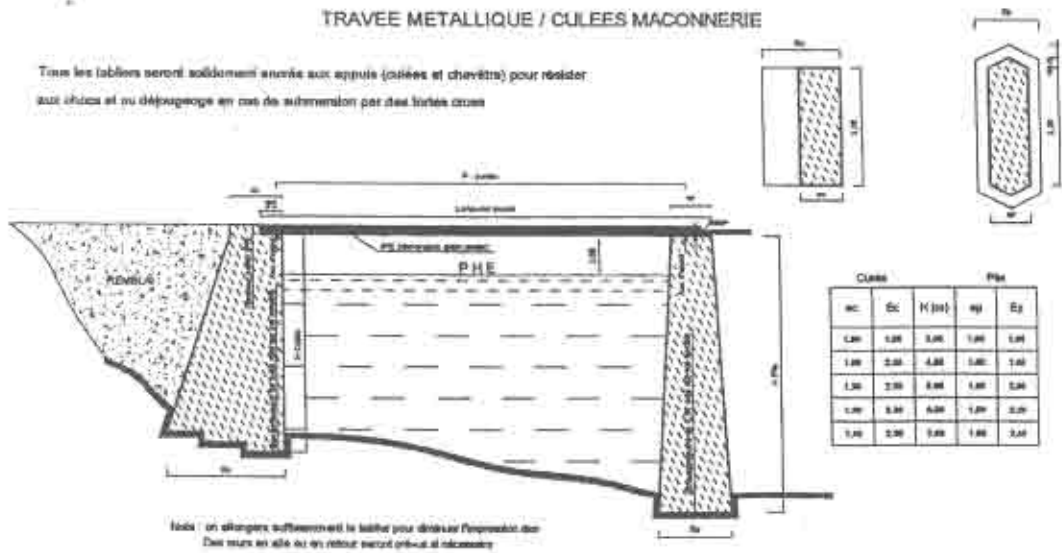

Nota : on étrépera suffisamment le béton pour donner l'aspect des
Des murs en site ou en retrait seront prévus si nécessaire



CULEE EN GABION

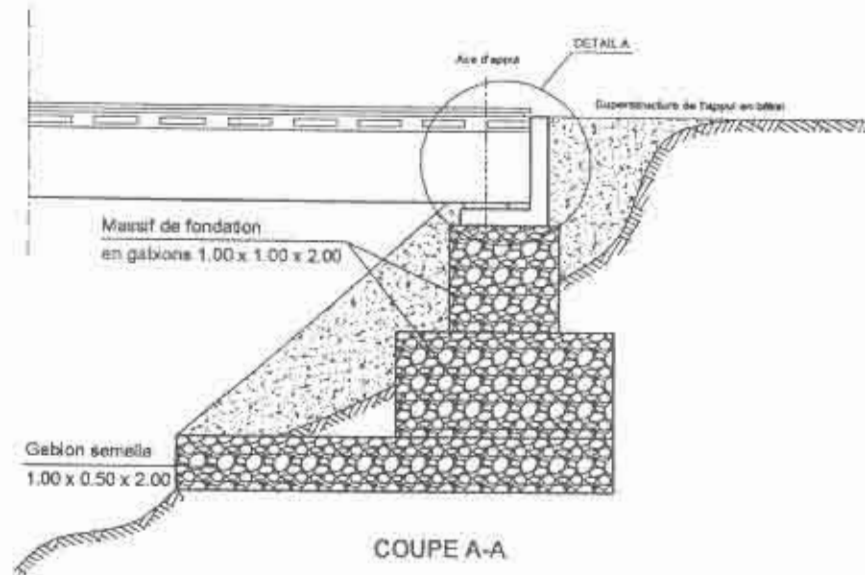

SUPERSTRUCTURE DE L'APPUI

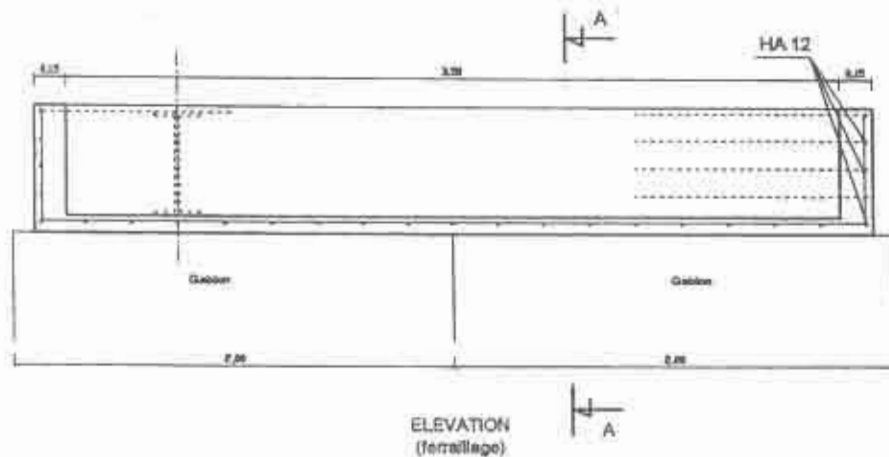
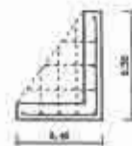

TABLIER EN BOIS SUR POUTRELLES METALLIQUES

Coupe transversale

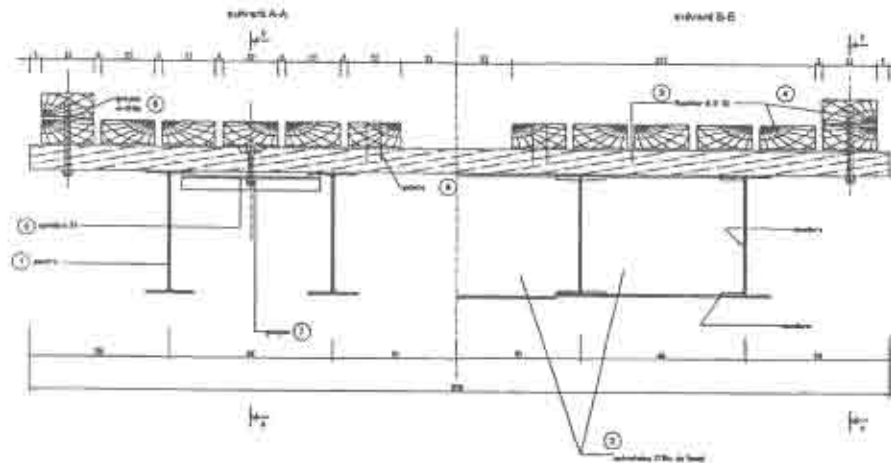

COUPE LONGITUDINALE PARTIELLE

SAAS DD SAAS CC

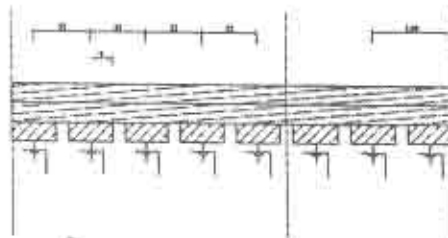

PLATELAGE EN MADRIERS
(variante de pose)
Coupe

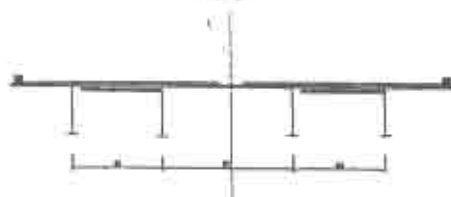

vue en plan

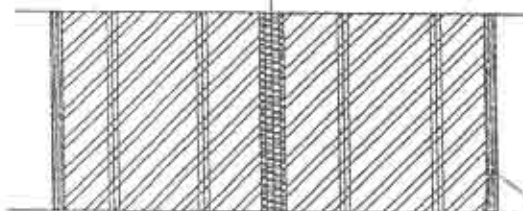

1/2 COUPE LONGITUDINALE

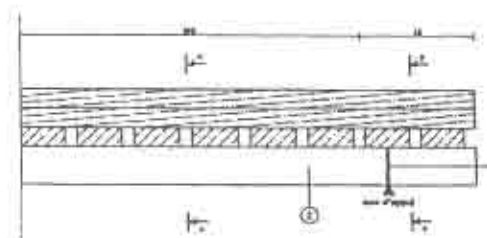

TABLIER

N°	DESIGNATION	QUANTITES			
		Portée 4m	Portée 6m	Portée 8m	Portée 10m
1	Poutres	27,20ml	35,20ml	43,20ml	51,20ml
2	Grèbes	4,40ml	7,20ml	7,00ml	7,20ml
3	Madrès 2 x 22, L = 3,00ml	94,80ml	132,80ml	180,50ml	175,80ml
4	Madrès 8 x 22, avec H	94,20ml	132,20ml	181,20ml	175,20ml
5	Centres Ø1, L = 0,80	94,40ml	43,20ml	91,40ml	91,20ml
6	Gouges Ø14mm, l = 270mm avec rainure à 8mm	16v	20v	34v	30v
7	Gouges Ø14mm, l = 220mm avec rainure à 8mm	8v	77v	90v	90v
8	Planches l = 100cm	84v	94v	102v	123v

PROFILES METALLIQUES

Portée	IPE (mm)
L < 6	300 x 170 x 12,7
6 < L < 8	450 x 190 x 14,8
8 < L < 10	500 x 200 x 16,0
10 < L < 12	550 x 210 x 17,2

A TITRE INDICATIF :
Les tabliers des ponts prévus dans le présent dossier ont des portées de 4 à 12m



PIECE 11 : GRILLE DE NOTATION DES OFFRES



AVIS D'APPEL D'OFFRES NATIONAL OUVERT

N° _____ /AONO/MINTP/CMPM-TI/2018 du _____

En procédure d'urgence pour l'exécution des travaux de réhabilitation de la route :
ESSE- BIKOUE - CARREFOUR ABOTO -- MVOM -EBANGA - PONT AVOLO
 dans le département de la Mefou et Afamba, Région du Centre, programme annuel
 2018.

GRILLE D'EVALUATION DES OFFRES

ENTREPRISE:

B.P.:

LOT (S) N°:



CRITERES ELIMINATOIRES

- a) Dossier administratif incomplet pour absence ou non-conformité de l'une des pièces exigées dans le DAO :
- b) Dossier Technique incomplet pour absence de l'une des pièces suivantes :
 - La déclaration sur l'honneur attestant que le soumissionnaire n'a pas abandonné un marché au cours des trois dernières années, et qu'il ne figure pas sur la liste des entreprises défailtantes établies par le MINMAP;
 - Un Conducteur des Travaux ayant la qualification exigée dans le dossier d'Appel d'Offres (pièce 3) ;
 - Une note d'organisation et méthodologie cohérente avec consistance des travaux ;
 - Une référence des travaux de construction, d'entretien ou de réhabilitation de route d'un montant au moins égale à **cinquante millions (50 000 000) de francs CFA**;
 - Une capacité financière d'un montant d'au moins égale à **trente millions (30 000 000) de Francs CFA**, établie par une banque de 1er ordre.
- c) Dossier financier incomplet pour absence ou non-conformité de l'une des pièces suivantes :
 - Une soumission timbrée, signée et daté;
 - Le bordereau des prix (pièce 6) suivant le modèle avec indication des prix hors TVA en chiffres et en lettres, paraphé à toutes les pages et signé à la dernière page;
 - Le devis Quantitatif et Estimatif daté, signé et cacheté ;
 - Le sous - détail d'un prix unitaire quantifié paraphé.
- d) Non justification de la possession en propre de l'un des matériels minimums suivants :
 - Une niveleuse ;
 - Un compacteur ;
 - Un camion benne ;
 - Un camion-citerne à eau ;
 - Une Pelle chargeuse.
- e) Omission dans le BPU d'un prix unitaire quantifié ;
- f) Fausse déclaration ou pièce falsifiée ;
- g) N'avoir pas obtenu au moins un total de 15 critères sur l'ensemble des 21 critères essentiels ;

CRITERES ESSENTIELS**A - PERSONNEL D'ENCADREMENT (11 critères)**

NB : Tout agent public listé parmi le personnel et qui n'a pas présenté tous les documents susceptibles de justifier sa libération de la Fonction Publique sera considéré comme non valable.

A 1 - Chef de chantier N°1 (3 critères)**A 1-1 Qualification**

Technicien Supérieur de Génie Civil et plus (Copie certifiée du diplôme, cv signé et daté, attestation de présentation de l'original du diplôme, attestation de disponibilité) NB : Il faut présenter toutes les pièces listées entre parenthèse pour mériter le « OUI ».	OUI	NON

A 1-2 Expérience professionnelle

NB: l'expérience n'est évaluée que si le cv est produit et signé par l'intéressé

Expérience dans le domaine de la construction, de l'entretien ou de la réhabilitation des routes en terre \geq 5 ans	OUI	NON
Nombre de projets au poste de chef chantier dans le domaine de la construction, de l'entretien ou de la réhabilitation des routes \geq 2		

A 2 - Chef de chantier N°2 (3 critères)**A 2-1 Qualification**

	OUI	NON
Technicien Supérieur de Génie Civil et plus (Copie certifiée du diplôme, cv signé et daté, attestation de présentation de l'original du diplôme, attestation de disponibilité) NB : Il faut présenter toutes les pièces listées entre parenthèse pour mériter le « OUI ».		

A 2-2 Expérience professionnelle

NB: l'expérience n'est évaluée que si le cv est produit et signé par l'intéressé

Expérience dans le domaine de la construction, de l'entretien ou de la réhabilitation des routes en terre \geq 5 ans	OUI	NON
Nombre de projets au poste de chef chantier dans le domaine de la construction, de l'entretien ou de la réhabilitation des routes \geq 2		

A 3 - Responsable de laboratoire géotechnique (3 critères)**A 3-1 Qualification**

Technicien de Génie Civil et plus (Copie certifiée du diplôme, cv signé et daté, attestation de présentation de l'original du diplôme, attestation de disponibilité) NB : Il faut présenter toutes les pièces listées entre parenthèse pour mériter le « OUI ».	OUI	NON

A 3-2 Qualification et expérience professionnelle

NB: l'expérience n'est évaluée que si le cv est produit et signé par l'intéressé

Expérience générale dans la pratique du laboratoire géotechnique ≥ 5 ans	OUI	NON
Nombre de projets au poste de responsable de laboratoire géotechnique dans le domaine de la construction, de l'entretien ou de la réhabilitation des routes ≥ 2		

A 4 - Responsable Administratif et Financier (2 critère)**A4-1 Qualification et expérience professionnelle dans la gestion des projets routiers**

NB: l'expérience n'est évaluée que si le cv est produit et signé par l'intéressé

Baccalauréat ou équivalent (Copie certifiée du diplôme, cv signé et daté, attestation de présentation de l'original du diplôme, attestation de disponibilité). NB : Il faut présenter toutes les pièces listées entre parenthèse pour mériter le « OUI ».	OUI	NON
Expérience générale ≥ 2 ans		

**B - MATERIELS (08 critères)**

NB : Le candidat doit justifier la possession en propre ou en location du matériel secondaire pour mériter le « OUI ».

MATERIEL		
TYPE DE MATERIEL	OUI	NON
Un véhicule de liaison pick-up		
Un Citerne à eau supplémentaire (en plus du minimum éliminatoire)		
Une Tractopelle		
Une Bétonnière		
Une Moto pompe		
Un Compacteur manuel ou plaque vibrante		
Un Groupe électrogène		
Matériel de laboratoire géotechnique de base (densitomètre, moule protor, dames proctor, balances, serie de tamis) NB : Il faut présenter tout le matériel géotechnique listé entre parenthèse pour mériter le « OUI »		

C - ATTESTATION DE VISITE DES LIEUX (1 critère)

	OUI	NON
L'attestation de visite des lieux signée sur l'honneur, datée et cachetée		

D - RAPPORT ILLUSTRÉ DE LA VISITE DE SITE (1 critère)

	OUI	NON
Le rapport illustré de la visite de site doit détailler de façon claire la zone du projet et les différentes dégradations qui s'y trouvent (joindre les photos).		



PIECE 12 : LISTE DES ETABLISSEMENTS FINANCIERS AGREES POUR FOURNIR LES CAUTIONS



République du Cameroun
Paix-travail-patrie

Ministère des Finances

Secrétariat Général

Direction Générale du Trésor,
de la Coopération Financière et Monétaire

Direction de la Coopération Financière et
Monétaire

Sous-Direction de la Monnaie et des
Établissements de Crédit



Republic of Cameroon
Peace-work-fatherland

Ministry of Finance

Secretariat General

Directorate General of the Treasury
Monetary and Financial Cooperation

Department of Monetary and Financial Cooperation

Sub-Directorate for Monetary Affairs and Credit Institution

**LISTE DES BANQUES ET DES COMPAGNIES D'ASSURANCES AGREES ET HABILITEES A
EMETTRE DES CAUTIONS DANS LE CADRE DES MARCHES PUBLICS EN 2018**

I) BANQUES

1. Afriland First Bank (FIRST BANK), B.P. 11 834, Yaoundé ;
2. Banque Atlantique Cameroun (BACM), B.P. 2 933, Douala ;
3. Banque Camerounaise des Petites et Moyennes Entreprises (BC-PME), B.P. 12 962, Yaoundé ;
4. Banque Gabonaise pour le Financement International (BGFIBANK), B.P. 600, Douala ;
5. Banque Internationale du Cameroun pour l'Épargne et le Crédit (BICEC), B.P. 1 925, Douala ;
6. Bank Of Africa Cameroun (BOA Cameroun), B.P. 4 593, Douala ;
7. Citibank Cameroun (CITIGROUP), B.P. 4 571, Douala ;
8. Commercial Bank-Cameroun (CBC), B.P. 4 004, Douala ;
9. Ecobank Cameroun (ECOBANK), B.P. 582, Douala ;
10. National Financial Credit-Bank (NFC-Bank), B.P. 6 578, Yaoundé ;
11. Société Commerciale de Banques-Cameroun (SCB-Cameroun), B.P. 300, Douala ;
12. Société Générale Cameroun (SGC), B.P. 4 042, Douala ;
13. Standard Chartered Bank Cameroon (SCBC), B.P. 1 784, Douala ;
14. Union Bank of Cameroon (UBC), B.P. 15 569, Douala ;
15. United Bank for Africa (UBA), B.P. 2 088, Douala.

II) COMPAGNIES D'ASSURANCES

16. Activa Assurances, B.P. 12 970, Douala ;
17. Aréa Assurances S.A., B.P. 1 531, Douala ;
18. Atlantique Assurances S.A., B.P. 2933, Douala ;
19. Beneficial General Insurance S.A., B.P.2328, Douala ;
20. Chanas Assurances S.A., B.P. 109, Douala ;
21. CPA S.A., B.P. 54, Douala ;
22. Nsia Assurances S.A., B.P. 2 759, Douala ;
23. Pro Assur S.A., B.P. 5963, Douala ;
24. SAAR S.A., B.P. 1 011, Douala ;
25. Saham Assurances S.A., B.P 11 315, Douala ;
26. Zenithe Insurance S.A., B.P. 1 540, Douala.-



Yaoundé, le 26 FEV 2018

LE MINISTRE DES FINANCES

LE MINISTRE
The Minister
MINISTRE DES FINANCES
LE MINISTRE DES FINANCES

ALAMINE OUSMANE MEY

PIECE 13 : LISTE DES LABORATOIRES GEOTECHNIQUES AGREES PAR LE MINTP



REPUBLIQUE DU CAMEROUN
 Paix-Travail-Patrie
 MINISTÈRE DES TRAVAUX PUBLICS
 SECRETARIAT GENERAL
 DIRECTION GENERALE DES ETUDES TECHNIQUES
 DIVISION DE LA PLANIFICATION, DE LA PROGRAMMATION ET
 DES NORMES
 CELLULE DE LA NORMALISATION TECHNIQUE



REPUBLIC OF CAMEROON
 Peace-Work-Fatherland
 MINISTRY OF PUBLIC WORKS
 SECRETARIAT GENERAL
 GENERAL DIRECTORATE OF TECHNICAL STUDIES
 PLANNING, PROGRAMMING AND STANDARDS DIVISION
 TECHNICAL STANDARDIZATION UNIT

LISTE DES LABORATOIRES PRIVES AU CONTROLE DE QUALITE DES SOLS ET DES MATERIAUX DE CONSTRUCTION ET AUX ETUDES GEOTECHNIQUES, AGREES SELON LE DECRET N°2001/128/PM DU 16 AVRIL 2001 FIXANT LES CONDITIONS D'AGREMENT ET ACTUALISEE A LA DATE DU 15 MARS 2018

Classé par ordre alphabétique et par catégorie :

N°	Désignation	Catégorie	Groupes d'essai	Référence de l'agrément (arrêté) Date d'expiration de l'agrément
1	BAMBUÏ ENGINEERING SERVICES AND TECHNIQUES (Best) Tél : 33 36 23 21 Fax : 33 36 38 48 BP : 120 Bamenda	B	Groupe I : Sols et Fondations Groupe II : Granulats Groupe III : Liants hydrauliques/Bétons/ Mortiers/Tuiles/Produits Céramiques Groupe V : Résines/Produits Bitumineux/ Bitumes Groupe VI : Auscultation des chaussées/ Bâtiments et Ouvrages d'Art Groupe VII : Peintures et Produits Chimiques	Arrêté : N°013/A-B/MINTP/SG/DGET/ DPPN/CNT du 14 Avril 2015 Valide jusqu'au 14 Avril 2018
2	BHYGRAPH GEOTECHNIQUE S.A Tél : 33 01 81 94 / 75 29 67 65 BP : 4941 Yaoundé Email : www.bhygraph.com / bhygraph@bhygraph.com	B	Groupe I : Sols et Fondations Groupe II : Granulats Groupe III : Liants hydrauliques/Bétons/ Mortiers/Tuiles/Produits Céramiques Groupe IV : Aciers/Bois Groupe V : Résines/Produits Bitumineux/ Bitumes Groupe VI : Auscultation des chaussées/ Bâtiments et Ouvrages d'Art Groupe VII : Peintures et Produits Chimiques	Arrêté : N°053/A-B/MINTP/SG/DGET/DPPN / CNT/CEA5 du 22 Juin 2017 Valide jusqu'au 22 Juin 2020
3	Bureau d'Investigations Géotechniques (BIG) Tél : 242 09 79 65 / 675 92 81 66 / 697 30 42 10 BP 4 475 Yaoundé Email : labo_big@yahoo.fr	B	Groupe I : Sols et Fondations Groupe II : Granulats Groupe III : Liants hydrauliques/Bétons/ Mortiers/Tuiles/Produits Céramiques Groupe V : Résines/Produits Bitumineux/ Bitumes Groupe VI : Auscultation des chaussées/ Bâtiments et Ouvrages d'Art Groupe VII : Peintures et Produits Chimiques	Arrêté : N°070/A-B/MINTP/SG/DGET/ DPPN/CNT/CEAS du 17 Août 2017 Valide jusqu'au 17 Août 2020
4	Bureau de Recherche, d'Etudes et de Contrôle Géotechnique (BRECG) Tél : 24 22 68 21 / 39 98 06 71 BP 7 869 Yaoundé Email : brecg@hotmail.com brecg_yde@yahoo.fr	B	Groupe I : Sols et Fondations Groupe II : Granulats Groupe III : Liants hydrauliques/Bétons/ Mortiers/Tuiles/Produits Céramiques Groupe IV : Aciers/Bois Groupe V : Résines/Produits Bitumineux/ Bitumes Groupe VI : Auscultation des chaussées/ Bâtiments et Ouvrages d'Art Groupe VII : Peintures et Produits Chimiques	Arrêté : N°019/A-B/MINTP/SG/DGET/ DPPN/CNT du 06 Juillet 2015 Valide jusqu'au 06 Juillet 2018

5	<p>GEOFOR S.A Tel: 33 43 96 18 / 699 94 82 28 BP: 1 683 Douala Email: info@geofor.com</p>	B	<p>Groupe I : Sols et Fondations Groupe II : Granulats Groupe III : Liants hydrauliques/Bétons/ Mortiers/Tuiles/Produits Céramiques Groupe IV : Aciers/Bois Groupe V : Auscultation des chaussées/ Bâtiments et Ouvrages d'Art Groupe VII : Peintures et Produits Chimiques</p>	<p>Arrêté : N°014/A-B/MINTP/SG/DGET/ DPPN/CNT du 14 Avril 2015 Valide jusqu'au 14 Avril 2018</p>
6	<p>GEOLAB SARL Tel: 22 10 20 96 / 72 17 10 76 BP 15 168 Yaoundé Email: geolab@yahoo.com</p>	B	<p>Groupe I : Sols et Fondations Groupe II : Granulats Groupe III : Liants hydrauliques/Bétons/ Mortiers/Tuiles/Produits Céramiques Groupe IV : Aciers/Bois Groupe V : Résines/Produits Bitumineux/ Bitumes Groupe VI : Auscultation des chaussées/ Bâtiments et Ouvrages d'Art</p>	<p>Arrêté : N°076/A-B/MINTP/SG/DGET/DPPN/ CNT/CEAS du 01 Novembre 2016 Valide jusqu'au 01 Novembre 2019</p>
7	<p>INFRA- SOL Tel: 243 596 860 / 699 688 740 BP: 3 296 Yaoundé Email: infrasol_2000@yahoo.fr</p>	B	<p>Groupe I : Sols et Fondations Groupe II : Granulats Groupe III : Liants hydrauliques/Bétons/ Mortiers/Tuiles/Produits Céramiques Groupe IV : Aciers/Bois Groupe V : Résines/Produits Bitumineux/ Bitumes Groupe VI : Auscultation des chaussées/ Bâtiments et Ouvrages d'Art</p>	<p>Arrêté : N°68/A-B/MINTP/SG/DGET/DPPN/ CNT/CEAS du 08 Décembre 2016 Valide jusqu'au 08 Décembre 2019</p>
8	<p>LE COMPETING-MAT Tel: 22 21 59 88 / 699 50 11 77 BP: 4 475 Yaoundé Email: cae@lecompeting.com</p>	B	<p>Groupe I : Sols et Fondations Groupe II : Granulats Groupe III : Liants hydrauliques/Bétons/ Mortiers/Tuiles/Produits Céramiques Groupe V : Résines/Produits Bitumineux/ Bitumes Groupe VI : Auscultation des chaussées/ Bâtiments et Ouvrages d'Art Groupe VII : Peintures et Produit Chimiques</p>	<p>Arrêté : N°015/A-B/MINTP/SG/DGET/ DPPN/CNT du 14 Avril 2015 Valide jusqu'au 14 Avril 2018</p>
9	<p>Soil and Water Investigations Tel: 222 219 716 / 662 399 153 / 694 840 961 BP: 5 640 Yaoundé Email: soilwater07@yahoo.fr / soilwater_sa@yahoo.fr</p>	B	<p>Groupe I : Sols et Fondations Groupe II : Granulats Groupe III : Liants hydrauliques/Bétons/ Mortiers/Tuiles/Produits Céramiques Groupe IV : Aciers/Bois Groupe V : Résines/Produits Bitumineux/ Bitumes Groupe VI : Auscultation des chaussées/ Bâtiments et Ouvrages d'Art Groupe VII : Peintures et Produits Chimiques</p>	<p>Arrêté : N°014/A-B/MINTP/SG/DGET/ DPPN/CNT/CEAS du 20 Février 2016 Valide jusqu'au 20 Février 2021</p>
10	<p>Soil Solution Afrique Centrale Tel: 243 01 96 23 / 222 20 79 52 BP: 5 983 Yaoundé</p>	B	<p>Groupe I : Sols et Fondations Groupe II : Granulats Groupe III : Liants hydrauliques/Bétons/ Mortiers/Tuiles/Produits Céramiques Groupe IV : Aciers/Bois Groupe V : Résines/Produits Bitumineux/ Bitumes Groupe VI : Auscultation des chaussées/ Bâtiments et Ouvrages d'Art Groupe VII : Peintures et Produits Chimiques</p>	<p>Arrêté : N°055/A-B/MINTP/SG/DGET/ DPPN/CNT/CEAS du 22 Juin 2017 Valide jusqu'au 22 Juin 2020</p>
11	<p>A-Z CONSULTING Tel: 242 19 49 37 / 677 63 38 61 BP: 33 625 Yaoundé Email: azconsulting@yahoo.com</p>	C	<p>Groupe I : Sols et Fondations Groupe II : Granulats Groupe III : Liants hydrauliques/Bétons/ Mortiers/Tuiles/Produits Céramiques Groupe V : Résines/Produits Bitumineux/ Bitumes</p>	<p>Arrêté N°030/A-C/MINTP/SG du 16 Mai 2016 Valide jusqu'au 16 Mai 2019</p>
12	<p>BISMOS CAMEROUN Sarl Tel: 222 14 40 85 / 699 94 65 10 BP: 1 995 Yaoundé</p>	C	<p>Groupe I : Sols et Fondations Groupe II : Granulats Groupe III : Liants hydrauliques/Bétons/ Mortiers/Tuiles/Produits Céramiques</p>	<p>Arrêté N°018/A-C/MINTP/SG/DGET /DPPN/CNT du 10 Juin 2015 Valide jusqu'au 10 Juin 2018</p>



13	Bureau d'Expertise Technique et Géotechnique (BXTG) Tél: 233 01 47 17 677 71 67 37 BP: 6 429 Yaoundé Email: bxtg_sar@yahoo.fr	C	Groupe I : Sols et Fondations Groupe II : Granulats Groupe V : Résines/Produits Bitumineux/Bitumes	Arrêté N°028/A-C/MINTP du 27 Avril 2016 Valide jusqu'au 27 Avril 2019
14	Centre d'Etude et de Contrôle Géotechniques (CECG) Tel: (237) 699 517 275 / 699 518 629 (249) 222 25 72 43 BP 7 859 Douala Email: cecg_yf@yahoo.fr	C	Groupe I : Sols et Fondations Groupe II : Granulats Groupe III : Liants hydrauliques/Bétons/Mortiers/Tuiles/Produits Céramiques	Arrêté N°063/A-C/MINTP/SG/DGET/ DPPN/CNT/CEA5 du 17 Août 2017 Valide jusqu'au 17 Août 2020
15	Consulting Geotech Studies and Planning (C.G.S.P) SARL Tel: 694 706 564 / 690 716 810 BP 20 298 Yaoundé	C	Groupe I : Sols et Fondations Groupe II : Granulats Groupe III : Liants hydrauliques/Bétons/Mortiers/Tuiles/Produits Céramiques Groupe V : Résines/Produits Bitumineux/Bitumes	Arrêté N°101/A-C/MINTP/SG/DGET/DPPN/ CNT/CEA5 du 19 Décembre 2016 Valide jusqu'au 19 Décembre 2019.
16	FONDASOL CAMEROUN BP: 290 Rue des Glacabets-84140 Montfavet (France) Email: cameroun@fondasol.fr	C	Groupe I : Sols et Fondations Groupe II : Granulats Groupe VI : Assoulement des chaussées/Bâtiments et Ouvrages d'Art	Arrêté N°029/A-C/MINTP du 27 Avril 2016 Valide jusqu'au 27 Avril 2019
17	GEO WATER ENGINEERING (GWE) SARL Tel: 241 01 54 93 / 696 60 64 04 BP: 4 865 Douala Email: geowater@yahoo.fr	C	Groupe I : Sols et Fondations Groupe II : Granulats Groupe III : Liants hydrauliques/Bétons/Mortiers/Tuiles/Produits Céramiques	Arrêté N°054/A-C/MINTP/SG/DGET/ DPPN/CNT/CEA5 du 22 Juin 2017 Valide jusqu'au 22 Juin 2020.
18	Laboratoire d'Etudes et de Contrôle Géotechnique (LECG) S.A.R.L Tel: 696 007 209 / 672 322 810 BP: 20 187 Yaoundé Email: lecg_btp@gmail.com	C	Groupe I : Sols et Fondations Groupe II : Granulats Groupe V : Résines/Produits Bitumineux/Bitumes	Arrêté N°022/A-C/MINTP/SG/DGET/ DPPN/CNT/CEA3 du 12 Mars 2018 Valide jusqu'au 12 Mars 2021.
19	PRO CIVIL SOLID SARL Tel: 677 075 119 / 666 317 221 BP 15 732 Yaoundé	C	Groupe I : Sols et Fondations Groupe II : Granulats Groupe III : Liants hydrauliques/Bétons/Mortiers/Tuiles/Produits Céramiques	Arrêté N°102/A-C/MINTP/SG/DGET/DPPN/ CNT/CEA5 du 19 Décembre 2016 Valide jusqu'au 19 Décembre 2019
20	Soil and Concrete Laboratory (S.C.L) SARL Tel: 699 909 449 BP: 5 419 Douala	C	Groupe I : Sols et Fondations Groupe II : Granulats Groupe III : Liants hydrauliques/Bétons/Mortiers/Tuiles/Produits Céramiques	Arrêté N°075/A-C/MINTP/SG/DGET/DPPN/ CNT/CEA5 du 01 Novembre 2016 Valide jusqu'au 01 Novembre 2019

NB : La demande de renouvellement d'un agrément doit parvenir à la Commission quatre (04) mois avant la date d'expiration de l'agrément en cours.

Le Président de la Commission d'agrément des laboratoires privés de Génie Civil



Page 3 sur 3